

# REVISTA KODAK



REDACCION Y ADMINISTRACION:  
KODAK, s. a. Puerta del Sol, 4; MADRID  
Octubre de 1921. — Núm. 30



LOS PORCHES DEL AYUNTAMIENTO

## GRAN CONCURSO KODAK

**E**N cumplimiento de lo prometido en las bases de este gran Concurso, tenemos el gusto de publicar los

nombres de los cinco señores que se han dignado aceptar el cargo de Jurado.

Se trata de cuatro aficionados y un fotógrafo profesional muy conocidos en Madrid.

Uno de dichos señores, miembro de la Real Sociedad Fotográfica, ha sido designado por el Presidente de dicha Sociedad, y otro,

miembro del Círculo de Bellas Artes, ha sido designado por el Presidente de la Sección Fotográfica de dicho Círculo. He ahí los nombres:



ROSA DE OTOÑO

Sr. D. Antonio CÁNOVAS, más conocido por *Kaulak*, Fotógrafo.

Sr. D. Máximo GRAF, Ingeniero.

Sr. D. Baltasar HERNÁNDEZ BRIZ, de la Real Sociedad Fotográfica.

Sr. D. Fernando BERMEJO HEVIA, del Círculo de Bellas Artes.

Sr. D. José REGUEIRA, Industrial.

El Jurado, como se ve, es una garantía de acierto e imparcialidad. Ahora, señores concursantes, a esperar sus fallos.

\* \* \*

El día 15 de este mes termina, como es sabido, el plazo de admisión de fotografías para el Concurso. La proverbial seriedad de la Casa Kodak nos impide en absoluto prolongar este plazo, y por lo tanto, si alguna inscripción llegase a nuestras manos pasado dicho día, sería inmediatamente devuelta a su punto de origen.

El Jurado se reunirá el 19 ó el 20 de este mes. El fallo se publicará en el *A B C* del 30 y en la REVISTA KODAK, en un número extraordinario, que se enviará a todos los concursantes y suscriptores de la misma.

Además, todos los concursantes agraciados con algún premio, recibirán la notificación del mismo, dentro de este mes, o, a más tardar, dentro de la primera quincena del próximo Noviembre, a fin de

que se sirvan pasar a cobrar su importe, por cualquiera de las tiendas Kodak, si viven en Madrid o en Barcelona.

Los residentes en provincias recibirán por giro postal u otro medio de fácil cobro el importe de su premio, tan pronto como contesten a nuestra

notificación de haber sido premiados.

Las fotografías premiadas se expondrán en nuestros escaparates, en nuestras exposiciones, y se irán publicando paulatinamente en esta REVISTA KODAK.

\* \* \*

Las negativas no premiadas se devolverán, en cumplimiento de nuestra base séptima, tan pronto como sus

dueños nos las reclamen. Las positivas no se devolverán.

\* \* \*

Recuerde que el día 15 termina el plazo de admisión de inscripciones. Si aún no ha enviado usted sus fotografías al Concurso, mándenlas usted. Todavía está usted a tiempo de ganar algún premio.



BUENAS NOCHES

(Fot. sacada con luz de Cartuchos Relámpago.)

## EL KODAK DEL SOLDADO

**P**ARECE, desgraciadamente, que la nueva campaña contra los moros es un hecho.

**G** En estas circunstancias, nosotros hemos de recordar que todo suceso histórico, feliz o luctuoso, es digno de que se le fotografíe.

El interés de la fotografía como documento histórico está por encima de toda ponderación. Así, por ejemplo, muchos españoles ignoran nuestra Historia porque no se han tomado el trabajo de leerla; pero aun los mismos que la hemos leído hubiéramos satisfecho mejor nuestra curiosidad de patriotas si hubiéramos podido examinar las fotografías de sus principales episodios.

Por desdicha, la fotografía es un invento demasiado moderno para que los hechos históricos pasados hayan podido quedar ilustrados por ella. No sabemos, en efecto, de episodios relativamente tan recientes como los ocurridos con motivo de la guerra de la Independencia más

que lo que la imaginación, apoyada en los relatos que hemos oído o leído, nos deja concebir.

¡Cuán distinto lo que ocurre con respecto al desarrollo de todos los sucesos que han constituído la tra-

ma de la gran guerra europea! De ésta las fotografías abundan de tal modo que basta hojear una colección cualquiera de periódicos para ver los campos desolados y los edificios en ruinas, las aldeas abandonadas...

Preferible sería para nosotros que el Kodak, obligado complemento de la felicidad, no hubiese de fotografiar nunca sino escenas de alegría; pero los

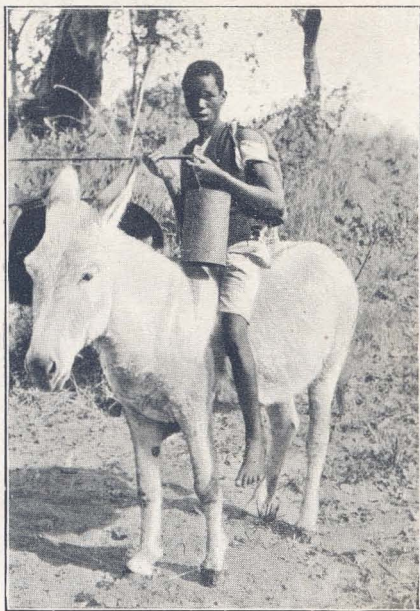

BLANCO Y NEGRO

sucesos luctuosos se desarrollan independientemente de nuestra voluntad y sin que esté en nuestras manos el evitarlo. La felicidad se ha trocado en duelo y en tanto llegan las horas del desquite, de la paz y de la victoria, el Kodak ha de servir para fotografiar escenas guerreras.

Estas escenas, lo mismo que las

menos dolorosas del campamento en las horas de inacción, han de ser fotografiadas con ayuda de un aparato tan pequeño y ligero como el Kodak Vest Pocket, aparato al que desde ahora hemos de llamar indistintamente, ya por su nombre de bautismo, o sea Kodak

Vest-Pocket, ya por su nombre de confirmación, o sea «Kodak del soldado». Interesantes son los recuerdos gráficos que los militares pueden conservar de sus campañas si van a ellas con un Kodak Vest-Pocket en el bolsillo. Pero en la guerra no todo son batallas.

Hay en la guerra instantes de reposo, momentos de paz, y al Kodak



Y . . . LUEGO ENVIARÁS TU RETRATO A TU FAMILIA

del soldado corresponde convertir éstos en placenteros y sacar de ellos partido para confortar a las familias.

¿Qué mejor distracción podrá tener, en efecto, el militar en las horas quietas del campamento que el que le proporciona su Vest-Pocket? ¿Y qué carta tendrá para sus parientes y amigos el valor que tendrán las fotografías que el soldado podrá enviarles?

El Vest-Pocket es el Kodak del soldado, porque no pesa, no incomoda, no abulta y porque es el cronista encargado de ir registrando sus hechos de armas y el amigo que le ha de proporcionar el consuelo de unas horas de solaz en los días de descanso.



EL KODAK EN TIERRAS LEJANAS

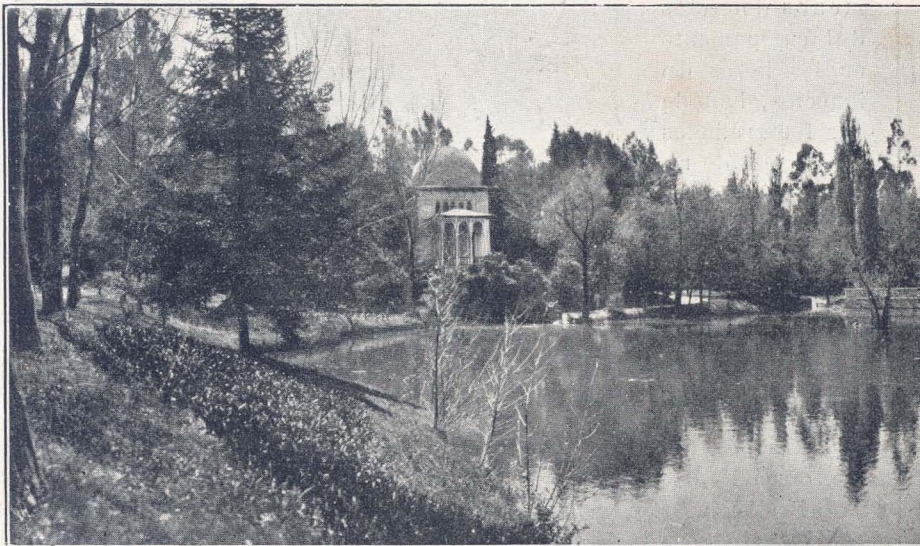

(Cliché Reguera.)

RETIRO DE MADRID.

## PANORAMAS

**C**UANDO se viaja sin un Kodak pronto o tarde el recuerdo de los paisajes y de las tierras que se han visto durante el viaje se debilita y obscurece. Lo que se olvida es más que lo que se recuerda. Cuando cerramos los ojos para evocar con la imaginación los paisajes que más nos gustaron, nos encontramos con que nuestra imaginación no nos ofrece sino cuadros de una imprecisión lamentable.

Nada hay como una fotografía para eternizar una imagen, y tratándose de paisajes, ninguna fotografía hay más adecuada al asunto que la que puede obtenerse con los Kodaks panorámicos.

Estos aparatos sacan fotografías de dimensiones tan proporcionadas a la visión panorámica de un paisaje que sin haber en ellas exceso alguno de cielo ni de primeros términos, incluyen toda la extensión del paisaje panorámico.

Observando el diagrama con que ilustramos este artículo, se comprenderá perfectamente el funcionamiento del Kodak panorámico.

La curva *A* representa la película que va desde el carrete *B* hasta el carrete *C*. El tubo *D*, que lleva el objetivo, describe en el momento del disparo un semicírculo alrededor del objetivo que toma como centro. El diagrama muestra las posiciones que ocupa el tubo que lleva el obje-

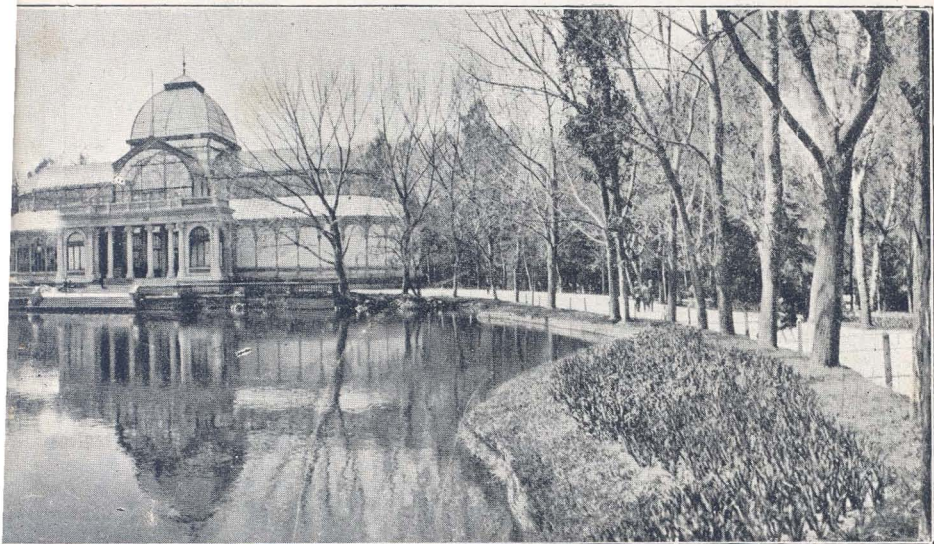

PALACIO DE CRISTAL

Tomado con un Kodak panorámico núm. 4.

tivo, al principio y al comienzo de la exposición, y las líneas entrecortadas *E*, indican de qué manera, por este método, con una lente corriente, se pueden obtener, sin los inconvenientes de una gran angular, fotografías que abarquen un gran ángulo; el Kodak panorámico número 1 abarca un campo de 112 grados, y el Kodak panorámico número 4, un campo de 142 grados.

Cuando el tubo que lleva el objetivo ha descrito el semicírculo antes referido, queda en posición paralela a las líneas *F*, en cuya posición es imposible que pase luz alguna a través de la

lente, llegando hasta la película.

Es de advertir que la superficie focal es curva en vez de plana. Merced a esta disposición de la película, el Kodak panorámico puede fotografiar lo que no pueden fotografiar los demás aparatos. Pero esta disposición hace en cambio que

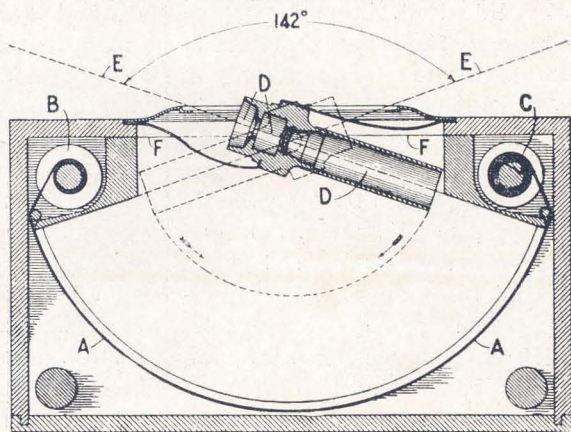

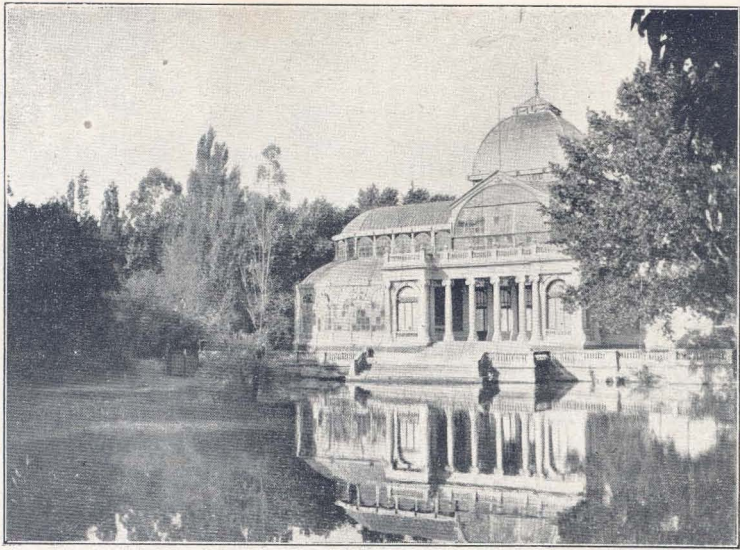

*Fotografía tomada con un Kodak núm. 3.*

el Kodak panorámico no sea el aparato más adecuado para la obtención de fotografías a corta distancia, sobre todo tratándose de asuntos en los cuales hay largas rectas longitudinales, porque en este caso dichas rectas aparecen como curvas en la fotografía.

Esta dificultad, sin embargo, puede vencerse fácilmente tomando la vista desde un punto que forme con las rectas longitudinales un ángulo de  $45^{\circ}$ .

Los Kodaks panorámicos sirven muy bien para la fotografía de grupos a corta distancia. Para que las personas que formen el grupo salgan del mismo tamaño es preciso que estén todas equidistantes del Kodak; las personas deberán, pues, estar colocadas en semicírculo para salir en línea recta en la fotografía.

La disposición estructural del Kodak panorámico impone las limitaciones a que nos hemos referido; pero permite la realización del trabajo que es propio a este aparato y que le coloca por encima de cualquier otro para la obtención de vistas panorámicas, o sea para la fotografía de paisajes lejanos.

La fotografía de un paisaje lejano obtenida con cualquier aparato, no abarca sino una parte relativamente pequeña del paisaje fotografiado, mientras que la fotografía obtenida con un Kodak panorámico abarcará casi todo el campo que se extiende ante nuestra vista.

En los paisajes lejanos es raro que se hallen largas rectas longitudinales, pero si se hallan se reproducen a causa de la distancia, sin sufrir distorsión alguna apreciable.



La única manera de apreciar debidamente el trabajo que realizan los Kodaks panorámicos consiste en ensayar uno de dichos aparatos; pero para



¡A VER SI PICAN!

dar a nuestros lectores una idea de los resultados que con ellos pueden obtenerse, publicamos dos vistas del Retiro, de Madrid, obtenida la primera por el conocido aficionado Sr. Regueira, con un Kodak panorámico núm. 4, y la segunda por nosotros con un Kodak núm. 3.

Ambas fotografías fueron hechas desde un mismo punto de vista, y

el tamaño de ambas es el mismo aproximadamente. Suponiendo que una y otra fotografía fuesen la reproducción de un paisaje que usted tuviera interés en

conservar, ¿cuál de ellas preferiría?

Las excursiones en automóvil, los paseos por el campo, la playa o la montaña, los viajes a tierras extrañas, el golpe de vista que puede disfrutarse desde la parte alta de algún edificio elevado o de cualquier punto eminente, todo puede ofrecernos una ocasión para utilizar el Kodak panorámico.

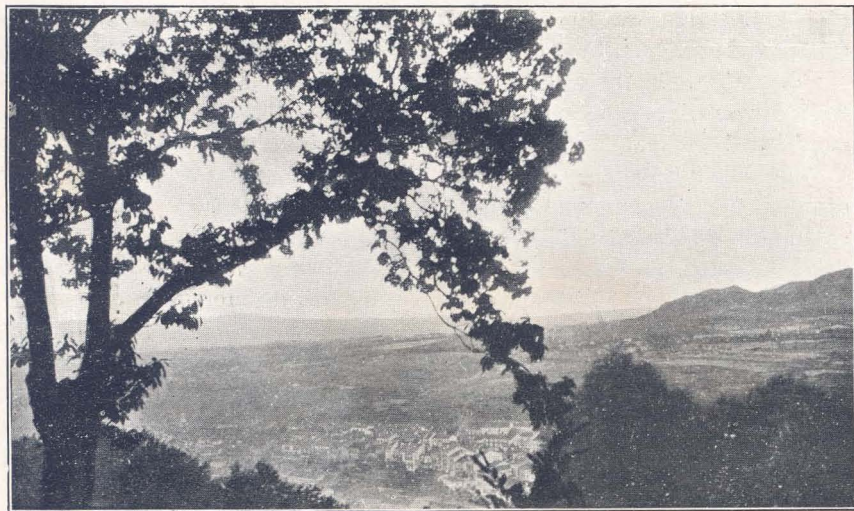

BÉJAR A VISTA DE PÁJARO

# EL OCASO DE LA PLACA

(UNA NOTICIA SENSACIONAL)

**S**ORPRENDERÁ a nuestros lectores el título que encabeza estas líneas, y, sin embargo, ningún acontecimiento más natural, más previsto, más inevitable.

Desde que apareció en el mercado fotográfico la Película Eastman, sabíamos todos que la película había de arrinconar a la placa. El abandono de ésta, por parte de cuantos se dedican a la fotografía, es ya un hecho consumado. Una razón había para que algunos aficionados se obstinaran todavía en seguir usando placas; esta razón es la de «siempre se usaron placas en este aparato que yo poseo». Como si no existieran intermediarios de madera para el uso de la película rígida Eastman en los antiguos aparatos de placa.

¡Ah, rutina, rémora del progreso, cuán expeditiva eres en razones simplistas!

Teníamos nosotros, cuando estudiantes, una patrona que tenía la costumbre de abusar del ajo en todos los platos. A nosotros no nos gustaba el ajo y le hubimos de decir que lo suprimiera de nuestra comida. Pero no lo suprimió, «porque — decía ella — el ajo, *se pone*».

Como nuestra patrona, de impedecederos recuerdo, son los aficionados que se obstinan en usar placas.

¿No tiene el vidrio los inconvenientes del peso, del volumen, de la fragilidad y de la reflexión productora del halo que estropea las fotografías? Sí, tal; ¿por qué entonces el empleo de la placa? Porque mi abuelo tenía cuando era joven afición a la fotografía y no usaba sino placas.

Potísima razón simplista según la que todavía debíamos emplear hachas de sílex en vez de cuchillos, y velones de aceite en vez de electricidad.

Pero no divaguemos. Celebremos la noticia. El número de aficionados rutinarios es hoy día tan escaso que puede considerarse ya la placa como un documento histórico, como algo que ya no tiene razón de existir. Comprendiéndolo así, nosotros, hemos abandonado desde ahora la fabricación de este ya viejo artículo.

Esta es la noticia, o mejor dicho, este es el notición que damos escuetamente a nuestros lectores, ¿para qué comentarios?

El hecho se comenta solo.

Esta derrota de la placa supone el triunfo de la Película Eastman-Kodak, y este triunfo a su vez, supone una nueva y feliz era para los aficionados que todavía tengan cariño a sus antiguos aparatos de placas y no quieran desprenderse de ellos.

¡Paso al progreso! ¡Loor a la Película Eastman!

Si a usted le gusta seguir el proceso del revelado con la vista, lo que usted necesita es:

1.º Una linterna Kodak. Cómoda, práctica, segura, graduable.

Precio: Pesetas 17,25.

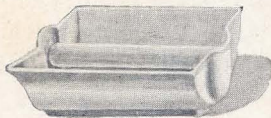
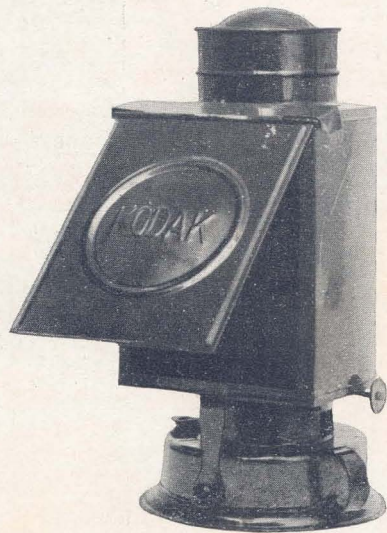

2.º Una cubeta semicilíndrica.

PRECIOS:

Para revelar carretes hasta 9 cm. de ancho.	Ptas.	8,25
» » » » 6 » » » »		6,60

Ahora que ya ha regresado usted de su veraneo y que vuelve con gran cantidad de hermosas negativas, lo que usted necesita es un álbum Kodak para archivarlas.

Cada álbum Kodak para archivar negativas contiene 100 sobres transparentes numerados y un índice de referencia.

PRECIOS:

Para negativas de	4 × 6 1/2 . . . . .	Ptas.	5,75
» » »	6 × 9 . . . . .	»	6,50
» » »	6 1/2 × 11 . . . . .	»	7,75
» » »	10 × 12 1/2 . . . . .	»	9,50
» » »	8 × 14 . . . . .	»	10,50
» » »	13 × 18 . . . . .	»	13,75



**H**E aquí a un héroe. En su modesta actitud de simple soldado nada se descubre; pero él es quien el día de mañana ha de dejar bien plantada, en tierras africanas, la enseña de la patria. Vedle cómo antes de partir se provee del Vest-Pocket que ha de proporcionar a su familia el grato consuelo de algunas fotografías.

**E**STA es la familia del héroe. Vedla: ha leído en los periódicos las hazañas del hijo y del hermano queridísimo, y ahora saborea el placer de ver su retrato, en pruebas agrandadas, gracias al Vest-Pocket Kodak que el héroe compró antes de su partida.

