

1989

# CERVANTINO

DE VILLARROBLEDO

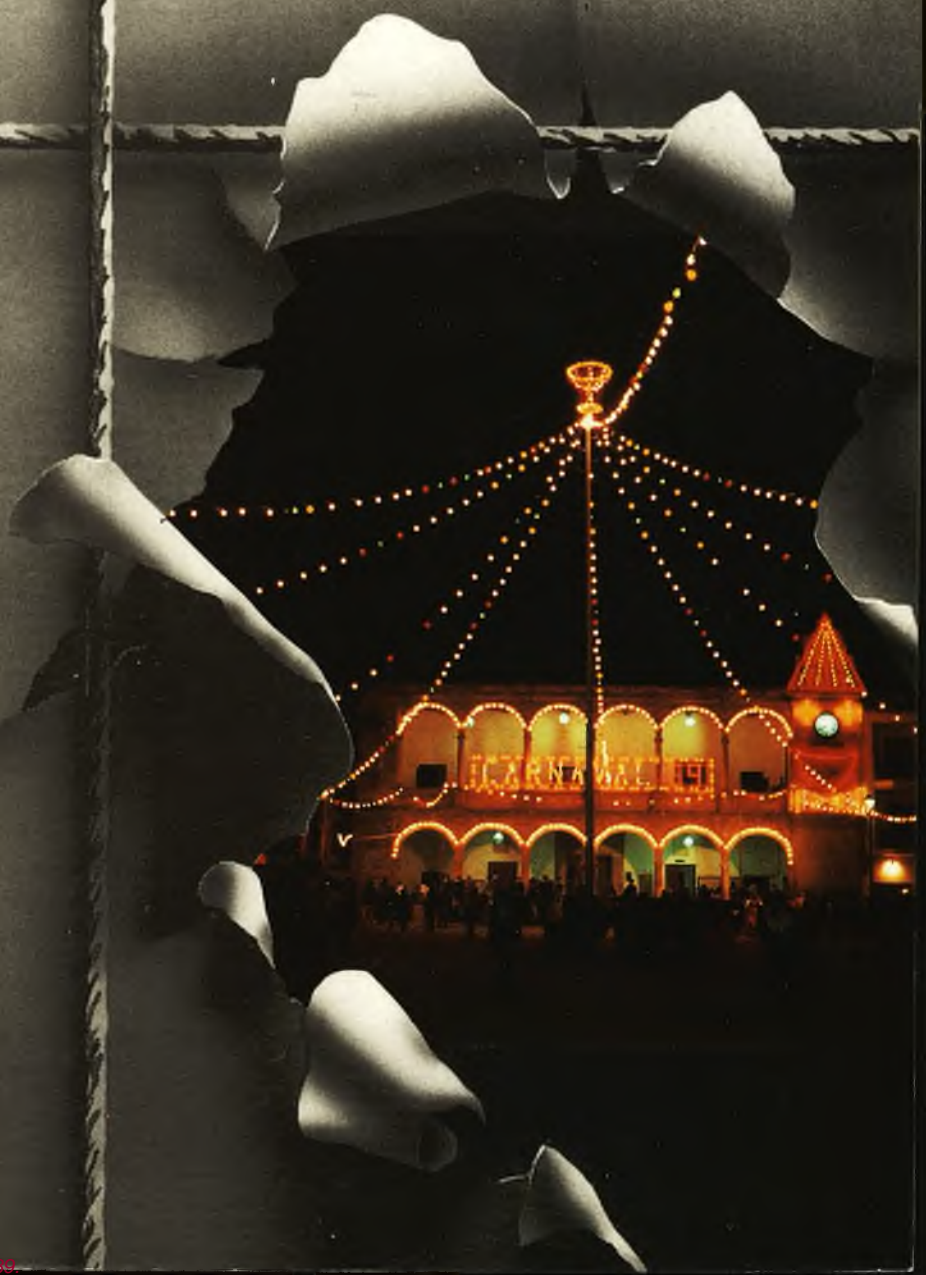

Su nómina rinde más. En la Caja de Albacete.

# COBRE SU SUELDO EN LA CAJA

- La Caja de Albacete le ofrece:
- Anticipo sobre su sueldo
  - Préstamo automático de 1.000.000 de ptas
  - Seguro de accidentes -Gratis-
  - Promoción "Doble su sueldo cada mes"
  - Tarjeta Caja de Albacete
- Y todos los servicios de la Caja

Cobre su sueldo en la Caja, tiene  
muchas ventajas.



SERVICIO  
**NOMINA**



**Caja de Albacete**

Crece con nosotros

T2. 4230505



# Sumario

Virgen de la Caridad .....	3	Alonso de Céspedes, el Alcides conquense (Personaje histórico de Castilla-La Mancha) .....	117
Avanzamos con paso firme .....	4	Han llegado las ardillas .....	125
Carnaval 89 .....	5	Villarrobledo .....	127
Premios Carnaval 89 .....	9	Emisión de papel moneda en Villarrobledo .....	129
El Día de la Región, en Villarrobledo .....	11	Impresiones de un forastero en Villarrobledo .....	133
Recortes de prensa (Día de la Región) .....	12	Un Jueves Lardero especial (Cuentos villarrobletanos) .....	139
Villarrobledo, ¿cabecera de comarca? .....	17	Región Castilla-Mancha .....	143
Entre el himno y la elegía .....	21	Residencia Madre Amparo .....	153
Las Beatas (Leyendas de Villarrobledo) .....	23	<b>Cervantino</b> cabalga de nuevo .....	161
Historia de <b>Cervantino</b> .....	29	Que paren La Mancha, que me bajo .....	163
La muralla de Villarrobledo .....	45	Club Atletismo Villarrobledo .....	164
Fucsia .....	49	El Caballero del Verde Gabán .....	165
El virrey Morcillo, historia de un gran hombre .....	53	Dos lances desde los medios del corazón .....	167
Apología apasionada para esta Mancha nuestra .....	69	La Torre de Vejezate .....	169
Aquel curso del 56 .....	73	Tresjuncos, mosaico cultural .....	173
Ajuar .....	77	El suburbio universal .....	174
Entreacto terrenal .....	77	Vivencias y recuerdos .....	176
Apuntes para la <i>Historia de mi Pueblo</i> .....	79	El humanismo cristiano .....	177
In memoriam .....	81	Asprona sigue adelante .....	177
¿Será posible? .....	85	Como el saber-saber nos lleva a la cultura y ella nos precipita al desarrollo ontológico .....	179
El pueblo gitano .....	89	El examen de conducir, en Villarrobledo .....	181
José Antonio Marquina, polifacético (Artistas de Castilla-La Mancha) .....	95	Las Manchas .....	184
"Tomo nota" .....	97	El fútbol local de tercera división .....	187
Un documento del archivo de Peñas de San Pedro .....	101	La bodega vacía .....	188
Benjamín Palencia, recuerdo perenne .....	105	Una Escuela-Taller para Villarrobledo .....	190
Rosa del Azafrán .....	109	De lo que un día me dijo San Miguel .....	192
El hombre de La Mancha .....	109	Programa oficial de festejos .....	197
Trágica decisión .....	111		
Seguidillas manchegas .....	113		

**Portada:** Vista nocturna de la Plaza Vieja en el Carnaval 89. Sirva como saludo especial a esta fiesta en auge y despedida a la Plaza Vieja en su anterior configuración.

**Impresión, Ilustraciones, Portada, Dirección y Edición:**  
 Imprenta Cervantes, S. L. - Tel. 140450 - Villarrobledo

**Depósito legal:** AB. 529 - 1988.

# Area de Servicio CASA LORENZO, S.A.L.



**SERVICIO DE BODAS, BANQUETES,  
COMUNIONES, BAUTIZOS, ETC.**

**Ctra. San Clemente, Km. 3.  
Teléfono 14 23 52  
VILLARROBLEDO**



# Virgen de la Caridad

*“Estamos los dos solos  
frente a frente”*

A. Hernández

**L**os dos solos, sin nadie, frente a frente,  
haciendo del silencio nuestro lazo.  
Estamos los dos solos y ese abrazo  
que mana de tus ojos tiernamente.

Qué divino silencio. Qué torrente  
de amor puro me acerca a tu regazo  
y qué sublime y cálido aletazo  
me roza los adentros tibiamente.

Sentir tu plenitud que se derrama  
por la tierra sedienta de mi grama,  
urgente por beber de tu alba cierta.

Los dos solos, sin nadie, como nieve  
fecundada sin prisa, casi leve,  
cuajándose en el quicio de mi puerta.

FRANCISCO JIMENEZ CARRETERO  
*(28 de mayo, muy temprano,  
en la parroquia de San Sebastián)*

# Avanzamos con paso firme

**P**resentamos otro número más de **Cervantino**, satisfechos del éxito *in crescendo* que viene teniendo, cuyo punto culminante siempre es el último aparecido. En el caso del año pasado, año del 20 aniversario del inicio de la publicación, han sido muchos los parabienes y muchas las satisfacciones que nos producen, porque sabemos que sintonizamos con el sentir de nuestros lectores, que no son sólo las personas que viven en Villarrobledo, sino que son tantos y tantos villarrobletanos que viven fuera de su ciudad –a los que nos cabe la satisfacción de llenarles ese hueco que la nostalgia vino a hacerles–, y también a un cada vez mayor número de personas que residen en los puntos más dispares de Castilla-La Mancha.

En este número queremos redondear el aniversario del pasado año, con la publicación de la “Historia de Cervantino”, un trabajo riguroso y concienzudo de Miguel Sánchez Picazo, en el que se analizan con profundidad todos los ejemplares aparecidos hasta la fecha. En ella podemos ver la importancia que **Cervantino** está teniendo para la cultura y la historia local.

No faltan en este número la información cumplida de los Carnavales, páginas que ya han reservado un sitio fijo por derecho propio. El auge alcanzado por los mismos y la despedida de la Plaza Vieja en su conformación anterior nos han hecho que la portada sea un compendio de homenaje a ambos.

**Cervantino** aporta una sugerencia nueva, con la creación de una comarca en la que Villarrobledo podría ser cabecera. Esto no se pide de manera gratuita, sino con la base que dan los 12 pueblos con cuyos términos municipales limita el de Villarrobledo –según el estudio realizado en esta publicación el año 1988–. Para atender a un colectivo importante de personas que en ellos residen, y acercar los servicios que la sociedad moderna demanda.

Tampoco falta información detallada del Día de la Región, que tuvo lugar en Villarrobledo, que estalló en un día de fiesta y alegría el pasado 28 de mayo, aglutinando a miles de personas castellano-manchegas.

La aportación a la cultura local de esta publicación no para, y así podemos contar entre sus páginas con una obra de teatro inédita, en la que su protagonista es el villarrobletano más importante que hemos tenido a lo largo de la historia, el virrey Morcillo.

La creación literaria y los ensayos siguen su tónica. Avanzamos con paso firme. En este número –como cada año– seguimos creciendo: aumenta la cantidad de colaboradores, y sube el nivel de las colaboraciones. La parte técnica no queda atrás: desde el papel a la impresión, pasando por el cosido, todo ello es de la calidad más esmerada. Finalmente, debemos destacar que este ejemplar tiene más de 200 páginas. Por ello, nos congratulamos y agradecemos a todos (anunciantes, colaboradores literarios y lectores) el apoyo incondicional con el que nos distinguen.

**Cervantino**

---

“Este ejemplar  
tiene más  
de 200 páginas”

---

# Carnaval 89

Desde que empezaron a afianzarse de forma definitiva las fiestas de Carnaval en Villarrobledo, o sea, desde hace unos cinco años, hemos tenido la gran suerte de contar con un aliado especial: el buen tiempo. Parecía que el negociado del tiempo se hallaba en manos de algún enamorado de estas fiestas. Esto hacía que todos estuviésemos encogidos, esperando que durante la semana del Carnaval el tiempo no nos hiciese alguna jugarreta. Todos estábamos seguros que mientras el tiempo respondiese, no había problema en el llamado "triángulo de las Bermudas" —o sea, las cuatro esquinas del Zabi— pero todos temíamos que cuando el tiempo se torciese quizá podría peligrar esta nueva versión del carnaval villarrobletano, en el que la entrada y salida es constante en las distintas cafeterías, para repostar y bailar.

Ese temor ha quedado disipado durante este Carnaval 89, en el que parece ser que el encargado

del control del tiempo ha debido sufrir algún lapsus. El caso es que hemos padecido de todo: lluvia y frío. Esto nos ha servido de prueba para saber que el carnaval villarrobletano está lo suficientemente arraigado

como para que la inclemencia del tiempo no pueda con él.

Por fin, hemos comprobado que ese temor que siempre flotaba en el ambiente ya se puede disipar. Hemos atravesado con éxito la prueba del frío.

Los desfiles, han tenido la suerte de no padecer las inclemencias nada más que en momentos esporádicos, razón por la cual no han sido afectados. Lo más digno de destacar de ellos ha sido el aumento espectacular de las comparsas regionales, tanto en cantidad como en calidad.

Por eso, otro año más, tenemos

que felicitar a la Asociación de Amigos del Carnaval y al Ayuntamiento de Villarrobledo y tenemos que felicitarnos todos, pues ésta es una manera estupenda de promocionar a nuestra ciudad.

CERVANTINO









Fotos Carnaval: ANGEL



# **VIGUETAS LOZANO, S. A.**

---

---

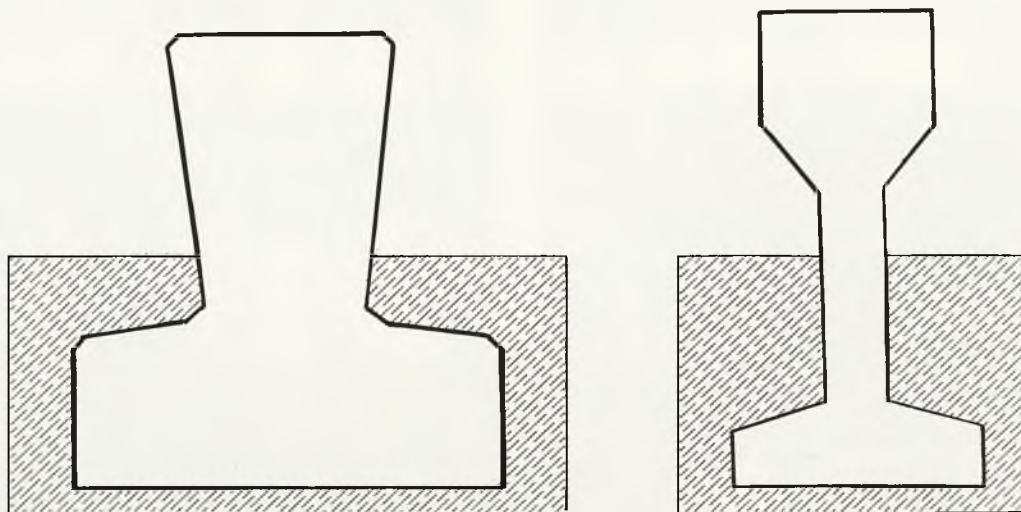

**FABRICA DE VIGAS, PRETENSADOS, BLOQUES, BOVEDILLAS Y MATERIALES PARA LA CONSTRUCCION**

**TALLER DE CERRAJERIA, VENTANAS, PUERTAS Y MONTAJE DE ESTRUCTURAS METALICAS**

Murillo, 8 - Teléfonos 14 1362-66  
VILLARROBLEDO

# CARNAVAL 89

## Premios

### COMPARSAS LOCALES

- 1.º Antrax
- 2.º Samba.
- 3.º Los Remueves.
- 4.º Los C. de La Mancha.
- 5.º Los Ruidosos.
- 6.º Fantasías de Colores.

### GRUPOS LOCALES

- 1.º Ay, Carmela.
- 2.º Fantamous.
- 3.º Eritrea.

### COMPARSAS FORASTERAS

- 1.º La toba loca, de El Toboso.

### ENTIERRO DE LA SARDINA

- 1.º Los Verbeneros.
- 2.º Los Dicharacheros.

### MURGAS

- 1.º Los Ruidosos.
- 2.º Desierto.

### BODAS

- 1.º Pepito Conejo.
- 2.º Boda Infantil.

### COMPARSAS INFANTILES

- 1.º Asprona.
- 2.º Los Marchosos de la Tiza.
- 3.º En el fondo del mar.
- 4.º Septilandia 92.
- 5.º Salsa de Caracoles.
- 6.º Aires de Colores.

### GRUPOS INFANTILES

- 1.º Mister Sandwichs.
- 2.º Los Segadores del Pasado.
- 3.º Los Verbeneros.



Fotos Carnaval: ANGEL

*Solucione sus problemas de control  
y automatización para cualquier pro-  
ceso agroindustrial.*

*Soluciones de regulación y control electriconeumá-  
tico.*

*Proyectos e instalaciones con microprocesadores.*

*Diseño y realización de armarios, pupitres y pane-  
les eléctricos, con sinópticos.*

*Mantenimientos y y puestas en marcha.*

*Estudios, presupuestos y realización de montajes  
industriales.*



---

Avda. Reyes Católicos, s/n.  
Tel. (967) 140850 - 140883  
**Villarrobledo**

## Acontecimiento importante en nuestra ciudad

# El Día de la Región, en Villarrobledo

**E**l día 28 de mayo, Villarrobledo fue una fiesta. Está visto que estamos de moda. El año pasado, con la visita del Ejército y la Coronación de la Virgen, y éste con la celebración del Día de la Región.

Este año 1989 le ha tocado el turno a Villarrobledo, la ciudad cuya situación en el mapa de la autonomía castellano-manchega ocupa el centro de la misma. Fueron quince largas horas en las que hubo de todo.

La afluencia de público de toda la comunidad autónoma fue masiva. Por doquier nos nos encontrábamos una enorme cantidad de jóvenes que aprovecharon la ocasión para salir de su ciudad, y se vinieron en pandilla a divertirse al amparo de la fiesta. Tampoco faltaron los menos jóvenes, que pululaban de un sitio a otro. Mudos testigos de la presencia de tanta gente—cuya cantidad no nos atrevemos a aventurar, en contra de la costumbre insensata de muchos medios de comunicación— eran los cientos de coches y autobuses que tapizaron con una imagen insólita el paisaje situado detrás del Polideportivo.

Había gente para todo: los madrugadores presenciaron el paso afanoso de los niños por llegar los primeros a la meta en el cross celebrado; muchos despistados que iban por la calle de la Virgen, camino del Ferial, se topaban en su camino con un grupo de teatro que iban actuando y derrochando imaginación; a los entusiastas de los productos manchegos no les faltó ocasión de asistir al I Concurso Regional de Catadores de Vino; los encuentros de Baloncesto y Balonmano tuvieron una acogida tal, que era imposible la entrada al recinto del Polideportivo.

Ya cuando íbamos estando todos un poco cansados, llegaron unos gazpachos reparadores, que fueron servidos con orden y pulcritud, y de los que se dio buena cuenta. Este fue, podríamos decir, el intermedio. A continuación,

llegó la Vuelta Ciclista a Castilla-La Mancha a la carretera de Barrax. Mientras tanto, un buen plantel de jóvenes ciclistas nos deleitaron haciendo cabriolas y saltos en la modalidad de BMX-Free Style. Los

aficionados taurinos acudieron después a ver la corrida, en la que actuaron los diestros: Ortega Cano, José Luis Galloso y Fernando Lozano. Y a estas alturas de la tarde, los

mayores se iban recogiendo, no sin antes adquirir productos típicos de la región, de artesanía, vino o queso, en las distintas casetas que se ubicaron en los paseos de la Virgen. A los jóvenes todavía les quedaba mucha marcha en la explanada del campo de fútbol, donde actuaron tantos grupos musicales que sería prolijo enumerarlos, e hicieron vibrar el ambiente. Al final, en el campo de fútbol, los mayores que aguantaron pudieron ver a Sara Montiel y los jóvenes corearon a Los Ronaldos. El arte se vio reflejado en una exposición de gran calidad en el Círculo.

Todo este tinglado fue seguido muy de cerca por emisoras de radio, como la COPE y la SER; la emisora de televisión local—Roblevisión—, y los periódicos provinciales, como *La Tribuna*, *La Verdad* y *Crónica de Albacete*, y el local *La Villa y el Roble*. Algunos de ellos estuvieron al pie del cañón, organizando juegos y realizando entrevistas. Tampoco faltaron gran cantidad de personas de Anchuras, difundiendo los argumentos que se oponen al campo de tiro, y se dio el primer acelerón importante a la campaña electoral.

Sólo nos queda felicitar a la Junta de Comunidades de Castilla-La Mancha y al Ayuntamiento de Villarrobledo, por el éxito conseguido en el Día de la Región 1989.

Cervantino



# Recortes de prensa



**Villarrobledo,  
sede**



**V**ILLARROBLEDO, sede del día de la Región Castellano-Manchega de 1989, se siente orgullosa de haber sido designado para este cometido y desea atraer a todos los castellano-manchegos lo mejor de sus genes y de su tierra, hacer que el día de convivencia sea grato a todo el mundo. Brinda a todos los visitantes la oportunidad de compartir, conocer sus monumentos, degustar sus vinos, comer sus quesos, admirar a sus artistas, conocer su tipismo, folklore, su cultura. Feliz día.

*La verdad*

## DIA DE LA REGION



# La Tribuna

de Albacete

Director: Vicente Camarena Miñana

DIARIO INDEPENDIENTE

AÑO VI ■ NUM. 1.608 ■ Edita Publicaciones de Albacete, S.A. (Pubalsa) ■ 65 PT

*Como hace dos años, la festividad se celebra en campaña electoral*

## Villarrobledo capitaliza hoy la fiesta de la comunidad

*Se espera la presencia de sesenta mil castellano-manchegos*

Villarrobledo acoge hoy la celebración del Día de la Región, una festividad que, como ocurrió hace dos años en Albacete, coincide con la campaña electoral para los comicios europeos, motivo por el cual, la mayor parte de los partidos han trasladado sus actos más importantes a la localidad manchega, a excepción del PSOE que no celebrará ninguno.

Durante todo el día de hoy se espera que acudan a Villarrobledo cerca de sesenta mil castellano-manchegos, con el fin de celebrar el Día de la Región, participando en la serie de actos programados.

Con este motivo, LA TRIBUNA publica un especial de 20 páginas, para una tirada especial de 15.000 ejemplares.

En estas páginas especiales está incluida una encuesta a 30 villarroblenses, opinando sobre la celebración de esta fiesta en su localidad.

Por otra parte, IU y PP tienen previsto actos electorales, mientras que el PSOE no celebrará ninguno de estas características.

(Pág. 5 y págs. especiales)

*Los partidos políticos han trasladado su campaña electoral a la localidad manchega*

*Los robleses opinan sobre la celebración en su localidad del Día de la Región*

(Día  
de la  
Región)

# El abrazo de Villarrobledo



## Noble escenario para el Día de Castilla-La Mancha



No puede negarse el acierto que presidió en la elección del escenario de la Fiesta de Castilla-La Mancha para este día que inicia la despedida al mes de mayo. Villarrobledo, noble escenario manchego, ofrece también su modernidad y su hondo pasado para que todos los visitantes de la región disfruten de un día inolvidable. Villarrobledo abre sus brazos, fiel a las más puras tradiciones manchegas, en un gesto de bienvenida y hospitalidad, con el que todos los castellanomanchegos podrán apreciar la solera y la gran estirpe de su gente.

CRÓNICA, el semanario de información general consagrado a los intereses de la provincia de Albacete y de la región, dedica las páginas que siguen a subrayar la importancia de esta gran jornada de confraternización.

### crónica

Semanario regional  
de información general

El medio prensa más difundido  
de Castilla-La Mancha

Todas las semanas en Albacete, Ciudad Real,  
Toledo, Cuenca y Guadalajara

# una

Domingo, 28 de Mayo de 1989

CON SUPLEMENTOS 105 PTAS.

## Especial sobre el Día de la Región

Tribuna



cial Día de la  
en Villarrobledo

# COMALBASA

Comercial de Albacete, S.A.

AV. REYES CATOLICOS, 70  
TELEFONO 14 15 45  
VILLARROBLEDO

SERVICIO OFICIAL

# MICHELIN

INSTALACION MODERNISIMA DE  
NEUMATICOS.  
SERVICIO RAPIDO Y EFICAZ  
PARA TURISMOS.









Cisterna de recogida de leche



Apdo. 105  
Teléf. 14 38 76  
VILLARROBLEDO (Albacete)

Recubrimientos y Fabricados en Poliester

Batería de depósitos isotérmicos



## Es una necesidad que clama con fuerza

# Villarrobledo, ¿cabecera de comarca?

**P**or algo se empieza. No es poco que se hayan dado cuenta que Villarrobledo existe, y nos hayan distinguido este año con la celebración del Día de la Región de Castilla-La Mancha. Suponemos que el papel digno que hemos desempeñado no caerá en saco roto y servirá para situarnos en el lugar que, por tantas razones, nos corresponde. En cuanto a la posición geográfica, ocupamos el centro geométrico de nuestro mapa autonómico, razón por la cual estamos a una distancia prudencial de cualquier lugar de la comunidad. Si nos fijamos en la extensión territorial del término municipal –861'25 kilómetros cuadrados– (véase el estudio documentado publicado en **Cervantino 88**), podemos comprobar que Villarrobledo

ocupa el lugar número 16, considerando todas las ciudades y capitales de provincia de España; en el ámbito de la comunidad, ocupa el lugar número 3; y en el provincial, el lugar es el número 2. El número de habitantes es de 20.703.

Creemos que el haber estado durante el Día de la Región en el punto de mira de toda la comunidad, aparte de estrechar lazos y crear conciencia autonómica, habrá servido de mucho. Es de esperar que la comunidad autónoma haya caído en la cuenta de la conveniencia de ir constituyendo a Villarrobledo en cabecera de comarca. Ello sería conveniente, no sólo por estar en el centro geográfico de la misma, sino por el hecho de considerar la importancia que tiene el poseer un término municipal limítrofe a 12 pueblos, cuya extensión superficial acumulada es de 3.989'95 kilómetros cuadrados –superior al total de cada una de las provincias de Tenerife, Alava, Vizcaya y Guipúzcoa–, y cuya suma total de habitantes es de 78.781.

Son muchos los aspectos que se pueden racionalizar con la creación de una cabecera de comarca en Villarrobledo, como podemos ver a continuación.

### SANIDAD

Hasta la fecha, las mujeres de Villarrobledo, si van a dar a luz, necesariamente tienen que desplazarse a Albacete capital. Lo mismo ocurre cada vez que tenemos que acudir a muchos especialistas médicos, o bien someternos a una sencilla operación de apendicitis. Ello contribuye a que en el Hospital General de Albacete se produzcan grandes colapsos, debido a la afluencia de todos los pueblos. Villarrobledo es uno de los principales proveedores de pacientes, y, en menor grado, cada uno de los pueblos albacetenses con los que limitamos.

Pues bien, si utilizamos el sentido común, y se dota a Villarrobledo de la infraestructura sanitaria mínima para poder polarizar las prestaciones imprescindibles, no complicadas y habituales –con los especialistas médicos necesarios–, nos hallaríamos a las puertas de resolver un importante y crónico problema. Así se matarían varios pájaros de un tiro. Por un lado, se descongestionaría el Hospital General de Albacete y los correspondientes de Cuenca y Ciudad Real –pues algunos de los pueblos colindantes pertenecen a estas provincias vecinas–. Por otro, se prestaría un servicio social de primera magnitud al inmenso colectivo de casi ochenta mil habitantes. Finalmente, se evitaría el enorme despilfarro que supone la gran cantidad de horas de trabajo perdidas en los desplazamientos de los pacientes y familiares, con el ahorro consiguiente de gastos ocasionados durante el viaje.

Sabemos que hay importantes centros sanitarios en: Manzanares, Puertollano, Valdepeñas y Hellín. Alcázar de San Juan va a tener un gran hospital de 250 camas. Por tanto, si en Alcázar es posible, en Villarro-

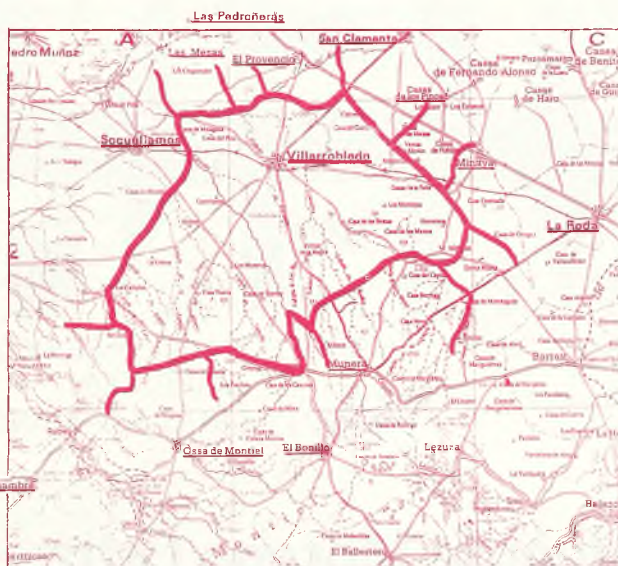

CUADRO COMPARATIVO DE DISTANCIAS

Poblac. Destino	Dist. Km.	Distancia a Vdo. en Km.	Poblac. Destino	Dist. Km.	Distancia a Vdo. en Km.	Poblac. Destino	Dist. Km.	Distancia a Vdo. en Km.			
El Bonillo . . .	AB	72	41	Las Pedroñeras .	CU	155	22	Casas F. Alonso .	CU	135	36
La Roda . . . .	AB	31	47	El Provenio . . .	CU	146	13	Casas de Haro . .	CU	142	37
Socuéllamos .	CR	125	22	Las Mesas . . . .	CU	166	32	Vara de Rey . . . .	CU	117	34
	Manz.	73		Alhambra . . . . .	CR	84	71	Sisante . . . . .	CU	109	44
S. Clemente . .	CU	129	22	Alhambra . . . . .	Manz.	32		El Pedernoso . . .	CU	164	31
Ossa Montiel .	AB	87	36	Minaya . . . . .	AB	47	31	Sta. M.ª Llanos . .	CU	171	33
Munera . . . .	AB	59	28	Casas Pinos . . .	CU	138	40				

Nota: Obsérvese que, de los 12 pueblos limítrofes, únicamente Alhambra y La Roda no resultan beneficiados en cuanto a la distancia en el desplazamiento a Villarrobledo. Sin embargo, los 6 pueblos restantes de la columna de la derecha, que no son limítrofes, podrían salir beneficiados.

CEMENTO

CEMENTO

CEMENTO

TROFEOS MEJOR SERVICIO  
MURCIA 86  
MADRID Y CASTILLA-LA MANCHA 87

**Eduardo Moreno Ortiz**

Distribuidor para la zona de  
**CEMENTOS IBERIA Y VALDERRIVAS**

Ctra. de Barrax, s/n.  
Tel. 140997 / Fax 144538

VILLARROBLEDO

CEMENTO

CEMENTO

CEMENTO

CEMENTO

CEMENTO

CEMENTO

bledo también puede serlo. Aquí también lo necesitamos.

### HACIENDA

Si cualquier villarrobletano tiene que realizar alguna gestión ante Hacienda, es imprescindible su desplazamiento cuanto menos a La Roda, ciudad de menores necesidades, con unos doce mil habitantes, y bastante más cercana a Albacete que Villarrobledo.

Mucho más racional sería que las oficinas que existen en la ciudad rodense estuvieran situadas en Villarrobledo. No hay que hacer muchos números para saber que el número de desplazamientos sería mucho menor desde La Roda a Villarrobledo que al revés; basta ver el número de habitantes de las respectivas poblaciones.

### ENSEÑANZA

Cuando un alumno termina el Bachillerato o la Formación Profesional de segundo grado, la alternativa está clara: o deja de estudiar, o se tiene que embarcar en la aventura onerosa de cambiar de residencia.

¿Es que no sería posible realizar los estudios del tercer grado de Formación Profesional en Villarrobledo? ¿Es que no sería lógico poder realizar estudios de grado medio, como podría ser una ingeniería técnica agrícola, en una ciudad con tan amplios campos cultivados, para efectuar la práctica? ¿Por qué no crear un centro asociado de la UNED?

### SEGURIDAD Y DOCUMENTACION

Hace unos años, tuvimos –debió de ser por equivocación– a la Policía Nacional, con la Comisaría correspondiente, pero aquello duró poco. Entonces ganamos en seguridad ciudadana: la delincuencia disminuyó durante aquel periodo. También quedó resuelto el tema de la obtención de los documentos oficiales, tales como el DNI y el pasaporte. Entonces, se evitaron, no sólo las molestias de los viajes, sino el absentismo laboral y los gastos correspondientes.

¿Por qué no vuelve a Villarrobledo este servicio, para atender a las personas que integramos esta posible comarca?

### VIAJES

Con la gran cantidad de trenes Intercitys que Renfe hace pasar por la estación de Villarrobledo, con destino y procedencia Madrid, parece lógico que alguno de ellos

parase en nuestra ciudad. A esa sugerencia no se puede contestar con una evasión, diciendo que no pueden parar en todos los pueblos. Las dimensiones de Villarrobledo, y la ubicación entre Albacete y Madrid hacen necesaria esta parada. Por otro lado, no creemos que sea tan complicada. Basta con planteárselo y dar el paso decisivo.

### JUSTICIA

En este apartado tenemos la primera medida racional, que viene a corroborar la necesidad de la existencia de la comarca natural con la creación del Juzgado de Primera Instancia e Instrucción en Villarrobledo, que será cabecera del partido judicial que incluye los municipios de Villarrobledo, El Bonillo, Munera y Ossa de Montiel.



### COMARCA NATURAL

Todos los razonamientos expuestos más arriba conducen de forma contundente a la necesidad imperiosa de crear una comarca integrada por Villarrobledo –como cabecera– y los doce pueblos colindantes. De esa forma, se sacaría el máximo rendimiento a cada una de las pesetas de los contribuyentes, evitando los despilfarros que ocasionan tantos y tantos desplazamientos innecesarios. Esperemos que la celebración del Día de la Región en Villarrobledo haya servido para que Castilla-La Mancha sepa que Villarrobledo está aquí y les recibe con los brazos abiertos, como un perfecto anfitrión, pero que no se conforma con eso sólo. Quiere mucho más.

B. D.



LINEA CLASICA



LINEA SPORT Y VAQUERA



**KNITWEAR**

**OLD CHAP**

**cortefiel**

TRAJES CABALLERO

CORSETERIA Y BAÑO

*Lavable*

... Y TODO SOBRE TU  
PRIMERA COMUNION,  
NOVIA Y  
COMPLEMENTOS

# Entre el himno y la elegía

**M**e estáis diciendo  
que os hable de La Mancha,  
que diga una canción, para vosotros,  
de esta tierra de espejo y de ceniza.

Me estáis pidiendo  
que me abra en canal el sentimiento  
y os diga la verdad, que es lo que vale,  
de estos pueblos de Dios  
puestos al alba  
de sus propias razones,  
de estas gentes –sin grito– que se ganan  
el pan gris y los sueños  
bajo el sol sin doblez del sacrificio.

Os digo  
que no es fácil ponerle  
estatura y color a las palabras,  
ni hacer un cauce fiel o mil canales  
para que tenga rutas  
el agua del amor que las reclama.

No es tan fácil darle clara voz  
–alas cabales–  
al pensamiento,  
si el himno o la elegía  
reclaman su razón en el poema.

Porque he nacido aquí,  
porque esta tierra es mía  
en el amor;  
porque hay cosas de ella  
–de ahora y desde siempre–  
que me llenan de orgullo, que me oponen  
palomas de emoción entre la sangre  
y otras, amargas, que me duelen  
como una llaga terca  
y me empapan de acibar los suspiros,  
os digo todo esto.

No miente –¡estad seguros!–, el que  
[dice  
que aquí, en La Mancha, tiene alzado  
su nido y templo la hidalguía,  
que estos pueblos nacieron para el rito  
de tener la nobleza por aliento,  
que estas llanuras

–terrazas de los soles y los hielos–  
fueron hechas un día  
para dar fiel señal de que el asombro  
comienza y se hace inmenso en lo sencillo.

Está alabando a Dios  
por los cuatro costados  
y avienta mil razones el que os dice  
que el hombre de La Mancha,  
el campesino,  
“el que besa la tierra que le duele”,  
es sufrido y tenaz contra el destino  
de enderezar su suerte cada día,  
de sacarle certeza a lo inseguro  
y el de poner amor en cada hoyo,  
en cada golpe o paso  
que le esquilma el sudor y la esperanza.

Por eso, es necesario preguntarse:  
¿de qué soplo de amor, de qué entereza  
hicieron los metales,  
del alma y de los pulsos,  
a estos hombres que aguantan,  
sin doblegarse,  
los duros golpes del martillo  
del desaliento?

¿Cómo es posible –decidme–  
que a un hombre  
le nazca una canción dentro de un pozo,  
o que éste forme mares  
tan sólo con la sed que está venciendo?

Y, ¿no es casi increíble  
que quien está atado a la amargura  
de comenzar una y mil veces  
tenga aún alientos  
para abrir su ilusión cada mañana  
e irse a su tarea  
llevando  
una alondra de fe entre sus manos?

Sí, es cierto, siguen aquí  
Don Quijote y Sancho,  
que han mezclado sus sangres y sus  
[ansias,

que juntos sueñan y se afanan,  
y juntos miran  
los duros horizontes de sus vidas  
con ojos encendidos y labriegos.

Pero hay cosas –ya os lo decía–  
que me inquietan y duelen  
y le ponen tristeza a mi poema:

Me duele que a La Mancha  
–la de la herencia campesina,  
la del amor sin bordes ni hojarascas,  
la que da limpiamente lo que tiene–  
no se le pague con su misma moneda.

Me duele el tópico que aguanta  
y esas caras cadenas  
de su complejo de inferioridad.

Me duele que se ponga  
de espejo y no de nudo  
su cal de cenicienta.

Me duele que su justa fama,  
su paz y su hidalguía  
lleven por compañeros,  
en el elogio,  
la soledad que masca,  
el callado sufrir, el ir tirando,  
su resignada soga,  
su meterse la pena en el bolsillo,  
su estaca al desamparo.

Por eso  
–con gozo y con tristeza al mismo tiempo–,  
vengo a deciros:  
a La Mancha le sobran ya canciones  
con música gastada y sin abrazo.

No pido otra moneda que la suya.

Para mi tierra quiero  
tan sólo la verdad que ella se gana  
y que amanezca el día  
del precio verdadero.

VICENTE CANO  
(Ciudad Real)

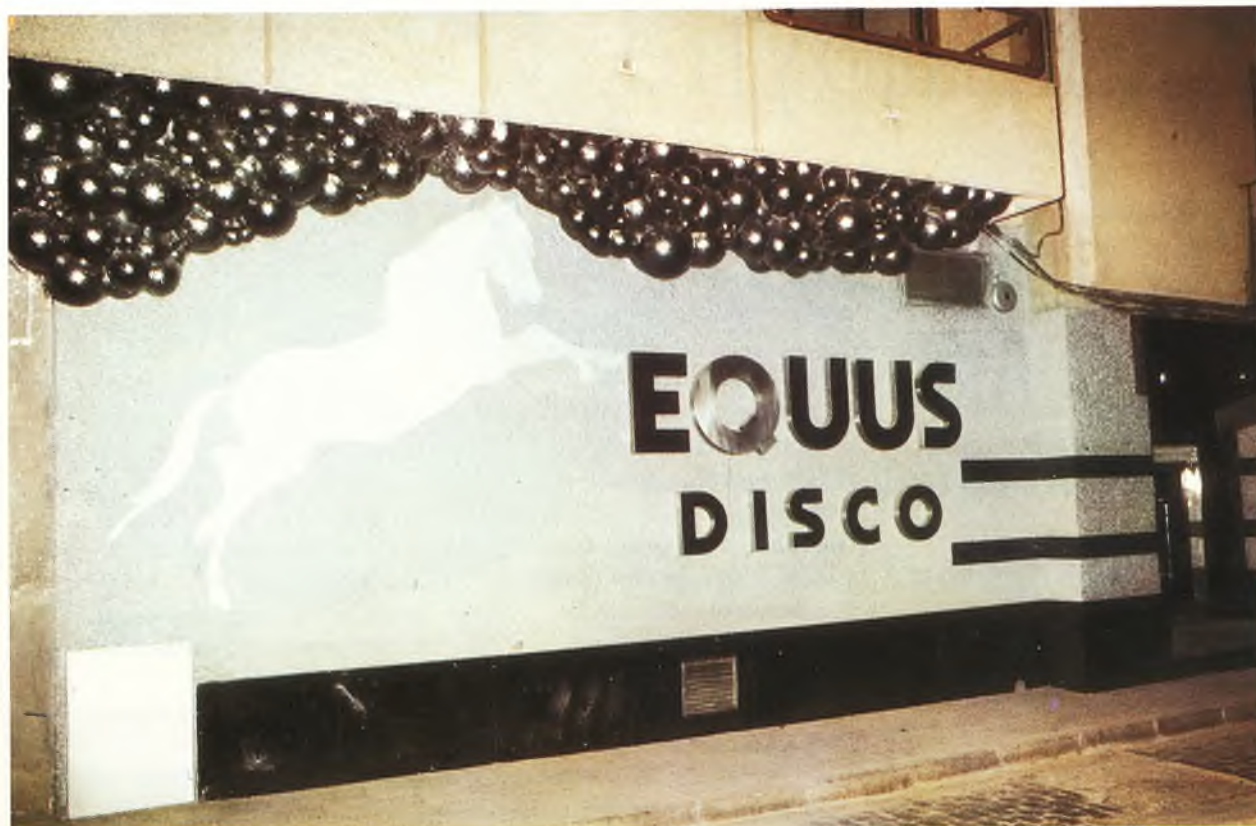

Discoteca  
**EQUUS**

DOS SALAS. DOS AMBIENTES.  
SENCILLAMENTE..., DISTINTA

EN EL CENTRO DE  
VILLARROBLEDO



## Leyendas de Villarrobledo

# Las Beatas

**L**lámase beata a la mujer que sin estar sujeta a una estricta orden conventual lleva una vida de virtudes y ejemplo a sus semejantes, distinguiéndose del resto por el hábito que ella elegía, como manifestación de su estado. La reunión de varias mujeres constituía lo que se llamaba beaterio, del cual podía surgir, como así fue, el convento de las Carmelitas descalzas, –desaparecido para siempre, con su arcada monumental del patio y que fue su fundadora, junto a otras beatas la venerable María Agueda de la Natividad, a decir del Padre Francisco de la Cavallería.

Ya hacía tiempo que funcionaban dos conventos en Villarrobledo el denominado monasterio circercense (San Bernardo) y la orden de San Francisco, bajo la advocación de Santa Clara. El primero de ellos, dada su gran fama, llegó a reunir en el siglo XVII, 102 religiosas, muchas de las cuales contaban con su servicio particular y no estaban sujetas a la estricta observancia de las reglas establecidas, dado que provinientes de familias poderosas de la villa aportaban dotes cuantiosas en tierras y casas, este número de religiosas llegó a contar con once capellanes y siete administradores, ya que sus propiedades, hasta la desamortización de Mendizábal, se sumaban en miles de fanegas. Venimos a sacar estos pormenores dado que este convento fue el primero que construyó fuera de la ciudad una gran casa (actualmente, Casa de las Monjas), que servía como sanatorio a las religiosas que necesitaban los aires puros del campo.

Las beatas surgían como hongos, alguna de ellas se las vio con la Inquisición, ejercida por los frailes dominicos, y cuyo inquisidor tenía su domicilio en la calle de San Clemente, casa actual de José Antonio Díaz, dado que la vigilancia de los referidos religiosos era tan minuciosa que los dedos se les hacían huéspedes. El velar por la ortodoxia era el fin primordial, y no era extraño ver en

aquellos tiempos y aun después, desfilan penitencialmente con los “sambenitos” –sayal y mitra–, a los así castigados por el Santo Oficio, posteriormente, y en lo que fue el altar de Animas de la Iglesia de San Blas, se veían colgados dichos “sambe-



nitos”, de lo que ha quedado el refrán “me han colgado el sambenito”.

Y repasando el esplendor de un convento como San Bernardo y otro no menos interesante, el de

# CLÍNICA MEDICA

Dr. José Luis Orizaola Paz

ESPECIALISTA EN BIOLOGIA Y MEDICINA DEPORTIVA

- Medicina General
- Accidentes Laborales
- Electrocardiografía
- Rayos X
- Laserterapia
- Rehabilitación
- Chequeos

CONSULTA: **Clínica Mutua Murciana** (VILLARROBLEDO)

San Clemente, 8 - Tel. 143543

*De lunes a viernes*

*Mañanas de 10 a 14 h.*

*Tardes de 4 a 6 h.*

Santa Clara, nos encontramos en aquellos siglos, hasta el último tercio del XIX, con la gran cantidad de clero existente en nuestra población, destacando en primer lugar los once capellanes de San Bernardo, que unidos a los de Santa Clara, más los dominicos veladores de la fe, con los franciscanos, iglesia de Santa Quiteria, unidos a los Jerónimos, calle de El Escorial y los sacerdotes que tenían sus capellanías correspondientes en las parroquias de San Blas, Santa María y San Sebastián sin olvidar los que atendían al Asilo (actual centro de la Seguridad Social), podemos pensar, sin equívocos, que entonces, la ciudad gozaba de una excelente posición, tanto geográfica, como termal, aunque no tuviese aguas, por aquello de que:

Villarrobledo, clima sano.  
Curas en invierno  
curas en verano.

Pasemos a lo que fue y las motivaciones que indujeron a Quiteria Cañizares, Ana Mangas, María Burrillo, Gerónima Abarca, Matea Alarcón, Caridad Pacheco y algunas otras que no citamos por no hacer demasiado extensa la nómina de "beatas", que adoptaron un hábito morado y que se reunían en distintos lugares dentro de las casas de cada una de ellas, pues contamos con la flor y nata de la sociedad de Villarrobledo, que, por unas u otras razones, no había querido encerrarse entre las paredes conventuales, aunque todas ellas podían seguir disfrutando de su servidumbre, sus veladas teatrales, etc., dada su posición económica en tierras, valor absoluto de una economía primaria.

Los frailes dominicos no estaban muy de acuerdo con esa reunión de beatas, ya que las mismas, por exigencias a la sociedad que pertenecían, asistían a alguna fiesta conmemorativa, bien bodas, bautizos y la celebración de la llegada de algún familiar que había estado luchando en los tercios.

Más de una vez, el padre superior de los dominicos les exigió la "regla", sobre la cual cimentaban su beatería. Esta regla, como es lógico, no se le dio por la sencilla razón de que no la tenían, es decir, que aunque al grupo se unieron beatas procedentes de los conventos —las cuales no estaban sujetas a la disciplina del mismo— y que servían en ellos como demandaderas y otros menesteres pro-

prios de la calle, por no romper la clausura de aquellas que habían hecho los votos perpetuos. Las informaban de las reglas del Císter, por ejemplo, pero ellas iban por libre y esto no gustaba a los que tenían la misión de meter en vereda cualquier brote, supuesto o real de heterodoxia. Por ello, las visitas eran constantes y dado que se trataba de familias pudientes tampoco querían levantar polvareda, pero de hecho más de una vez Quiteria fue requerida por los dominicos para presentarse ante el inquisidor local. El gracejo y la habilidad de la interrogada dejaba muchos puntos en suspenso, que ni los más avisados en cosas ortodoxas podían fundamentar acusaciones, pero esa pertinaz persecución y vigilancia a que estaban sometidas dio pie a que una de las beatas que había ingresado, procedente del convento de San Bernardo, fue a parar a los sótanos de la Inquisición local. Se empezaron a mover todos los hilos y las fundadoras de dicho beaterio, sin un asentamiento permanente, crearon deprisa y corriendo unas reglas, en las que encajaba perfectamente la actitud de esta beata, pero que al ser presentadas el inquisidor no se atrevió a darle el visto bueno y las envió al tribunal supremo de la Inquisición. Mientras tanto, dejaron libre a esta mujer y el plan que tenían trazado lo pusieron en marcha, mientras llegaba, o no, la aceptación o rechazo de sus reglas.

Este plan consistía en alejarse lo más posible de la villa, y evitar así toda intromisión de los sabuesos inquisitoriales. Para ello, nada mejor que en las tierras que poseía Quiteria levantar un gran edificio, como lo hicieran las monjas bernardas, pero con otro fin, es decir, dedicarlo por entero a beaterio, llevándose su capellán al mismo.

Así fue, como empezó y se terminó, en plazo breve, lo que sería el refugio de estas mujeres que sufrían toda clase de espionaje, incluso de su mismo servicio, El beaterio construido, con aportación de todas las más poderosas económicamente, se levantó a unos diez kilómetros de Villarrobledo y hoy sigue en pie y se puede admirar, ya que la gente bautizó enseguida dicha edificación con el nombre que hoy conserva: "Las Beatas".

El capellán que las acompañó, con residencia aparte, era un hombre que no veía nada bien la

# ROSILLO



**Talleres ROSILLO**

**SERVICIO OFICIAL**



VENTA DE VEHICULOS  
NUEVOS  
Y USADOS

CHAPA  
Y  
PINTURA



MECANICA  
EN  
GENERAL

Avda. Reyes Católicos, 87  
Teléf. **(967) 14 10 80**

**VILLARROBLEDO**

presencia de una vigilancia en todo lo que oliese a cumplimiento eclesiástico; se trataba en aquellos tiempos de "un contestatario". Los dominicos, a los que se les fueron las piezas más a tiro, decidieron ir a por el capellán de las beatas. Se le acusó de



una interpretación torcida en la esencia misma del cristianismo, es decir, liberal, sin atenerse a los cánones establecidos, y es que, sacado del Año Santo, este hombre no podía ver cómo todos los santos que en el mismo figuraban no había, siquiera cometido las más mínima falta, tanto ellas como ellos, por lo que lógicamente estaban predestinados a la santidad, cosa demasiado fácil y poco creíble en cualquier situación, ya que sólo tenían que discurrir por las paralelas trazadas para alcanzar el Cielo

Llegó la respuesta del tribunal supremo de la Inquisición y, para dar lectura y entrega de la misma, se personaron en la casa beaterio el inquisidor con cuatro dominicos. Algunas enmiendas de poca importancia fueron introducidas, por lo que el inquisidor ordenó que dichas reglas se fuesen

leyendo a diario para conocimiento de todas las que abrazaron ese estado y que no sabían leer. Trató, sin conseguirlo, que las beatas cediesen, y por escrito, acerca de que en el, famoso ya, beaterio no se recibirían visitas de hombres. No lo consiguió, por la sencilla razón de que muchas de las allí congregadas tenían sus padres y sobre todo, sus hermanos que estaban bien haciendo "las américas", como se decía, o alistados a los tercios.

Se armó un gran revuelo, no sólo clerical sino a nivel de pueblo llano, cuando se corrió la voz de que una beata había dado a luz un niño. La cosa tenía su explicación lógica, y es que aquella mujer que, con una posición económica admirable, decidió ingresar como beata estaba embarazada del primer mes y su esposo tuvo que unirse a una expedición que salió de Villarrobledo para la lucha en los Países Bajos. Con la muerte del esposo por el despeñamiento de su caballo antes de llegar a Zaragoza, esta beata quedó viuda y ese fue el motivo de admitirla, aunque cuando su estado de buena esperanza avanzó, se le destinó una casa fuera del recinto digamos "de clausura", en el cual fue atendida con toda generosidad, hasta el nacimiento del vástago, celebrándose un bautizo en toda regla. Tomándose seguidamente el acuerdo de que la feliz madre volviese con sus familiares más allegados y, cuando el hijo pudiese valérselas por sí mismo, y recibiese la herencia de su padre, si la madre siguiera deseándolo volvería a incorporarse al conjunto del beaterio.

Las casas circundantes servían para el capellán, dispenseros o demandaderos, y otras más alejadas, para residencias y cuadras de los labradores.

Las determinaciones tomadas en Madrid, en particular de Mendizábal se concretaban en que los bienes en "manos muertas" fuesen enajenados y así fue como el beaterio, "Las Beatitas", pasó a manos particulares, con lo que su historia acabó para siempre.

La Inquisición quedó finalmente abolida (siglo XIX) y las beatas posteriores no se recluirían en lugares comunes, ni usaban distintivos en sus vestidos, sino que cada una de ellas hacía los sacrificios que estimase oportunos para una mejor escalada en su virtud.

VIRGILIO ESPINAR

Laboratorio de Análisis

**José C. Muñoz Martínez**



SAN CLEMENTE, 10  
TELS. 140002 - 143543  
VILLARROBLEDO (ALBACETE)

# Historia de Cervantino

**E**n primer lugar, consignar que el presente trabajo es una breve síntesis de la publicación, por lo cual pido perdón anticipado a todos aquéllos –la mayoría– que no se vean citados en las líneas que siguen. La diversidad y la densidad de esta revista requerirían un estudio mucho más amplio, que pudiera recoger en profundidad una labor que arranca de los años finales de la década de los sesenta. Una historia compuesta por múltiples artículos de numerosos colaboradores, el trabajo y dedicación de unos obreros de las artes gráficas, la ilusión y perseverancia de unos empresarios que año tras año han ido impulsando este proyecto, el quehacer de dibujantes, fotógrafos, anunciantes, etc.; sin los cuales no hubiese sido posible alcanzar la esmerada consecución de un producto cultural como es esta publicación. Por último, conviene no olvidar que la atención de todos ustedes, que a lo largo de los años han dedicado parte de su tiempo a la lectura de sus páginas; ha sido causa primordial de la aparición de este periódico villarrobletano de cadencia anual, denominado **Cervantino**.

El marco histórico en que se incardina esta revista, comienza en una España que se encontraba en plena fiebre del desarrollismo, abandonando unas estructuras agrarias y rurales, para transformarse en una sociedad industrial y urbana. Era la época de la mecanización de la agricultura, de la irrupción de televisiones y otros electrodomésticos. Fueron los años de la consolidación del término y de los fuertes movimientos migratorios, interiores y exteriores, de la lucha universitaria y de una tímida apertura política. En el plano internacional, no podemos olvidar que el año que surge **Cervantino** será recordado por dos acontecimientos que conmoverán Europa: el “mayo francés” y la “primavera de Praga”.

En los momentos posteriores, los hechos se suceden dando lugar a un periodo caracterizado por su dinamismo,

no carente de tensiones; la crisis económica sacude el planeta, afectando fuertemente a nuestro país; se producen grandes cambios sociales; España conoce la crisis política que nos convierte en una democracia parlamentaria, articulada sobre un sistema autonómico, que desemboca en el acceso a la Comunidad Económica Europea; el avance tecnológico parece no conocer fronteras; los países desarrollados empiezan a remontar la grave situación económica, aumentan las diferencias entre estados ricos y pobres; en España se generaliza el automóvil, se entra en la época de la televisión por cable y de las antenas parabólicas; el vídeo y el ordenador personal se popularizan; los españoles salen cada vez más al extranjero como turistas, mientras nuestras fronteras se cierran progresivamente a la entrada de personas procedentes de los países subdesarrollados; el SIDA, la droga y la inseguridad ciudadana, inciden de forma creciente en nuestra sociedad.

En fin, éste es el ámbito de un intervalo de poco más de veinte años, en el que se

ha ido desenvolviendo la vida de **Cervantino**.

\*\*\*

La rica tradición periodística villarrobletana, iniciada en 1879 con *El Charlatán*, y continuada en otras publicaciones, como *La Verdad*, *El Eco de Villarrobledo*, *El Mirador*, y otros muchos títulos, donde había surgido un plantel destacado de periodistas, entre los cuales destacaba Graciano Atienza, se iba apagando debido a la transformación social del medio. En 1961 hubo un importante intento de creación de una revista por parte de Virgilio Espinar, que aglutinó a su alrededor a un grupo de colaboradores y que durante medio año lanzarían al semanario *La Villa y el Roble*, el cual sucumbiría por falta de recursos económicos y la falta de subvenciones para hacer frente a los costes.

En una localidad de unos 20.000 habitantes se carecía de un medio de comunicación gráfico. A finales de la década de



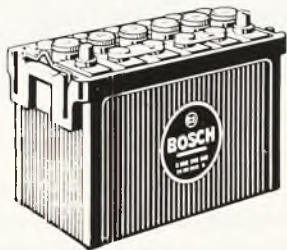

**MONTAJES Y REPARACIONES ELECTRICAS**  
(Instalaciones, electricidad del automóvil,  
bobinado de motores)

CTRA. DE LA OSSA, KM. 0,300-TEL. 14 20 53  
VILLARROBLEDO

MATERIAL NIESSEN 

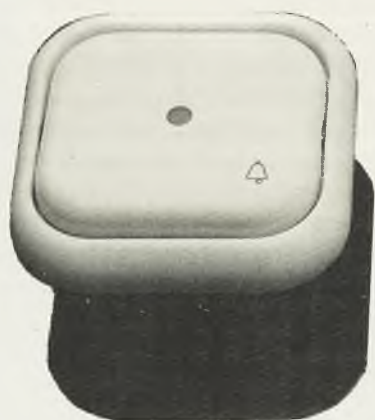

AUTOMATISMO AGUT  
INTERRUPTORES TELERGÓN



CK-07.a



los sesenta, fue entonces cuando Antonio Díaz Solana pensó en la posibilidad de la creación de un semanario, idea que lanzó en el año 1968 en lo que podemos considerar el primer número de **Cervantino**. En aquel llamamiento, Antonio Díaz veía la posibilidad de difusión del periódico entre los emigrantes de la localidad, que podrían dar una gran expansión a la publicación. Este llamamiento fue repetido en 1969, pero tampoco fue recogido.

La disponibilidad de unos medios técnicos por parte de la Imprenta Cervantes fue lo que llevó a ésta a la realización de la revista de fiestas, que podría ser un buen complemento del semanario. Pero este anuario debía de ser distinto a lo existente en otras localidades próximas, y a lo que había sido desde 1942 en Villarrobledo, donde se habían lanzado, con motivo de las fiestas, publicaciones, algunas de las cuales no pasaron de ser un simple programa de festejos, editado por diversas empresas como: Minerva, Bro y, fundamentalmente, las imprentas Cervantes y Moreno.

En 1968, se produce la ruptura con la aparición de un nuevo libro de fiestas, es, pese a todo, un producto de transición, en él, aún se observan las características de las ediciones de años anteriores, e incluso ni se denomina **Cervantino**, en la portada sólo figura como titular: *Villarrobledo, Feria 1968*. Sin embargo, se ve el intento de que aquello sea el punto de partida de un más ambicioso proyecto que se plasma en el tiempo. Eso sí, en aquel número de 1968 se inicia una estructura y un estilo que caracterizará a las sucesivas ediciones de años posteriores.

Desde el primer momento, se carece de subvenciones por parte del Ayuntamiento. Las ayudas municipales han sido escasas en la historia de la revista, y se han reducido a la compra de algunas páginas determinados años, últimamente en la proximidad de las elecciones. Por tanto, la financiación de **Cervantino** se asienta sobre los ingresos por publicidad y venta.

En 1969, e igualmente en 1970, se proyectó sacar la publicación en Navidades, ya que la idea del semanario se postergaba. También en 1970, Antonio Díaz, en la última página de la revista, solicita a los lectores que envíen opiniones y sugerencias que sirvan para mejorar la calidad, lo cual se hará ostensiblemente en los posteriores números, correspondien-

tes a 1971, 1972 y 1973.

En 1974, de nuevo Virgilio Espinar aglutina a un grupo de personas con interés en el mundo de la cultura que lanza *Lon-tananza*, una revista quincenal, que intentaba remediar la carencia de una publicación periódica con una cadencia más

corta que la de un anuario. El primer número salió en la feria, motivo por el cual **Cervantino** no se lanzó. En 1975, en el editorial titulado «Un número más», se dice, con relación a *Lon-tananza*: «Entonces no quisimos, en ningún momento, ser obstáculo ni competencia para ella, que venía a cubrir un hueco —el de la información— abierto en las entrañas de Villarrobledo».

Desde 1975, se recogen temas deportivos, aunque esta sección no ha tenido gran incidencia, lo contrario ocurriría con los trabajos de carácter histórico y artístico, que no han faltado nunca, y que desde 1976 ocupan un espacio amplio, abarcando los aspectos más diversos, principalmente de Villarrobledo. Sin embargo, algunas veces se han tratado otros referentes a localidades de la región, e incluso de fuera. En estos años se van incorporando co-

laboradores foráneos como Enrique García Solana, Enrique Játiva Moral y Francisco González Bermúdez, entre otros. A partir de 1978, empieza a tener gran peso el apartado de creación literaria, que dará a conocer un importante número de composiciones, tanto en prosa como en verso. Este mismo año se conmemoraba el décimo aniversario de este libro de fiestas, lo cual se recordaba en el editorial, que a su vez hablaba del sacrificio que suponía la edición de la revista a la empresa. Sin embargo, el 79 volverá a salir y se podrá comprobar la mejora sobre el volumen correspondiente al año anterior.

La década de los ochenta se inicia con un editorial clasificador sobre la trayectoria y vida de **Cervantino**, en él podemos leer el siguiente párrafo: «Nos propusimos hacer una publicación para resaltar los valores espirituales y la tradición de nuestro pueblo y, poco a poco, hemos alcanzado una cota que nos inunda de sana alegría, pero los límites han sobrepasado las lindes de nuestra patria chica, para ir extendiéndose por los pueblos manchegos que nos rodean. Y, a aquellos colaboradores literarios villarrobletenses, se han ido sumando los del resto de La Mancha (Albacete, Alcázar de San Juan, Barrax, El Bonillo, Hellín, Munera, La Roda,



# Farmacia y Análisis Clínicos

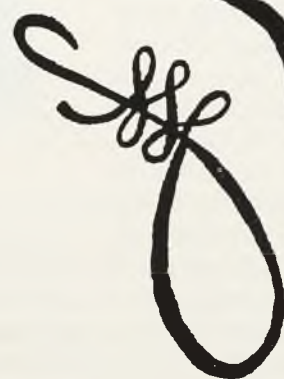

Ldo.  
**José Joaquín  
Alfaro Martínez**

C/ Hiedra, 20 \* Tel. 142984

**VILLARROBLEDO (ALBACETE)**

Toledo, Tomelloso), pero también tenemos colaboradores de Madrid, Palencia y Valencia. Los anunciantes nos siguen siendo fieles, conscientes de la importancia de nuestra tarea, y cargados de ese inmenso cariño a la patria chica. "Aunque podemos leer otras cosas como la tónica seguida desde la creación de la publicación de evitar «los temas de implicaciones políticas o ataques personales», también se cita la expansión geográfica que en algunos casos llegaba hasta tierras americanas". El número de colaboraciones continuaba creciendo, e igualmente se producían los fallecimientos de algunos de ellos, como Virgilio Sandoval y Pedro Fornés, primeramente, y José S. Serna y Enrique García Solana, más tarde. Se observa, igualmente, un aumento de los artículos correspondientes a creación literaria, que ocuparía un amplio espacio en 1984. Sector importante seguirá siendo el de carácter histórico-artístico. La variedad temática también aumenta, y así, Villarrobledo, La Mancha, Cervantes y Don Quijote son objetos de diversos trabajos.

Los altos costes eran un hándicap para la revista, que condujo a que ésta no apareciera en 1985 y 1986.

Pero, de nuevo, con más brío y con mejoras ostensibles, volvió en 1987. Destacando los artículos y trabajos literarios, junto a los de carácter histórico-artístico y los referidos a la localidad. En 1988, se ponen las bases al presente trabajo con la relación por temas de **Cervantino**, en ella se puede ver la gran cantidad de ensayos y composiciones recogidas en los 18 números de **Cervantino**.

\* \* \*

Pasando al contenido de **Cervantino**, podemos distinguir unas secciones más o menos amplias, que se han ido consolidando a lo largo del tiempo. La división presente no se corresponde exactamente con la realizada por Bernardo Díaz Jiménez, pero coincide en gran parte, ya que se apoya en ella debido a la rigurosidad y facilidad de uso que tiene.

## SALUDAS Y ADHESIONES

En los primeros años, los que se corresponden con el final del franquismo, son corrientes los saludas, fotografías dedicadas y adhesiones, que desaparecen en 1976.

En 1968, tras una adhesión al Jefe de Estado y al gobernador civil, Juan Murillo de Valdivia, hay un saludo del alcalde, Francisco Jiménez de Córdoba, que aprovecha de paso para dar cuenta de las realizaciones del Ayuntamiento. No faltan tampoco las palabras de Rafael Chinchilla Valcárcel, delegado sindical comarcal. En 1969, será el ministro de Información y Turismo, Manuel Fraga Iribarne, quien se dirigirá a los villarrobletanos a través de la revista. En sucesivos años, los distintos gobernadores: Ramón Encinas Diéguez, Jesús Gay Ruidíaz y Federico Gallo Lacárcel no olvidan dedicar unas líneas a Villarrobledo, con motivo de las fiestas. En el 1972 aparece la primera foto del entonces Príncipe Juan Carlos, que enviará otra, esta vez dedicada en 1973. Después de subir al trono, habrá un saludo al pueblo del Rey, en 1976. De épocas más recientes sólo hay uno del alcalde, el socialista Miguel Escudero Díaz, en 1982.

## EDITORIALES

Suelen ser breves. Su interés radica en la información que a veces dan sobre la publicación, que permite reconstruir en parte la historia de **Cervantino**. La evolución expuesta anteriormente está basada en gran medida en los datos extraídos de los editoriales.

## PROGRAMAS DE FIESTAS

Pieza fundamental de un libro de fiestas debe ser el programa de éstas. Sin embargo, en el presente caso puede considerarse esta sección como un apéndice que queda oculto entre la gran cantidad de trabajos publicados. Aparte de su valor como elemento informativo en un momento dado, la consulta del programa nos permite recordar las características de los festejos y comprobar la evolución de éstos. Su ubicación suele ser en las últimas páginas, intercaladas entre hojas dedicadas a publicidad.

## DEDICATORIAS A LA PATRONA (VIRGEN DE LA CARIDAD)

Es raro el número que no se rinde homenaje a la Virgen de la Caridad. Los primeros momentos, hasta 1972, se

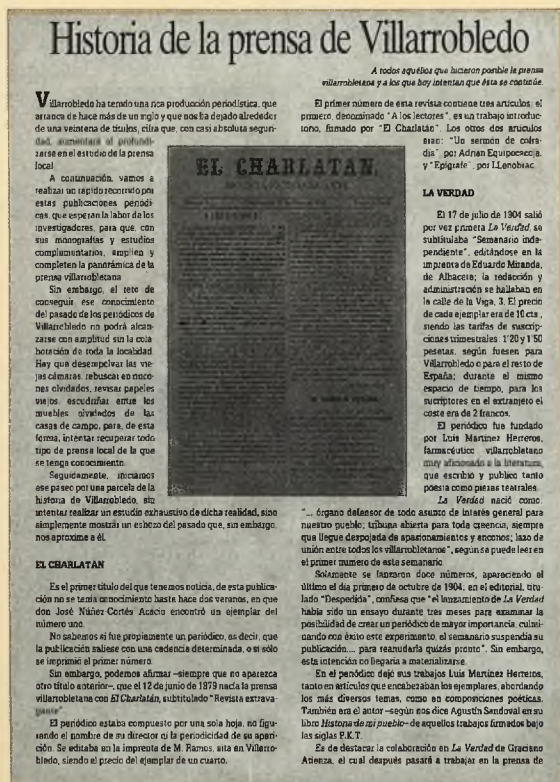

*Agricultor:  
¡¡ Unidos nos  
defenderemos mejor!!*



**ASOCIACION  
AGRARIA DE VILLARROBLEDO**



Virrey Morcillo, 24 – Tel. 142287 – Apdo. 75  
VILLARROBLEDO

contará con la poesía de R. Carrilero Alarcón. Posteriormente, se sumarán las plumas de Virgilio y Agustín Sandoval, Máximo González del Valle, Natividad Martínez Requena, Diego Requena y Francisco Jiménez Carretero, que dedicarán sus estrofas a la patrona. Con motivo de la Coronación, realizó una magnífica crónica con fotografías F. Tomás.

## CREACION LITERARIA

Es el primer apartado en cuanto a número de composiciones. La primera poesía que figura es la ya citada "A Nuestra Sra. de la Caridad", por Carrilero Alarcón; y, páginas después, el tríptico de Octavio Fernández Peruchó, compuesto por tres sonetos, titulados: "A La Mancha", "A Don Quijote", y "A Dulcinea". Del mismo autor será "El canto a La Mancha", que se publica en el 1969, y otras muchas que irán apareciendo en posteriores números.

Las firmas se suceden y amontonan, como puede verse en el *Índice temático*, de 1988. Vamos aquí a citar algunas de ellas, sin que esta relación quiera tener carácter exhaustivo, ni de otro tipo. Por orden cronológico, en los primeros momentos encontramos composiciones de Tomás Losa Carretero y José María Blanc Garrido. Temprana es también la participación de la saga de los Sandoval: Agustín, Miguel y Virgilio. De aquellos tiempos primeros es la poesía del sacerdote Santos Arenas "Hace veinticuatro años", recordando este casi cuarto de siglo que llevaba en Villarrobledo. Abundante es la obra de Máximo González del Valle, que se inicia en la revista en 1973 con un poema titulado: "La Mancha", y que de momento se continúa hasta 1988; Pedro Fornés Solana, triunfador en el certamen "Molino de la Bella Quitéria", deja también su impronta con su "Canto a La Mancha" o su "Loa manchega". Asiduo colaborador, ya en verso, ya en prosa, desde la vecina localidad de El Bonillo, Enrique Játiva Moral desgrana el inmenso temario manchego. Poeta premiado en diferentes concursos, Francisco Jiménez Carretero, de él podemos leer en **Cervantino** su primer premio, Flor Natural del Concurso de 1982 en Tobarra, junto a otras poesía suyas. Los rodenses Pascual Belmonte Molina, Juan José García Carbonell y Manuel Cortijo Rodríguez representan a tres generaciones de poetas de un mismo

lugar, pero de estilos y trayectorias diferentes. Julio García Caballero nos acerca con su fluido verso al *Quijote*. Santiago Romero de Avila, con sus estrofas, nos introduce en el mundo rural. Y otros muchos, como V. Girón, J. Jorquera, M. Picazo, V. Cano, P. A. Beño, Remis..., que han contribuido a levantar un maravilloso libro de fiestas, en el que igualmente han colaborado un plantel de poetisas: Gonzala López Tribaldos, la más veterana, María Teresa Martínez Espejo, con su segundo premio Ciudad de Villarrobledo de 1972, Natividad Martínez Requena, con sus cantos a La Mancha y a lo manchego. Para María Pérez y Acosta de Martínez de Laorden, La Mancha es fuente de inspiración. Como para Rosa Serrano Parreño lo es Villarrobledo.

En cuanto a la narrativa, podemos distinguir dos campos diferentes: el cuento y las leyendas, el primero suele ser local, pero a veces no ocurre así, como en la estupenda obreta de José S. Serna: "El hombre de la bomba atómica". Otro bello relato del mismo autor, éste ya enraizado en nuestra tierra, es

"Responso por un campesino albacetense". La colaboración de José S. Serna, una de las mejores plumas de la provincia en este siglo, aparece en algún otro artículo. Su muerte privó a **Cervantino** de uno de los más relevantes escritores albacetenses. Llenos de sentimiento, están los cuentos de Bernardo Díaz Jiménez, creador del personaje infantil José Javier, que nos retrotrae a la época de una infancia de hace una treintena de años. Manuel Román, igualmente, añora un pasado más o menos remoto en sus narraciones cargadas de nostalgia. Por último, no podemos olvidar otros breves relatos de Francisco Laserna y L. F. Angosto.

La leyenda es tratada casi en exclusiva por Virgilio Espinar. Son unas bellas e interesantes creaciones que se leen con atención, las cuales siguen siendo recordadas con el paso de los años, al igual que sus títulos, entre ellos: "La sala de los moros", "La Cruz de Caravaca", "La cueva de San Blas", "Los Carrillos", "La beata Juana", y tantos otros evocadores de tiempos pretéritos.

No ha sido frecuente la participación infantil. Sin embargo, se ve la continuidad de esa buena prosa local en

### Situado entre los mayores términos de España

## Extensión superficial de Villarrobledo

Si en muchas las veces en las que hemos oído que la extensión superficial del término municipal de Villarrobledo es de los mayores de España, pero nunca hemos sabido citar una fuente desde la que, ni tampoco hemos podido decir con exactitud cuál es el orden que ocupa.

Para llenar este vacío, nos hemos propuesto publicar los resúmenes y relaciones que vienen a continuación.

#### AMBITO NACIONAL

Si consideramos solamente los pueblos y ciudades que no son capital de provincia, Villarrobledo se halla en el lugar número 30. (En el cuadro A hemos incluido todas aquellas ciudades con una extensión superior a los 500 kilómetros cuadrados. Ver cuadro A.

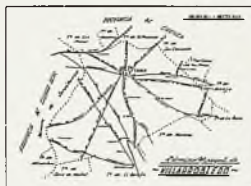

Cuadro A

Población/Provincia	Superficie Km. <sup>2</sup>	Padrón 1986	Habitantes (Censo)				
			1981	1970	1960	1950	1940
Lasca (Murcia)	1.805,6	85.458	81.873	69.608	58.641	60.300	69.636
Jerez de la Frontera (Cádiz)	1.410	179.191	175.653	149.867	139.900	72.055	83.473
Alcalá de Guadaíra (Sevilla)	1.206,6	8.683	8.269	11.837	15.610	13.974	12.525
Ecija (Sevilla)	974,6	35.161	34.703	36.056	48.783	29.884	24.372
Juzpeña (Murcia)	972,4	30.743	30.863	20.103	21.590	30.455	16.446
Andújar (Jaén)	954,9	35.479	35.475	31.464	32.185	21.094	16.302
Carmona (Sevilla)	924,5	23.773	22.887	24.378	34.316	22.267	17.215
Hornachuelos (Córdoba)	805,5	5.258	5.418	6.552	7.854	5.444	5.249
Almorte (Huelva)	895,6	14.694	12.970	11.566	11.538	8.267	6.517
<b>Villarrobledo (Albacete)</b>	<b>801,25</b>	<b>20.783</b>	<b>20.372</b>	<b>18.963</b>	<b>21.308</b>	<b>17.463</b>	<b>10.133</b>
Caravaca de la Cruz (Murcia)	808,3	22.622	20.465	18.415	20.735	21.306	15.846
Mérida (Badajoz)	820,9	51.641	41.027	40.698	34.297	19.254	11.169
Riquena (Valencia)	615,5	18.017	18.019	17.840	18.933	17.650	15.236

(1) Incluye 10 entidades de población.  
(2) Incluye 20 entidades de población.

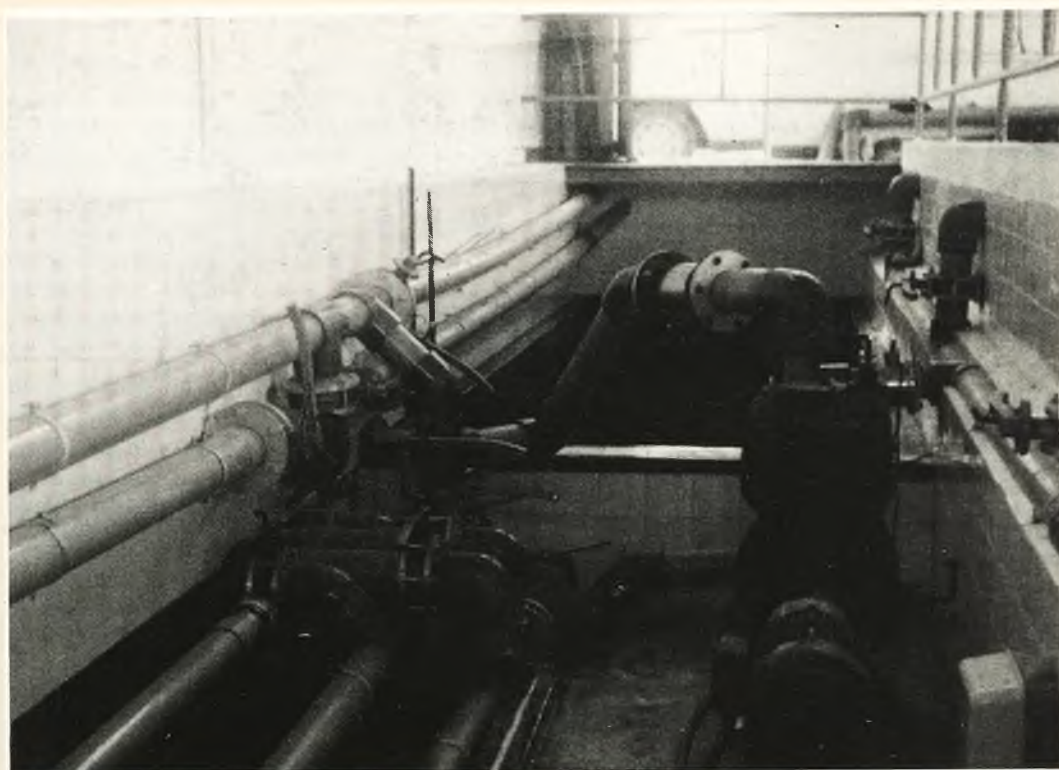

# SUMINISTROS RUBIO

EMILIANO Y FEDERICO RUBIO, C.B.

Virrey Morcillo, 53

Apartado, 76

Tels. 140637 y 142528

VILLARROBLEDO

Saluda a través de Cervantino a sus clientes y amigos, ofreciéndoles:  
**Bombas verticales, motores, grupos, moto-bombas, mangueras, tubos de aluminio, aspersores, etc., de los más acreditados fabricantes.**

**Y su especialidad en tuberías de polivinilo y polietileno para todo servicio, canalones, etc., con valvulería y demás accesorios en PVC, acero, bronce e hierro.**

**Plásticos para el hogar.**

**Accesorios de todo tipo para riegos, tanto móviles como fijos.**

**Proyectos y presupuestos de instalaciones completas.**

trabajos como "El viejo sueño", de Valentin Castellanos Fernández.

## CERVANTES Y EL QUIJOTE

Muy relacionado con el campo de la creación anteriormente expuesto, y, a fin de cuentas, dentro de la fenomenología literaria, se encuentran una serie de artículos relacionados bien con Cervantes, bien con su más famosa obra literaria. Desde luego, este tema es fundamental, primero por ser una publicación manchega, y segundo, por ser el título de la revista.

Parte de los artículos tratan de analizar *El Quijote* desde diversos ángulos, muy importante es el trabajo de Rubén García Sánchez, que examina la profundidad de la novela. Vicente Girón Benavides efectúa un análisis literario en "De la cueva de Montesinos". Desde el plano de la medicina, Luis Caballero Pastor escribe "Don Quijote, enigmática historia clínica". Manuela Herrejón Nicolás tiene varios ensayos que abordan desde diversos prismas esta temática. Muchos autores han tratado de localizar aquel "lugar de La Mancha", o situar diversos pasajes de *El Quijote* en determinadas localidades o parajes, esto lo intenta Enrique García Solana en "Villarrobledo, patria del Caballero del Verde Gabán". Por último, señalar la gran cantidad de creación literaria que aparece en **Cervantino**, tanto en prosa como en verso, basada, inspirada o relacionada ya con Miguel de Cervantes, ya con su creación más conocida: *El Quijote*.

## REGION

La Mancha aparece en muchas de las secciones antes citadas como en otras que posteriormente trataremos. Muchos artículos pueden quedar englobados igualmente en otros apartados.

Hasta 1978 no es corriente recoger aspectos y necesidades que afecten a la totalidad o a una parte del ámbito manchego, o bien que muestren peculiaridades de la región, provincias, comarcas, localidades y lugares. Tampoco se realizaron reportajes o biografías de personajes significati-

vos desde el plano regional.

Rafael Mazuecos, profundo conocedor de La Mancha, hace gala de su saber en interesantes aportaciones desde el, anteriormente citado, año 1978. No faltan en este campo los trabajos de José S. Serna, que lo mismo habla de los molinos de antaño, que rinde homenaje tras su fallecimiento a Benjamín Palencia.

Los temas son, por tanto, variados, y así encontramos que mientras V. Rojas Acacio, en "Bailes de La Mancha", desarrolla un interesante artículo folklórico, F. González Bermúdez definiendo un sector de la economía propia en "Turismo local" y José Luis Castejón pide que se haga compatible el quijotismo y lo pragmático en "La Mancha del futuro". Es cada vez más importante el conocimiento de distintos lugares de una comunidad territorial como ésta, en la que nos encontramos integrados, a ello contribuyen esos trabajos aparecidos, sobre todo a partir de 1983, entre ellos: "El río", por Antonio Millán Miralles, sobre el río Júcar; "La Colegiata de Belmonte y su relación con Villarrobledo", por Luis Andújar; "Villarrobledo y San Clemente", de José Cebrián; "El Sacro Convento y Castillo de Calatrava la Nueva", por José López Martínez, y "Alcaraz", de Javier Aldaz.

## LOCALIDAD

La mayor parte de los artículos podían englobarse en este apartado, pues de alguna forma se refieren a Villarrobledo, sin embargo, mencionaremos aquí aquéllos en los que el pueblo figura como protagonista, o cuyo centro son aspectos y detalles del municipio.

Los informes municipales suelen ser esporádicos, aunque amplios, fueron publicados en 1972, 1973, 1978 y 1982. La revista, en 1975, transmitió una relación de noticias referentes a la localidad, que nos permiten recordar el pedrisco de ese año, la exposición de productos del campo de La Mancha, las conferencias celebradas, la visita del Nuncio a Villarrobledo, el acenso a primera regional del Villarrobledo, la celebración de un concurso provincial de albañilería, etc.

Los trabajos, de gran calidad, presentan una notable

**HISTORIA DE LA MÚSICA EN VILLARROBLEDO**

**BANDA MUNICIPAL DE MÚSICA**

Ya a finales del siglo pasado, contaba Villarrobledo con su Banda de Música, que por ser particular respondía al entusiasmo y eflicción de cuando la componían, sacrificando los ratos de ocio después de sus largas jornadas de trabajo, con los constantes ensayos que eran indispensables para la brillantez de sus actuaciones.

Dirigía esta banda José Moya Lusa, padre de los que habrían de ser sucesores suyos, Angel y Gregorio Moya Sevilla.

Sería por el año 1900 cuando se hizo cargo de la banda Angel Moya, debido a los conocimientos recibidos de su padre, a la sazón, sacristán de la Párrquia de Santa María y único organizador por entonces en Villarrobledo.

Mientras tanto, su hermano Gregorio estudiaba música para dedicarse a ella profesionalmente, a la vez que se adentraba en el piano, instrumentación al que se dedicó con pasión, llegando a ser un buen ejecutor y concertista. Terminada la carrera por el año 1905, continuó la labor de su padre y hermano al frente de aquella Banda de Música que, debido a sus ya superiores conocimientos, puso a una buena altura.

Componían esta banda unos treinta y cinco músicos, siendo la mayoría de ellos de profesión linseros, industria por entonces muy importante, por lo cual la banda tomó el nombre de "La Tinseros".

Actuaba esta banda en cuarenta actos oficiales tenía el Ayuntamiento, así como en procesiones, corridas de toros y todos cuantos actos en los que se consideraba precisa su actuación.

En los cumpleaños, que se celebraban durante toda una semana, y se les concedió gran importancia, Gregorio Moya organizaba unos coros entre la juventud, llamándolos "estudiantina" que, junto con la Banda de Música, contribuían a su mayor esplendor.

De los músicos que se recuerdan por aquel entonces, todos ellos ya fallecidos, eran: Tomás Guardatez, Federico Cano, los hermanos Juan y Francisco Jaraño, Caledonio y Ventura Rojas, Fermán y Francisco Lozano, Gabriel y Santiago Martínez Jaraño, Gato Jaraño, Lisardo Roalco, Víctor Martínez y José Marcial, que arrasaba los años junto con su instrumento.

Acepción por entonces que, celebrándose en Alcaraz durante sus grandiosas ferias, una importante orquesta municipal, la Banda de Música de Las Pedroñeras (Ciudad), que dirigía

Juan Ortega Vázquez, decidió presentarse y hubo de hacerlo con el nombre de Villarrobledo, ya que el certamen era de carácter provincial, consiguiendo los primeros premios, lo que otorgó a esta banda con el nombre de Villarrobledo una gran importancia musical.

El Ayuntamiento que por entonces regía nuestro pueblo, autorizado por el Excmo. de aquel entonces, decidió traer a Villarrobledo al citado Juan Ortega para que, independientemente de la Banda de Moya — que así se la conocía también —, organizara una Nueva Banda de Música, cuyos principios tuvo por el año 1906/7, lo que consiguió en poco tiempo debido a su capacidad de trabajo y un poco por la competencia musical, por lo que Villarrobledo llegó a contar con sus dos Bandas de Música, situándose así como uno de los pueblos más importantes de la provincia en cuanto a categoría musical.

Durante algunas actuaciones las dos bandas intervinieron conjuntamente hasta que, en una procesión de Semana Santa, interpretando la misma marcha — titulada "Jueves Santo" — surgió una polémica sobre una nota que el maestro Ortega sostenía que era do, mientras que el maestro Moya se inclinaba por re, motivo que dio lugar a llevar a un tribunal compuesto por músicos de autorizada categoría musical, quienes resolvieron dicha polémica.

# AVIALSA

---

ALCOHOLES, VINOS, MISTELAS Y AZUFRADOS



# EIASA

---

VINOS

Telex 29703 AVYA

Carretera de Munera, s/n.

Teléfono 14 15 00

**VILLARROBLEDO**

Telefax 14 41 11



variedad, los hay cargados de añoranza, como "Mi calle", de Manuel Román, y "Réquiem por la casa de campo. El oasis de Casas de Peña", por Bernardo Díaz Jiménez, aunque en este último se contempla la esperanza de la conservación de fragmentos del pasado. A veces, nos sorprende un artículo envuelto en misterio e intriga, como "La Mina", por Ventura Rojas Acacio, que aparte de su curiosidad es un estudio riguroso y técnico con unos gráficos que aclaran todavía más el texto. En otro lugar, encontramos el homenaje cálido y entrañable que rinde Luis Fernando Angosto a Cipriana Ayuso Fernández, la popular hermana Cipriana, del grupo de Coros y Danzas. No falta la reflexión sobre la toponimia local, de Santos G. Catalán, en "El porqué de roblenses". En los últimos años, abundan los reportajes sobre los carnavales, acompañados de fotografías que nos aproximan a estas celebraciones populares de fuerte implantación en Villarrobledo. Por último, citar las informaciones sobre la evolución y situación de entidades del pueblo que realizan una importante labor social, como Cruz Roja, Asprona, Agrupación Musical y de Enseñanza, etc.

## HISTORIA Y ARTE

Es un apartado muy extenso, en el que han aparecido documentos esclarecedores del pasado local y trabajos aproximativos a otras épocas. Los asuntos histórico-artísticos tienen una acogida tal, como no ocurre en otras revistas de la región. Se puede decir que el periodo comprendido entre la reconquista de la localidad, en tiempos de Alfonso VIII, y el siglo actual, es recogido ampliamente.

En el recorrido que nos ofrece **Cervantino** por nuestra historia podemos contemplar: cómo en el siglo XVII existían esclavos en Villarrobledo, y documentos acreditativos de su compraventa en "El comercio de esclavos en Villarrobledo", de Francisco Fuster Ruiz. El primer estudio que publica la revista en 1968, corresponde igualmente al siglo XVII, "Brujas de Villarrobledo", por J. M. S., sacado de un proceso de la Inquisición de 1675. Un curioso trabajo de

Santos Arenas Garrido, relata cómo el villarrobletense Pedro Ortiz, embajador de España ante el Papa, facilitó la visita de los primeros jesuitas a Roma, y que éstos pudiesen entrevistarse con el Sumo Pontífice. En otro artículo, el mismo autor nos habla del paso de Santa Teresa por la localidad. Los títulos de los artículos citados anteriormente son: "Poder de Villarrobledo en Roma" y "Siguiendo a Teresa de Jesús". Figura

cumbre de la localidad en América fue Diego Morcillo, el famoso arzobispo de Lima y virrey de Perú, del que encontramos una biografía de Diego Requena Almansa, titulada "El virrey Morcillo". Aunque natural de Minaya, vivió parte de su vida en Villarrobledo el beato Alonso Pacheco, que es recordado bajo el título "Hace cuatrocientos años", de Juan Romero Martínez. Trabajos muy rigurosos son los de Rosa Sepúlveda Lara: "Ordenanza de los panes y pinar viejo de la villa de Villa Robledo y amojonamiento" y "Sentencia y ejecución del reo Miguel Domínguez Pin. Villarrobledo, 1785". Desde hace varios años, **Cervantino** viene publicando histo-

rias sectoriales: toros, teatro, música y prensa han sido editadas ya bajo las firmas L. F. A., Calpe, Guillermo López Casero y Miguel Sánchez Picazo, que han conseguido acercar al público un poco más el pasado de la ciudad. Sin embargo, hay que declarar que, con enorme diferencia, la máxima aportación en materia histórica es la de Agustín Sandoval Mulleras, que transcribe documentos, como el primer privilegio de los Reyes Católicos, y posteriormente lo comenta; otras veces analiza batallas contemporáneas, como la de Villarrobledo, los apuntes para sus libros, así como extractos de éstos han enriquecido la revista en múltiples ocasiones.

En **Cervantino** se reprodujeron varias páginas del libro del padre Francisco de la Cavallería y Portillo, *Historia de Villa-Robledo*.

En el último número, correspondiente al año 1988, se detecta un aumento de los artículos de temática histórica regional, con trabajos como los de Enrique García Gavidia: "Sotuélamos. Allí está enterrado Alberto Bosch, que fue ministro y alcalde de Madrid"; el de Gorgonio Porras: "Tresjuncos, la Trinchensis romana, a la conquista

## Los Carnavales se afianzan

**D**e hito se puede calificar el año 1987 con respecto a los Carnavales en Villarrobledo.

Aquellas fiestas entrañables de nuestro pueblo que tuvieron fama conocida en una zona tan amplia que se escapaba de la comarca, ese año se han visto afianzadas de forma definitiva.

A principios de siglo, la traquilidad y el sosiego del pueblo en el devenir cotidiano permitían mantener todo el santo día el espíritu carnavalesco. Ahora, el ritmo de vida y el horario laboral no lo permiten así, por eso han resurgido unos Carnavales puestos "al loco", de acuerdo con las posibilidades. Se pueden distinguir dos partes claras en este dieciséis días de fiesta: una, las noches de Carnaval; otra, los desfiles carnavalescos. De la primera parte nos ocupamos en el artículo vecino. De la segunda nos queremos ocupar ahora.

Hasta que llega la hora de la verdad y en día el aviso de salida del primer desfile, nadie como los integrantes de

lerras varias semanas a la fecha prevista.

De todas formas, esa actividad se hace llevadera, pues no es sólo el trabajo a realizar y el dinero a invertir lo que está en juego. Salpicado entre medias, se halla un ambiente sano de convivencia y complicidad, repleto de buen humor.

De todo ello saben mucho más de mil personas que participan en los desfiles. Aunque, en ese momento, cuando empieza el Carnaval no es oportuno preguntarle a ninguno de ellos, pues van a lo que van, o sea, a divertirse. Ese es el estatus. Es la culminación de todo un año, en la que se desvela el guacado secreto que sale adornado con alegría desbordante y con ritmo contagioso. En ese momento es cuando empieza el espectáculo de música y colorido, en el que se ha conseguido una mezcla interesante del carnaval brasileño y del veneciano, rebuzado con añadidos manchegos. El nivel alcanzado es de tal envergadura que, por méritos propios, se ha hecho acreedor a la



cada compaña sabe la cantidad de horas y dinero que tienen que invertir para llegar al resultado final. Pero, con ser mucho ese gasto, no es nada, comparado con la ilusión que se pone en la tarea. Esta es el principal motor que les lleva a reunirse desde que acaba la Navidad a los integrantes de cada compaña, con el fin de ir dando forma a la idea que en algún momento se ha ido consolidando para llegar a plasmarla el día del desfile. Desde ese momento, se hace como si fuese un pacto de honor para no soltar prenda y así mantener el secreto hasta la fecha del desfile. Es la única manera de preservar la originalidad. Con todo y con eso, cuando falta poco para el Carnaval suele empezar a fundirse "radio macuto", develando secretos de la competencia. De esa manera, se adelanta las inquietudes carnava-

denominación de Fiesta de Interés Turístico Regional, y el esfuerzo de Gabriel, Pedro, Antonio, Pepe, Marías, Juan, Segundo... y de la Asociación de Amigos del Carnaval, está viéndose premiado por la gran cantidad de personas que desfilan y por el enorme interés que despierta en los espectadores, que acuden a presenciarlo, tanto de Villarrobledo como de la comarca.

Por eso, es por lo que hemos comenzado diciendo que 1987 ha marcado un hito memorable en los Carnavales de Villarrobledo y nos atrevemos a vaticinar que el empuje es tan enorme que bien pudiera desbancar o al menos igualar a otros carnavales de fama nacional. Para ello basta con organizarnos con tiempo, sin improvisaciones y con una adecuada difusión de todos los niveles.

**BERNABE  
MONTERO  
DIAZ**

Dos de Mayo, 105 – Tel. 141079  
VILLARROBLEDO

MATERIALES PARA LA  
CONSTRUCCION

SANEAMIENTOS

PAVIMENTOS

**JESUS  
MONTERO  
DIAZ**

Socuéllamos, 46 – Tel. 140588  
VILLARROBLEDO

de su historia".

En lo referente al arte, es naturalmente el primer monumento de Villarrobledo: la iglesia de San Blas, quien recoge mayor número de intervenciones. En 1976 publicaba Luis Guillermo García Saucó un documentadísimo estudio sobre el templo. Dos años después, en las páginas de la revista, Agustín Sandoval expone una memoria histórica-descriptiva de la iglesia cuando ésta se propone para Monumento Histórico-Artístico Nacional. Por su parte, Francisco Gómez Canales plantea en sus artículos la completa finalización del templo.

### ACTUALIDAD

En algunas ocasiones, **Cervantino** es cronista de lo sucedido en el año, aunque la publicación no tenga como fin la información. Importante documento es la carta de Antonio Duque, en la que da cuenta de la asistencia al lanzamiento del Apolo XI. Más cercano en el espacio es la crónica sobre el Museo de Cerámica de Chinchilla, por Francisco González Bermúdez. Hay noticias de conferencias y de algún otro acto, aunque, como queda dicho, no es ésta la función de la revista.

### DEPORTES Y ESPECTACULOS

Hasta el año 1975, en que se publica una entrevista con el boxeador Legrá, a causa del combate que celebró en Villarrobledo, no había habido ningún espacio deportivo en la publicación. Desde 1976, hay información sobre fútbol local. Reduciéndose la información a este deporte.

Los toros, igualmente, han sido tratados escasamente, además de la ya citada historia taurina de Luis Fernando Angosto, el resto se reduce a contados trabajos, en gran parte del mismo autor.

Otros espectáculos de los que existe una reducida información, son las actuaciones de grupos de teatro y folklore.

### VARIOS

Hay otra serie de realizaciones que son de difícil incardinación en los anteriores espacios. Encontramos en algunos

números una página con historieta de dibujos de Alberto Mateos. El número correspondiente a 1973 contaba con pasatiempos y crucigramas.

La temática es de lo más dispar, como puede comprobarse al leer los artículos, entre los cuales tenemos: "Agua para la misión de Safané", por Juan Cárdenas Hernández, sobre aquel establecimiento católico instalado en Burkina Faso, antiguo Alto Volta. "Hijos de Noé", por Dimas Cuevas, sobre el arranque de viñas; "El medio ambiente", por Diego Requena Martínez, de carácter religioso; y "Rito y encanto de la matanza domiciliaria", por Antonio Talavera García.

### PUBLICIDAD

Fuente de financiación fundamental es este capítulo. Desde los primeros números, se han dedicado entre 40 y 60 páginas a anuncios, cada uno de ellos ocupaba la totalidad de la plana. Vinos y alcoholes, electrodomésticos, maquinaria agrícola y productos relacionados, eran los principales sectores que confiaban su propaganda al libro de fiestas.

Con el paso del tiempo, se han incorporado los transportes y el automóvil y productos relacionados con él, cayendo los anuncios de electrodomésticos.

Es curioso el caso de farmacias y laboratorios que lanza su publicidad en **Cervantino**.

En los últimos números, se diversifica la publicidad y quizá se inicie una nueva etapa.

\* \* \*

**Cervantino** forma parte del patrimonio cultural villarrobletano. Es lugar de consulta, aprendizaje, recuerdo o recreo, en el que se recoge: parte de la historia local, creación literaria, costumbres y tradiciones olvidadas o a punto de perderse.

**Cervantino**, como se ha podido observar, no es el clásico libro de fiestas, ni el anuario típico, tampoco es un periódico. Es, sin embargo, una amalgama de todo ello, lo que unido a su realización cuidadosa y esmerada da un producto de calidad, que es difícil de explicar y mucho más de definir.

MIGUEL SANCHEZ PICAZO

### Nace la Asociación de Amigos de la Iglesia de San Blas

## Villarrobledo, dispuesto a concluir San Blas

El punto de arranque de las reuniones que un grupo de personas venimos manteniendo semanalmente desde el pasado mes de octubre, comenzó con la publicación en **Cervantino** 87 de una "Propuesta para concluir San Blas" -formulada por Bernardo Díaz, bajo seudónimo-, de la cual se hicieron eco los periódicos *La Verdad*, *La Tribuna* y *La Voz y el País*. El fin que nos mueve es el encaminado a restaurar las obras que nos permitan terminar la iglesia de San Blas, monumento histórico-artístico de nuestra ciudad.

#### PROCESO

En ella, se explicaba detallado el posible proceso a seguir que, en síntesis, es el siguiente:

- 1.- Creación de una Escuela-Taller de Cantería Local, encuadrada a este fin.
- 2.- Creación de gran cantidad de puestos de trabajo entre tantos parados como hay en la ciudad. Esto sería con secuencia de la existencia de la Escuela-Taller.
- 3.- Obtención de los medios económicos procedentes de estudios, organismos y particulares que serían necesarios para completar la Escuela-Taller.

Desde hacía dos años habíamos una iniciativa que buscaba el mismo fin, pero lo cual se habían celebrado diversas reuniones.

Ahora, con motivo de la publicación del plan expuesto anteriormente, algunas de las personas que participaron en esas reuniones tienen buena acogida al plan bosquejado y se mostraron dispuestos a reanudar con renovado impulso la tarea.

En la revista **Cervantino** se insinuaba la posibilidad de contar con el asesoramiento de don Francisco Gómez Canales, el cual admitió como correcto el planteamiento sugiriendo y brindando su apoyo y experiencia para todo lo que podamos necesitar.

#### ESCUELA TALLER

Al mismo tiempo, se han ido manteniendo contactos con la Dirección Provincial del INEM en Albacete, que desde un principio han mostrado simpatía hacia la creación de la Escuela-Taller.

Desde un principio, las estrechas relaciones amistosas y profesionales del señor Canales con don José María Pérez, "Pendis", han sido puestas a nuestra disposición para todo lo concerniente a la Escuela-Taller, correspondiéndonos, igualmente, al señor Pérez con un enorme interés por nuestro proyecto.

Asimismo, el alcalde de Villarrobledo, señor Cabañero, informado de las reuniones y gestiones que se han venido realizando, ha dado autorización para que la sociedad de la



Escuela-Taller sea formulada por el Ayuntamiento ante el INEM. Por tanto, en estos momentos estamos a la espera de que culmine todo el papeleo burocrático y empiece a funcionar en nuestra ciudad la creada Escuela-Taller.

#### CHUECA GOITIA

Ha supuesto un enorme estímulo para las personas que estamos en esta tarea, el hecho de que un hombre de la sala profesional de don Fernando Chueca Goitia se haya dignado desplazarse *ex profeso* a Villarrobledo para conocer in situ el templo de San Blas. El nos ha animado a continuar con la tarea, tras quedarse



PINTURAS **VIMOCA**  
y  
**ENRIQUE GONZALEZ**

Pintura del automóvil

Almacén y venta al público

PINTURAS **VIMOCA**  
Avda. Reyes Católicos, 105 - Vista Alegre, 16  
Tel. 14 18 44  
**VILLARROBLEDO**

**ENRIQUE GONZALEZ**  
Teruel, 25  
Tel. 21 05 73  
**ALBACETE**



**TALLERES Y GRUAS**

**PEDRO SANTOS**

CHAPA, PINTURA, MECANICA

CONCESIONARIO RACE

SERVICIO PERMANENTE

Avda. Reyes Católicos, 105

Tel. 14 1844

**VILLARROBLEDO**



# Géneros de Punto Villarrobledo, S. A.

**FABRICACION DE GENEROS  
DE PUNTO EXTERIOR**



**John Peter, S.A.**

**Margot**

Dos de Mayo, 127 - Tels. 141841 - 141567 - Fax (967) 144041  
02600 - VILLARROBLEDO (Albacete)

---

*Via  
Corso*



## VIA CORSO, S. A.

**COMERCIALIZACION DE  
GENEROS DE PUNTO EXTERIOR  
DE SEÑORA, CABALLERO Y NIÑO**

Taray, 8 - Tel. (967) 140950 - Apdo. 51  
02600 - VILLARROBLEDO (Albacete)

# La muralla de Villarrobledo

Con motivo de haber encontrado documentación escrita acerca de la muralla de Villarrobledo, nos ha parecido de interés hablar sobre ella, dando a conocer el referido documento, y haciendo algunos comentarios

el rebelde Gómez en el mes de Septiembre de año 36, y la circunvalación del pueblo se halla en su mayor parte arruinada".

Este escrito, aunque no tiene fecha; aten-

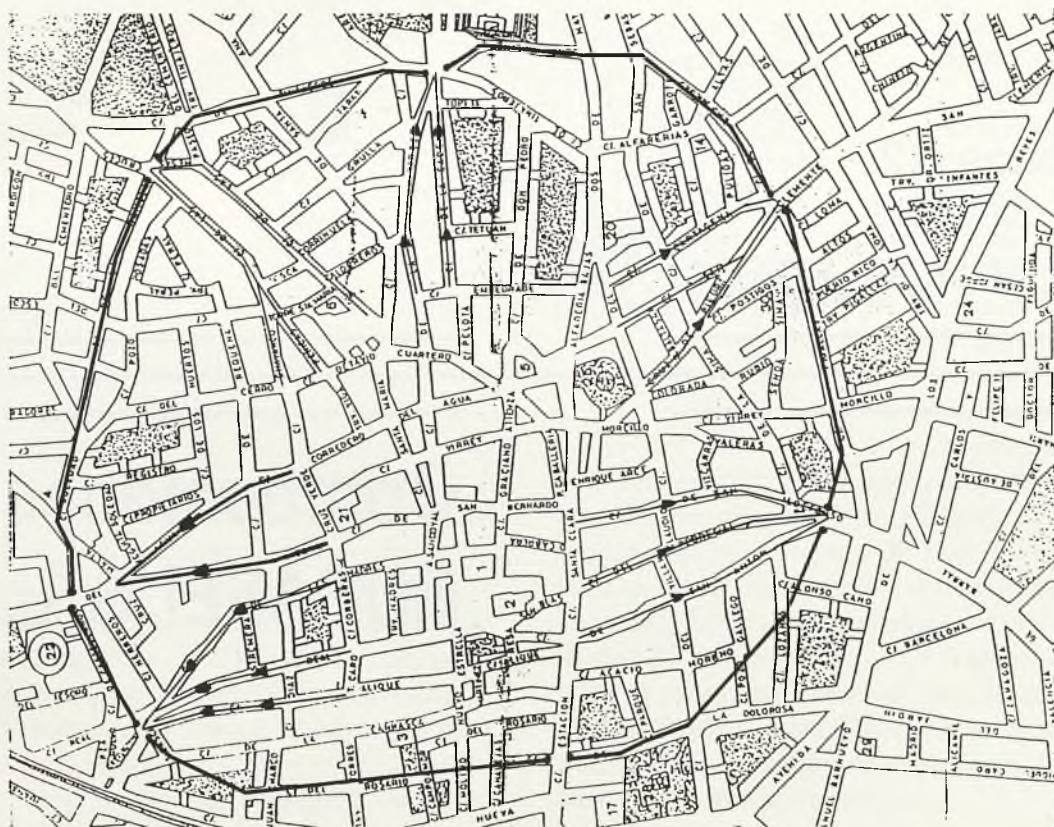

en torno a este tema.

El documento referido es un borrador, sin fecha ni firma, realizado al parecer en el Ayuntamiento de nuestra ciudad, en el que tal vez a instancias de la superioridad provincial, o de la administración central, se responde a un cuestionario, en uno de cuyos apartados se puede leer:

"Fortificaciones, no existe ninguna, puesto que una había con el título de fortín para defensa de la Milicia Nacional y del Pueblo en caso de una incursión facciosa, fue destruida por

diendo a la clara alusión que en él se hace a la batalla de Villarrobledo, que tuvo lugar en septiembre de 1836, y teniendo en cuenta que según el mismo documento, en otra de sus partes no transcrita, dice no existir por entonces cementerio en Villarrobledo; se deduce que la fecha de su redacción está comprendida entre 1836 y 1854, año éste último en que se inauguró nuestro primer cementerio. O sea, en pleno periodo liberal, como se desprende igualmente del calificativo de rebelde, que se le atribuye al general Gómez de las fuerzas carlistas (conservadoras), que intervino con suerte

---

---

---

**Confecciones  
ROCAS, S. A.**

Molinos, 12  
Tel. 141881  
VILLARROBLEDO

---

---

---

---

---

---

**Confecciones  
ROCASEI, S. L.**

Refugio, 14  
Tel. 144655  
VILLARROBLEDO

---

---

---



adversa en la antedicha batalla.

De estas consideraciones, se deduce que, por muy joven que fuera el anónimo autor del texto presentado en el momento de escribirlo, estamos ante el testimonio un testigo presencial del fortín y las murallas o circunvalación (según palabra textual).

Se puede, por tanto, asegurar que Villarrobledo estuvo circunvalado por una muralla, que se conservó en perfectas condiciones hasta 1836. Nada sabemos a ciencia cierta, de su exacta ubicación, de la fecha de construcción, de las circunstancias que la motivaron, ni del material con que fue construida. Sin embargo, los recintos amurallados, condicionan de forma tan marcada el urbanismo de las ciudades, que a pesar de su desaparición, dejan claras muestras de su emplazamiento.

Es norma generalizada que las murallas, cuando no hay accidentes geográficos que las condicionen, adoptan formas redondeadas, próximas a la circular; yendo generalmente acompañadas de una vía perimetral.

Por otra parte, en los núcleos urbanos encerrados por murallas las calles de entrada y salida tienden a converger hacia puntos del perímetro donde se encuentran ubicadas las puertas de la muralla.

Estas peculiaridades, que como puede observarse en el plano parcial de Villarrobledo que presentamos, se cumplen de forma casi rigurosa, nos permiten con una gran aproximación, fijar la ubicación no sólo de la muralla, sino también la de algunas de sus puertas más importantes.

Así puede apreciarse una vía perimetral de forma casi circular constituida por las calles: Senda Molinera, Ineses, Cruz de Palo, Pigallas, Dolorosa, Rosario, Castellanos, Soledad, Rambla y Tinajeros.

Por otra parte, las calles de entrada y salida que

convergen en puertas de la vía perimetral son:

Calles de la Virgen y de la Cadena hacia la Salida de La Virgen.

Calles Cartagena y Cruz de Piedra hacia la salida de San Clemente.

Calles de San Ildefonso, Pedregal y San Antón hacia la salida de San Antón.

Calles de Madres Carmelitas, Real y Alique hacia la salida del Rollo.

Calles de la Hiedra y Corredero hacia la salida de la Soledad.

Calle de Cruces y Mesas hacia la salida de Santa Ana.

De la magnitud del casco encerrado por la muralla puede deducirse la época

de su construcción; y comoquiera que las calles que encierra, coinciden sensiblemente con las que figuran relacionadas en el Catastro del Marqués de la Ensenada —realizado hacia el año 1750—, quiere ello decir, que tal vez, las guerras de sucesión que tuvieron lugar desde 1700 y enfrentaron a Felipe V, apoyado por Castilla y al archiduque Carlos, con un gran apoyo en el reino de Valencia, dejando estas zonas manchegas en situación muy comprometida, pudieron motivar la construcción de nuestra muralla.

Por cuanto a su naturaleza, el hecho de que no se conserve ningún paño de sillería, ni siquiera de mampostería, formando parte de las fachadas de las casas que configuran las calles perimetrales, hace pensar que su construcción fue a base de tapia.

Quién sabe, si los ya olvidados terrenos de San Antón y de la plaza de los toros, perfectamente situados al pie de la muralla y en puntos diametralmente opuestos de la circunvalación, no fueron sino algunos de los yacimientos de tierra, utilizadas para la construcción de nuestra desaparecida y olvidada muralla.

BUENAVENTURA ROJAS ACACIO.

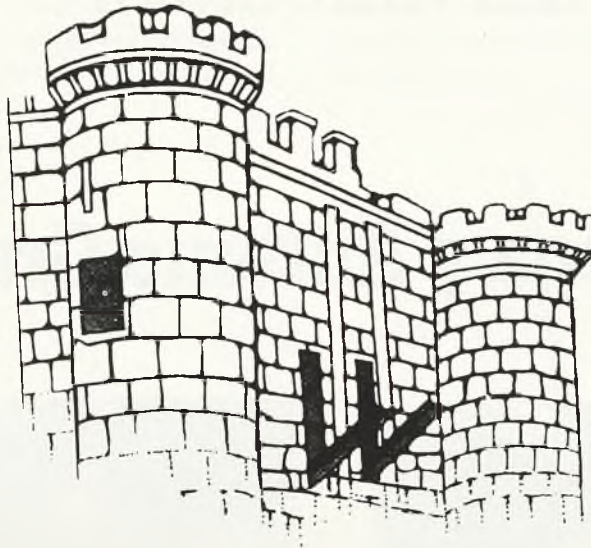

# Taller Mecánico del Automóvil

**Miguel Ortega y Antonio Grande, C.B.**



AVDA. REYES CATOLICOS, 103  
TEL. 140679  
**VILLARROBLEDO**

# Fucsia

**S**e estaba bien allí, casi en la penumbra, donde la luz del gran fuego no alcanzaba de pleno y se desvanecía contra los muros en una infinita gama de grises. Los demás preferían hacer una rueda en torno a las llamas, calentándose el cuerpo y preparándolo para el sueño. Su mujer, entre ellos.

La visión de su mujer le avivó la mala conciencia. Todavía no había logrado resolver si era moralmente aceptable que él se estuviera todo el tiempo allí, pintando, mientras el resto debía ocuparse de la dura lucha por la subsistencia. Lo único que atenuaba esa sensación era que los demás parecían preferir que él siguiera ocupándose de esa tarea, aunque al precio de mirarlo un poco extrañamente.

En realidad, la mala conciencia sólo aparecía por las noches, cuando los demás llegaban en fila india y empezaban a acomodarse en torno al fuego, todavía cansados y sudorosos, sin aliento siquiera para despojarse de los abrigos de piel. Apenas si los hacían un poco a un lado y se quedaban allí, hipnotizados por las llamas, a la espera de la comida tan duramente conquistada. A veces, antes de la comi-

da, alguno se levantaba y pasaba a la otra estancia, donde él pintaba, y apreciaba lo que había adelantando durante la jornada.

Al retornar y pasar junto a él le echaba una mirada extraña, que podía querer decir: "No sé para qué puede servir, pero me gusta". No era una mirada solidaria, pero él la sentía como una forma de aliento, al fin y al cabo. Durante el día no había problemas, porque todos —incluida su mujer— estaban afuera y el tiempo pasaba más aprisa de lo que él podía contabilizar. Pero cuando regresaban, justo en el momento en que la luz empezaba a disolverse sobre las suaves ondulaciones que escondían el mar, volvía a preguntarse si todo aquello tenía sentido y si, en realidad, lo que él prefería entender como aliento no sería ape-

nas compasión ante su locura.

La noche era húmeda y fría. El pintor de las cuevas de Altamira se acostó a dormir. Y soñó con un color absurdo, que miles de años después se llamaría fucsia.

MARIO A. PAOLETTI



# PARCISA, S.A.

CONSTRUCCIONES Y CALDERERIA EN ACERO INOX.

Ctra. Tomelloso, Km. 1'7 - Apartado 71

Tels. (967) Oficina 14 36 12 - 3 líneas

Fábrica 14 36 52

02600 VILLARROBLEDO (Albacete) - España



CISTERNA RECOGIDA DE LECHE



CISTERNA TRANSPORTES PRODUCTOS ALIMENTICIOS (ATP)



CISTERNA REPARTO CARBURANTES



## FABRICADOS PARRA Y CIA

SOCIEDAD ANONIMA

CONSTRUCCION DE CISTERNAS EN ALUMINIO  
Y POLIESTER

Ctra. Tomelloso, Km. 1'8 - Apartado 50  
Tel. (967) 14 15 33 - Telex 29701 PLT E  
02600 VILLARROBLEDO (Albacete) - España



CISTERNA TRANSPORTE CARBURANTES

En Cantabria:



Teléfono (942) 342157  
Apartado 885 (Santander)  
GAJANO (Cantabria)

GRUPO



POLALSA



Ctra. de Tomelloso, Km. 1'8 - Apartado 50  
Teléfono (967) 14 15 33\* - Fax (967) 14 42 66 - Telex 29701 PLT E  
02600 VILLARROBLEDO (Albacete)



# **VITIVINICOLA**

## **COMERCIAL**

COMISIONISTA - ANALISIS DE VINOS

Pasaje Milán, 2

VILLARROBLEDO

Teléfono, 140558

# El virrey Morcillo, historia de un gran hombre

(Obra escrita en abril de 1988, razón por la cual se incluyen en los diálogos hechos y circunstancias alusivas al fin con el que se escribió).

*El autor*

**E**n abril de 1731 apareció por las calles del pueblo de Villarrobledo un anciano con larga y poblada barba blanca. Era fray Tomás, un manchego trinitario que había regresado del Perú a su patria chica, Argamasilla de Alba, y quería conocer Villarrobledo, el pueblo de nacimiento de su gran amigo Diego Morcillo Rubio y Auñón, el virrey del Perú que hacía el número XXVIII. Todo el equipo que portaba era una vetusta maleta de madera en su mano izquierda. En la derecha llevaba un bastón que le servía de apoyo a ese hombre de noventa años, cuyo cuerpo estaba cansado y gastado, aunque con una mente mucho más lúcida de lo que correspondía a esa edad.

*Ciego cantando en un rincón.*

*Pueblo llano, en la calle una especie de mercadillo.*

*Niños cantando, de fondo.*

*Fray Tomás.*— ¡Oiga, buen hombre! Estoy buscando la casa de los Morcillo. Vengo de Argamasilla, mi pueblo, y quiero saludar a algún familiar de don Diego Morcillo, el difunto virrey, buen amigo mío.

*Manuel.*— Me parece que no hay nadie en la casa. Una sobrina que allí vive con su hombre se fue ayer de viaje pa unos días. Y los vi a eso de las ocho, cuando salían en el carro y, sin parar, se despidieron.

*Fr. T.*— Esto me produce una contrariedad, pues me acaban de traer en un carro unos arrieros de Argamasilla, que me han dejado en la entrada de Villarrobledo (me parece que han dicho que se llama el Rollo). Mañana, cuando vuelvan de regreso, me recogerán para volver con ellos.

*M.*— No pasa na. No se preocupe usted. En mi casa, siempre tiene sitio un cura. Seguro que la Cari, mi mujer, lo recibe con muchísimo gusto.

*Fray Tomás y Manuel se ponen a caminar hacia la casa de Manuel.*

*M.*— Déjeme usted la maleta. Yo voy de vacío.

*Fr. T.*— Muchas gracias. No me voy a hacer de rogar, pues pesa un poco para mi edad.

*M.*— Cuidao con ese charco. Menos mal que ayer ya escampió un poco, pos la semana que hemos tenido ha hecho bueno el refrán de "en abril, aguas mil".

*Fr. T.*— En Argamasilla, también se han desahogado las nubes. A todo esto, ¿cuál es su nombre? Yo me llamo Tomás, fray Tomás.

*M.*— Mi nombre es Manuel. Ya hemos llegado. Está usted en su casa.

Manuel abre el picaporte y le cede el paso a fray Tomás.

*M.*— ¡Cari!

*Cari.*— (*Se oye en el fondo*) Dime, Manuel. Estoy aquí, en la gorrinera, echándole el amasao a los gorrinos. Ya voy pa

la cocina.

*M.*— Mira, mujer. Aquí traigo a fray Tomás, amigo del virrey Morcillo, que ha venido de visita a Villarrobledo a saludar a la sobrina de don Diego y, como está de viaje, lo he invitado a nuestra casa.

*C.*— Pase, pase usted. Está usted en su casa. Aquí somos pobres, pero va a estar usted calentico y a gusto. Pa nosotros es un orgullo poder dar posá a un cura tan importante.

*Fr. T.*— Muchas gracias. Ya conocía yo la hospitalidad de las gentes de Villarrobledo, por la boca de mi amigo don Diego. Acepto su ofrecimiento hasta mañana, que es cuando regresan los amigos arrieros hacia mi pueblo.

*C.*— Hasta cuando usted quiera. Ya sabe usted que está usted en su casa de usted. ¿Quiere usted merendar algo?

*Fr. T.*— No. Muchas gracias. Acabamos de comer en el carro, durante el viaje, y no acostumbro a comer nada hasta la hora de la cena.

*C.*— Bueno. No quiero ponerme cansá. Quédese usted con Manuel enfrente del sogato, mientras yo le preparo un poco la habitación.

*Fr. T.*— Muchas gracias. Le va a venir bien a este anciano cuerpo descansar después del traqueteo del viaje. Al mismo tiempo, aprovecharé para hablarle a Manuel de mi buen amigo don Diego. Es mucho lo que le puedo contar.

*M.*— Me da muchísimo gusto poder tener en mi casa a un amigo de nuestro virrey, porque así me va a contar la historia con más detalle. Aquí, en Villarrobledo, lo único que sabemos es lo que nos cuenta muchos días Pepe, el ciego, que de tanto y tanto repetirlo se lo han aprendido los niños, y siempre andan con esa cantinela por el pueblo.

*Fr. T.*— Yo te contaré todo lo que vaya recordando, y así tú podrás completar la historia para tus paisanos.

*M.*— Sí, fray Tomás. Voy a poner los cinco sentidos pa coger to lo que me cuente.

*Niños cantando de fondo.*

*Fr. T.*— Hará unos setenta años que nos conocimos en Toledo. Los dos éramos compañeros de curso y de toma del hábito de los frailes trinitarios, en el mismo convento. Allí estuvimos como amigos inseparables durante cuatro imborrables años. Después, los designios divinos nos llevarían por distintos y distantes caminos, hasta que hace ocho años fui destinado por mi orden al Perú, donde tuve la inmensa fortuna de acompañarle en los últimos años de su ejemplar vida cristiana.

*M.*— Pos, hará un año, más o menos, que murió don Diego. ¿No es así?

*Fr. T.*— Sí. El pasado día 12 de marzo hizo un año de su fallecimiento, allá en Lima. Parece mentira que lleve ya un año en el otro destino, en el definitivo. Seguro que está en el cielo en un sitio de privilegio, en el que se ganó a pulso desde

**el sol**  
**PASTELERIA • CAFETERIA**

**el sol**  
**PASTELERIA • CAFETERIA**

**el sol**  
**PASTELERIA • CAFETERIA**



PL. CONSTITUCION, 7 - TEL. 14 28 18



su nacimiento, el día 3 de enero de 1642.

M.— Sí, eso creo yo. También tengo entendido que fue un buen hombre.

Fr. T.— Sí, así fue (con la mano en la mejilla, pensativo). En este último año, son muchos los días en los que se me vienen a la cabeza muchas anécdotas de su vida; unas, contadas por él, y otras, de las que yo fui testigo. Recuerdo una de su infancia...

*Suena la música de fondo, sin letra.*

*Baja el telón. Lo siguiente se oye de fondo.*

Diego.— Vamos. Seguid al mama. Corriendo hasta la era de Carrasco, y después al molino.

Antonio.— Al último que llegue le toca quedarse. No será que no os aviso.

*A continuación, llegan corriendo con sus carteras y y cansados, después de la carrera, Diego, Antonio y varios compañeros más.*

*De fondo se ve un molino.*

D.— Qué mala pata hemos tenido con la puerta cerrada. ¿Queréis que echemos un fuera?

A.— Sí, pero los espoliques hay que darlos flojos, que si no no jugo.

D.— (Saltando al fuera) Allí arribica, arribica, había una montañica. En la montañica, un árbol. En el árbol, una rama. En la rama, un nido. En el nido, cuatro huevos: rojo, blanco, colorao y negro. Cogi el rojo y me quedé cojo (va a la pata coja). Cogi el blanco y me quedé manco (va con el brazo en cabestrillo). Cogi el colorao y me quedé escalabrao (sigue cojo, manco y con la otra mano en la frente). Cogi el negro, todo el mundo bueno.

A.— Eh, macho, que has pisao el rano (lo dice mientras está viendo el salto de Diego).

*Después de jugar al fuera se sientan a descansar.*

D.— Seguro que no sabéis lo que es un galeón.

A.— ¿Es que lo sabes tú? (pone cara de incredulidad).

D.— (Con retintín) Si lo sé. Mi tío de Alcaraz me lo contó el otro día. El viajó en un galeón, desde América.

A.— (Con cara de curiosidad) Oye, ¿y cómo era? Anda, dínoslo.

D.— Es un barco muy grande con enormes velas y con 100 cañones, o menos, para defenderse de los piratas ingleses que hay en el mar, que son muy malos.

A.— ¿Vio tu tío algún pirata en el viaje?

D.— No vio ninguno, pero me contó que llevan un ojo tapado y tienen una pata de palo. ¡Como son tan malos!

A.— Cuéntanos más historias de tu tío.

D.— Me contó una muy chuli. De un alcalde al que le cortaron las orejas, porque había sido malo y le dio muchos azotes a un soldado como castigo injusto. Es que el soldado tenía una novia muy guapa y el alcalde la quería y ella sólo quería al soldado. Entonces el alcalde le pegó muchos azotes como castigo y el soldado le dijo que le dejaba las orejas prestadas durante un año. Y al año fue y se las cortó con un cuchillo muy brillante. Y luego... (es interrumpido por Antonio)

A.— ¡Calla, que están dando voces!

D.— Puff. Menuda, si es mi padre, que viene cabreado.

Alfonso.— Venga, bajar todos. ¿Es que no os dais cuenta que se ha hecho de noche? ¿Os creéis que son horas de estar



por ahí unos escuerzos de ocho años?

Todos los amigos.— No, si ya nos vamos.

Alf.— ¡Hala! Tirar cada uno a vuestra casa.

*A solas con Diego.*

Alf.— Menuda está tu madre. Estamos ya una hora como locos, buscándote por todo el pueblo, y pensando ya en lo peor, con tantos pozos como hay.

D.— Padre, si no nos acercamos a ningún pozo, desde que me lo dijiste que no me acercara.

Alf.— Eso está bien. Pero, de todas maneras, ya sabes que al salir de la escuela te debes ir a casa derecho.

*Aparece la madre, María, enfadada.*

María.— Diego, ¿cuántas veces te he dicho que al salir de clase te vengas churrerico para casa?

D.— Si es que yo creía que era de día.

María.— ¿Es que no tenéis ojos para ver que es de noche? ¡Vamos, que ya hace un rato que se han acostao las gallinas! Hoy vas a dormir calentico de orejas.

*Diego se protege con el brazo, a guisa de escudo protector.*

*Baja el telón.*

*Siguen dialogando fray Tomás y Manuel.*



BODEGAS  
a r a m a r

FRANCISCO SILVELA, 45-2.º D  
TELEFS. 402 23 09 - 401 40 20  
M A D R I D - 6

ROSARIO, 11  
TELEFONO 14 06 52  
VILLARROBLEDO-ALBACETE

VINOS FINOS  
DE MESA



BODEGAS  
FUNDACION 1898, S. A.

Domicilio Social: Francisco Silvela, 45, 2.º - Télex 44986 - 28028-Madrid  
Oficinas: Campoamor, 1 - Tel 14 06 52 - 02600-Villarrobledo (Albacete)  
Bodegas: Reyes Católicos, 104 - 02600-Villarrobledo (Albacete)

*Fr. T.*— De la paliza que su madre le dio, le quedó un recuerdo indeleble; ya que fueron varias las veces que le oí contar esta anécdota infantil.

*M.*— Hay cosas cuando uno es un crío que se le quedan grabadas en la cabeza como si fuera a fuego.

*Fr. T.*— Así es. Todos tenemos recuerdos de la infancia que no se nos borran. Como te iba diciendo, Diego tuvo una infancia y una adolescencia muy felices, con una familia que supo inculcarle el amor por el estudio y el respeto a los demás. Esas fueron las bases posteriores para desarrollar su fecunda personalidad de adulto, en la que destacaba un estricto sentido del deber y un cariño por las cosas bien hechas, que le hacía despertar simpatías hacia él de sus compañeros y profesores.

*M.*— O sea, que era un hombre formal. Un hombre como Dios manda.

*Fr. T.*— Sí, era de una formalidad encomiable, que le granjeaba el respeto de cuantos le rodeábamos. También era de destacar una intensa vida interior, y una predilección especial por los más necesitados, a los que socorría siempre rozando el límite de sus posibilidades.

*M.*— Me parece, fray Tomás, que aquí, en Villarrobledo, no llegamos a conocer las entretelas de nuestro importante paisano.

*Fr. T.*— Mucho me temo que así sea, Manuel. A mí me impresionó bastante su acentuada personalidad, nada más conocerlo. Fue en el convento de la Trinidad, de la ciudad de Toledo, como te he dicho antes. Allí compartimos un dormitorio para dos, que todos llamábamos camarera. Aquello fue para mí de muy grato recuerdo. Allí pude comprobar por mí mismo qué gran concepto tenía del estudio.

*M.*— Mire usted, fray Tomás, yo nunca he estudiado nada más que los estudios de la vida y del arao, que son muy pesados muchas veces; pero me se hace muy difícil el pensar en aprender los latinajos que dicen los curas. Hay que tener mucha cabeza pa eso.

*Fr. T.*— Mira, Manuel. En esta vida, todos los oficios y trabajos son igual de dignos, y si se hacen con cariño todos tienen su parte agradable. Hay que pensar que si el ir detrás de un arado es una tarea dura y trabajosa, al final se encuentra uno con la obra maravillosa del pan nuestro de cada día, sin el cual no podríamos vivir. También el estudio implica sacrificio de concentración y recogimiento para llevarlo a cabo. Sin aquél, faltaría el pan; sin éste, la humanidad no habría avanzado.

*M.*— Estoy de acuerdo con usted.

*Fr. T.*— Además, en el estudio de un sacerdote no todo son latinajos, como muy bien has dicho, sino que hay otras disciplinas, como la Teología y la Filosofía, en las que destacaba de forma brillante mi amigo Diego.

*M.*— Por algo llegó donde llegó. Que en esta vida no le regalaban a nadie.

*Fr. T.*— Efectivamente. Después de nuestra estancia en Toledo, nuestros superiores decidieron que yo partiese hacia un convento de Castilla. A él le encomendaron una tarea docente en la Universidad de Alcalá. Allí dejó una estela de esas que dejan los buenos profesores, y que se valora de manera especial con el paso del tiempo.

*M.*— Perdona usted que le interrumpa. Que aunque feo me esté el comparar, yo he tenido dos maestros que me enseñaron a podar: el primero, que era un viva la virgen, que más que podar degollaba las cepas; mientras que el segundo fue el que de verdás me enseñó este apasionante oficio. Bueno, pos me se representa que don Diego les dejó a los estudiantes el mismo recuerdo que a mí me dejó el segundo podador.

*Fr. T.*— Sí, Manuel. Has puesto un ejemplo que es justo lo que procedía. Después me vas a explicar lo de la poda, que, más que un oficio, yo me atrevería a definir como un arte, como un noble y difícil arte.

*M.*— Sí, fray Tomás. Después le hablaré con muchísimo gusto de la poda, pero ahora es mejor que me siga usted contando cosas de mi paisano, pa no perder el hilo.

*Fr. T.*— Pues, como te iba diciendo, desde Alcalá pasó a residir a un convento de Madrid, donde se hallaba cuando el Rey Carlos II le nombró su predicador de cámara y teólogo de la Real Junta de la Concepción. También se fijó en su valía el cardenal Portocarrero, que le hizo examinador sinodal del Arzobispado de Toledo.

*M.*— Y eso de examinador sinodal, ¿qué es?

*Fr. T.*— Pues, mira, es la persona designada por la autoridad eclesiástica para examinar a párrocos, confesores y predicadores pertenecientes al Arzobispado. Y, antes de partir para América, llegó a ser teólogo consultor del Nuncio de Su Santidad y calificador del Consejo Supremo de la Inquisición.

*M.*— Eso de la Inquisición me da tiricia oírlo.

*Fr. T.*— Sí, la Inquisición es algo muy serio y muy complicado de explicar, aunque en la parte en que participó don Diego siempre su preocupación fue dulcificarla en lo posible.

*M.*— Pos, ¿sabe usted lo que le digo? Que me se hacen como muy importantes los cargos que don Diego llegó a alcanzar.

*Fr. T.*— Sí. Así eran. Y, por si fuera poco, y debido a su gran valía, el rey Felipe V le propuso como obispo de Nicaragua. Y, al aceptar el cargo, emprendió su larga y definitiva misión episcopal en América, que continuó en La Paz, Charcas (de Bolivia) y Lima.

*M.*— Oséase, que, aparte de virrey, fue obispo en esos cuatro sitios que usted ha dicho.

*Fr. T.*— Sí, efectivamente. Su carrera eclesiástica tuvo una enorme importancia. Ella le llevó a tener que desplazarse a Roma a realizar una visita ad limina al Papa Inocencia XIII.

*M.*— Dispense usted, fray Tomás, que le interrumpa. Pero, me parece que una vez, al ir a Roma, se pasó por Villarrobledo, y aquí algunas personas lo trataron no muy bien que digamos. ¿Sabe usted algo de eso?

*Fr. T.*— Recuerdo que, con motivo de la visita a Roma, a su regreso, iba un tanto apenado por algún disgusto recibido a su paso por Villarrobledo. Pero, su gran corazón y su capacidad de perdonar, le hicieron no ser muy explícito con algo que quiso olvidar rápidamente, como así fue.

*M.*— Según yo tengo entendido, por lo visto fueron dos personas de mala condición que sacaron los pies del tiesto, como decimos por aquí; porque el pueblo entero le hizo un gran recibimiento cuando llegó.

*Fr. T.*— Sí. Así debió ser. Aunque, por lo poco que yo oí, don Diego olvidó y perdonó. Así fue toda su vida, guiado por la generosidad y el sacrificio. Allí, en América, se granjeó el



**MANVI S.A.**

---



**VINOS DE LA  
MANCHA**

AVENIDA DE BARNUEVO, 5  
TELEFONOS 14 02 58 14 03 40

**VILLARROBLEDO**

cariño de todos, desde el séquito a su servicio hasta los indios más humildes. Siempre la sede episcopal era un desfile de menesterosos que nunca salían con las manos vacías.

*M.*— Me parece que sólo me está contando la vida de don Diego como obispo, y me se hace más importante, cara a la historia, el cargo de virrey.

*Fr. T.*— Llevas razón, Manuel. Quizás mi condición de sacerdote me hace volcarme más en la faceta religiosa de este gran hombre. Por eso, voy a cambiar de tercio. Mira, no sé si sabrás que fue dos veces virrey del Perú.

*M.*— Pos, no. Yo no sé más que lo que he oído: que fue virrey del Perú.

*Fr. T.*— La primera vez, en 1716, ocupó interinamente la jefatura del virreinato, siendo arzobispo de Charcas, hasta tanto llegó el virrey titular. Entonces fue durante poco tiempo. Después, el 26 de enero de 1720, fue nombrado virrey en propiedad, cargo que desempeñó hasta 1724.

*M.*— Dispense usted, fray Tomás. Pero, aunque estoy cansado de oír la palabra, no sé mu bien qué es eso de virrey.

*Fr. T.*— Pues, mira, Manuel. El virrey era un cargo que el Rey de España se vio en la necesidad de crear, con el fin de poder regentar las tierras lejanas conquistadas. Lógicamente, el rey no podía estar en todas las tierras. Las misiones que desempeña el virrey son las siguientes: la principal es la representación directa del monarca. Luego, también tiene la misión de gobernador, en la amplia extensión de la palabra; de capitán general, con lo cual está al frente del ejército; presidente de la Audiencia, responsable por ello de impartir justicia; superintendente de la Real Hacienda y vicepatrono de la Iglesia.

*M.*— ¡Odo! No creía yo que fuese tan gordo el cargo. Pa llevar tantas cosas hay que valer mucho.

*Fr. T.*— Sí. Pero él nunca se amilanó. Tenía unas espaldas muy anchas.

*Música de fondo cantando los niños.*

#### DESCANSO INTERMEDIO

*Música de fondo, cantando los niños.*

*Se oye, de fondo, narrando al ciego.*

*Aparece el virrey sentado ante su mesa de despacho. A ambos lados, y detrás, aparecen los 3 soldados dándole guardia.*

*Jefe de Protocolo.*— Excelencia, se presenta el visitador real, recién llegado de España. (*Introducción y salida adecuadas.*)

*Virrey Morcillo.*— Son muchos los meses que esperábamos tan grata visita. Es grande la inquietud que aquí tenemos por conocer noticias recientes de nuestra querida España. Por favor, ilustrísima, siéntese y hábleme de España, de Sus Majestades; en fin, cuénteme cosas sin parar.

*Visitador Real.*— Su Majestad, aunque lejos físicamente, se encuentra muy cerca de esta parte querida de España. Me ha transmitido este mensaje escrito (*entrega un rollo de papel liado con una cita y lacrado*), junto con un saludo personal afectuoso.

*V. M.*— Su Majestad, desde siempre, es mi gran debilidad. Tras esta primera alegría, quiero transmitirles un pequeño

resumen de la gestión realizada por mi humilde persona desde la última visita oficial.

*V. R.*— Excelencia: con gusto escucharé tantos logros positivos como sé que viene consiguiendo con su gestión al frente del virreinato.

*V. M.*— Me place transmitirle este escrito, en el que va pormenorizada la labor realizada durante estos meses. No obstante, le voy a resumir con mucho gusto, a grandes rasgos, algunos de los resultados conseguidos: se ha logrado extirpar de raíz el comercio ilícito reinante. Ello ha redundado en una normalización que ha llevado a conseguir un importante incremento de la renta al Real Erario, que se desglosa como sigue: 45.000 pesos, procedentes de las minas de azogue de Huancavélica, y 100.000 pesos, procedentes del cacao.

*V. R.*— Excelencia, estos resultados que ahora me explica me son desconocidos, por recientes. Sin embargo, han llegado a mis oídos las obras arquitectónicas de envergadura realizadas gracias a sus generosas ayudas en el Real Convento de Toledo, el Colegio de la Universidad de Alcalá y tantos otros. También el Convento del Toboso y otros muchos conventos pobres han dejado de serlo con sus auxilios económicos. Allí, en la Corte, son muchas las noticias que llegan de su generosidad.

*V. M.*— Más parece un inventario hecho por su ilustrísima a esta humilde persona, que lo que realmente debe ser: el rendimiento de cuentas oficial del virreinato. No siga con sus elogios, que me hará sonrojar.

*V. R.*— Excelencia: es justo resaltar el comportamiento evangélico que desde que vino a América realiza de forma discreta. Pero, soy respetuoso con su petición y no le seguiré narrando las noticias suyas llegadas a la Corte.

*V. M.*— Muchas gracias. Así me permitirá continuar con el informe oficial, para explicarle que recientemente hemos conseguido ahuyentar al corsario inglés Cliperton de los ahora tranquilos mares bajo mi jurisdicción. También hemos conseguido sofocar una sublevación de los indios araucanos, aunque el Señor quiso que se pudiese conseguir usando más el verbo que las armas, de lo cual nos sentimos muy satisfechos.

*V. R.*— Nada más entrar en la ciudad, he podido comprobar los resultados, por el gran afecto que la población india le tiene a su excelencia. También a la entrada he visto esperando un vasto grupo de indios que espera ser recibido en audiencia.

*V. M.*— Sí. Así es. Todos los años, este día del 12 de octubre, viene siendo norma en el palacio virreinal que acudan a conmemorar la efemérides tanto los nativos como los nobles y familiares que forman el séquito de este palacio.

*V. R.*— No quiero distraer más su precioso tiempo. Le dejo y me despido de su excelencia, pues mañana temprano parto en el galeón de regreso a España.

*V. M.*— (*Levantándose, para despedirle con un abrazo*) Ilustrísima, lleve buen viaje de regreso, junto con mi bendición para Su Majestad y su augusta persona.

*El Visitador Real se retira, retrocediendo.*

*J. P.*— Excelencia, se disponen a cumplimentarle los nobles y familiares del séquito del palacio.

*V. M.*— Adelante, que pasen.



**CAFE  
DE LA  
VILLA**

Plaza Vieja

---

# **Bar San Remo**

Travesía San Bernardo  
Tel. 140048

---



**ZABI**  
CAFETERIA

C/. Cronista A. Sandoval  
Tel. 140003

J. P.– Excelencia, la familia Fernández de Córdoba, marqueses de Guadalcazar.

*Entran varios y hacen una reverencia.*

1. *Un noble de ellos*– Excelencia, felicidades en este día tan señalado.

V. M.– Muchas gracias.

*Se queda el grupo de nobles en un lateral del escenario.*

J. P.– Excelencia, la familia García de Sarmiento, condes de Santisteban.

...*Reverencia.*

2. *Un noble*– Excelencia, reciba mi afecto y el de mi familia.

V. M.– Ya lo sé. Cuento con él. Gracias.

...*Todos van al rincón del escenario.*

J. P.– Excelencia, la familia Hurtado de Mendoza, marqueses de Cañete.

...*Reverencia.*

3. *Un noble*– Excelencia, estamos muy contentos de poder acompañarle este día tan importante.

V. M.– Es para mí un placer recibir vuestra grata visita.

...*Todos al rincón.*

J. P.– Excelencia, la familia Fernández de Castro, condes de Lemos.

...*Reverencia.*

4. *Un noble*– Excelencia, le deseamos que pase un día feliz.

V. M.– Muchas gracias, hijos míos.

...*Todos al rincón.*

J. P.– Excelencia, la familia Toledo y Leiva, marqueses de Mancera.

...*Reverencia.*

5. *Un noble*– Excelencia, reciba nuestra sincera felicitación para usted y Su Majestad.

V. M.– Muchas gracias. Ya la transmitiré.

*El Virrey Morcillo se dirige a todos ellos, que están en un lateral del escenario.*

V. M.– Es una enorme satisfacción la que este humilde servidor de Su Majestad siente al verse rodeado de tantos amigos un día tan importante. Esta fecha ha marcado un hito en la historia de la humanidad y España se puede sentir orgullosa de haber sido la principal protagonista del descubrimiento de este entrañable Nuevo Mundo. Muchas gracias a todos por vuestra presencia.

*Salen todos los nobles.*

J. P.– Excelencia: se presenta un grupo de nativos del poblado de Ayacucho.

*Pasan muchos indios e indias.*

V. M.– (*Levantándose para estrechar sus manos*) Mis queridos amigos: ya conocía, desde hace dos días, esta visita anunciada, y es inmenso el placer que me produce. Sentaos. Contadme vuestras cuidas.

*Se sientan dos indios sólo.*

*Portavoz indio*– Amigo nuestro español. Indios primero querer saludar y después explicar grande problema.

V. M.– Vosotros me diréis. Os escucho con atención.

P. I.– Yo hablar poco español. Todos querer hablar español, como nuestros amicus. Todos querer maestro y escuela.

V. M.– Sabéis que siempre mis amigos cuentan conmigo. Mi corazón está siempre con vosotros. Por ello, debéis saber que daré la orden oportuna para construir una escuela en Ayacucho. Allí irá a vivir un maestro al frente de ella.

P. I.– Nosotros saber que amicus español ayudar siempre. Nosotros agradecer ayudas siempre. Nosotros tener memoria y recordar regalos y favores. Nosotros agradecer cómodo trabajo agrícola con aparatos españoles buenos.

V. M.– Ya sé que las cosechas de este año han mejorado gracias a los aperos traídos de España. En los meses siguientes vamos a seguir recibiendo más, hasta que todas las familias podáis disponer de ellos. También vamos a seguir recibiendo vestidos y adornos. Sabemos que las mujeres están muy contentas con lo recibido hasta ahora, y especialmente satisfechas con los espejos recibidos el mes pasado.

*Las indias deben llevar un espejo y mirarse coquetuelas.*

P. I.– Nosotros agradecer tantos regalos. Ahora querer despedir y esperar para recibir pronto visita amigo español en Ayacucho.

V. M.– (*Levantándose, abraza a varios*) Hijos míos. Es para esta humilde persona una gran satisfacción tener amigos tan buenos. Podéis ir tranquilos. Dentro de unos días iré a vuestra casa. Espero que me invitéis a comer.

*Todos los indios*– (*A coro*) Sí, amigo.

*Canciones indios.*

*Baja telón.*

*Siguen hablando fray Tomás y Manuel, junto al sogato.*

Fr. T.– Fue grande el afecto que por todos los sitios despertaba. Desde que llegó a América como obispo, hasta que fue virrey, siempre ha sido un hombre al que no se le subieron los cargos a la cabeza. El siempre siguió siendo amigo de sus amigos. Cuanto más humildes eran, mayor atención les prestaba. Y, en cuanto a generosidad, fue una persona excepcional.

M.– Sí, así lo tengo entendido yo. Aquí, en Villarrobledo, hay muchos y buenos regalos hechos por el virrey Morcillo. A mí me han contao que en la parroquia de San Sebastián, donde fue bautizado, ayudó a construir la capilla mayor y dos retablos, uno de ellos, mu grande y dorado; el otro, de oro limpio, dedicado a Nuestra Señora de la Paz. También le regaló a esta parroquia no sé cuantos cálices de oro y plata, una custodia de plata, una lámpara y muchismas cosas más.

Fr. T.– También tengo entendido que le prestó una ayuda importante al templo de San Blas.

M.– Sí. Hizo su retablo mayor, adornado con preciosas estatuas. Y es la envidia de tos los pueblos de alrededor. La

Seguros  
**ROSELL**

San Clemente, 22  
Tel. 143285  
VILLARROBLEDO



**PREVISION ESPAÑOLA**

**SOCIEDAD ANONIMA DE SEGUROS Y REASEGUROS**

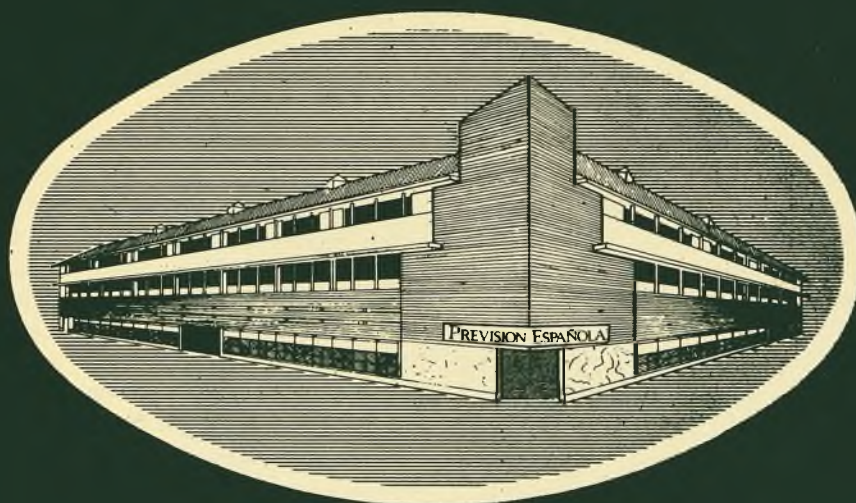

**Fundada en 1883**



pena es que no se llegase a terminar el templo. Yo pa mí, que si no hubiese tenido el disgusto que tuvo el virrey cuando vino, a lo mejor se había empeñado y lo había terminao.

Fr. T.— A eso es mejor no darle vueltas. Lo que tenéis que hacer los villarrobletanos de ahora y los del futuro es armaros de entusiasmo y concluir un templo tan grandioso como el que tenéis la suerte de contar.

M.— Es verdad. Eso es lo que tenemos que hacer y dejarnos de lamentos. Que el virrey bastantes regalos le hizo al pueblo. Porque a la Virgen de la Caridad, a la que quería muchísimo, le hizo y doró el retablo mayor; le mandó una lámpara que pesa siete arrobas; dos arañas de plata; una corona pa la Virgen; muchos más regalos y hasta una figura de plata maciza que paece una montaña, que coroque se llama del potrosí.

Fr. T.— Bueno, más o menos, Manuel. El nombre correcto es el del Potosí, que es una montaña muy bonita del Perú, a cuya falda alguna vez nos íbamos el virrey y yo cuando hacía buen tiempo, a recordar la España lejana con la que siempre soñábamos. Allí abundaba la plata.

M.— Claro, ahora ya me paece entender el sentido del dicho ese de "vale un potosí". ¿Tendrá algo que ver con esa montaña de plata, no es así fray Tomás?

Fr. T.— Así es, querido Manuel. Ese, como tantos otros dichos, tiene su razón de ser. Y allí está su origen por la gran riqueza que alberga esa montaña.

*Aparece por un lateral Cari, la esposa.*

Cari.— Bueno, cuando ustés gusten. Está la cena prepará, que la noche ya va bien entrá.

M.— Ves poniendo la mesa, que ya va siendo una hora buena pa cenar. ¿Le paece a usted bien, fray Tomás?

Fr. T.— Hijos míos. Cuando queráis y tengáis por costumbre, yo estoy dispuesto. Mientras cenamos, si te parece, te acabo de contar los últimos retazos de la vida del virrey Morcillo.

M.— Sí, señor. Y así lo va oyendo la Cari, que también le gustan toas estas historias del virrey.

C.— Sí, lleva razón Manuel. Mientras estaba por ahí dentro zarzaneando, me estaba consumiendo por no poder oír tanto y tan bien dicho como le ha contao a mi hombre. Aunque luego me lo contará él a mí.

*Se ponen a cenar fray Tomás, Manuel y Cari.*

Fr. T.— Pues, le estaba contando a Manuel lo generoso que era el bueno de don Diego. Pero, siendo como es una gran virtud esa de la generosidad, también destacó allí en el Perú como un gran maestro que siempre había sido.

M.— Sí. Recuerdo que me dijo usted que estuvo enseñando en la Universidad de Alcaraz.

Fr. T.— Bueno, más o menos. Fue un buen profesor en la Universidad de Alcalá, tal como te conté, y esas dotes docentes también las puso a prueba en el Perú, donde no le importaba en absoluto impartir las clases a los integrantes de su séquito en el Palacio Arzobispal. Allí enseñaba, no sólo las disciplinas de letras, que eran su fuerte, sino que se atrevía con las matemáticas.

M.— Este hombre, por lo que se ve, era un trabajador infatigable.

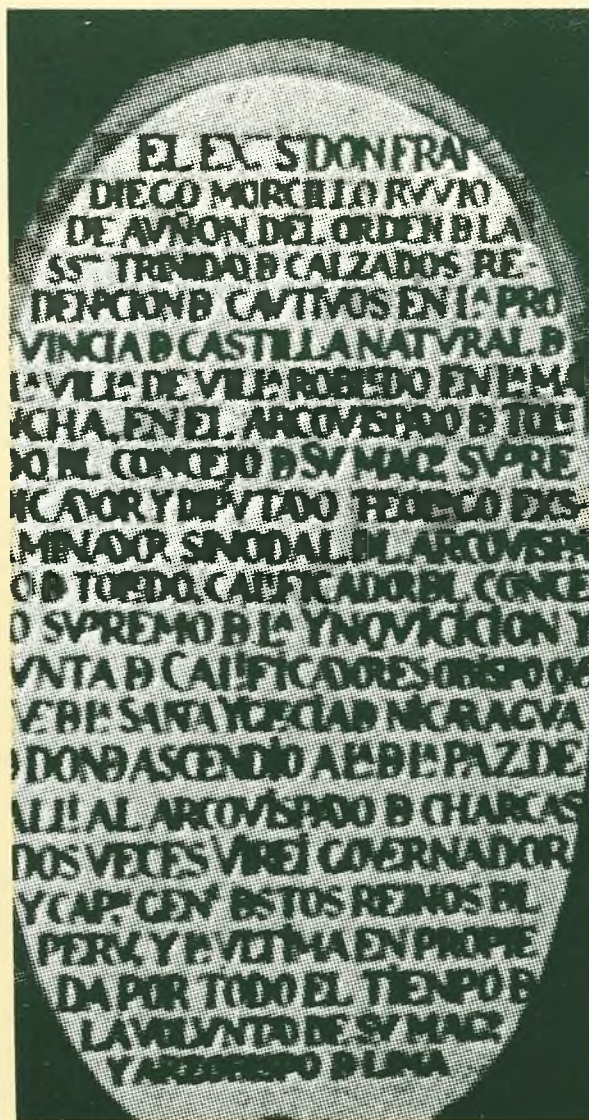

Fr. T.— Sí. Cumplidos los ochenta años, terminadas las clases con el personal del Palacio, muchos días se escapaba a dar clases a sus indiecicos, como a él le gustaba llamarlos. Aquello era una delicia, ver cómo se quedaban embelesados escuchando las narraciones en las que les contaba aquellas bonitas leyendas incas que le había enseñado su tío de pequeño. Muchas fueron las veces que tuvo que repetir aquella en la que las orejas del alcalde injusto eran cercenadas, o aquella otra del apuesto y valiente soldado que al final se descubrió como la monja alférez.

M.— Si no fuese tan tarde, me gustaría que nos contase usted esas leyendas. Pero, comprendo que su cuerpo anciano necesita descansar.

Fr. T.— Sí, hijo mío. Si mañana tenemos tiempo, antes de que vengan mis amigos los arrieros, con mucho gusto las contaré. Ahora, ya me resta contaros que vuestro virrey era también un hombre justo. Impartió justicia con magnanimidad, pecando más bien de suavidad. Muchas fueron las veces en las que justificaba sus sentencias, citando la frase: "In dubio, pro reo".

# RESTAURANTE LOS CAUTELAS



**ESPECIALIDAD EN COCINA MANCHEGA:  
LOMO DE ORZA, CHORIZOS Y MORCILLAS CASEROS,  
JUDIAS CON PERDIZ, REVUELTO DE LA CASA,  
PISTO Y GAZPACHOS MANCHEGOS.**

**MERLUZA FRESCA (como en la costa).**

La visita desde Villarrobledo, El Provencio,  
San Clemente, Las Pedroñeras, Las Mesas  
y los demás pueblos vecinos  
le resultará un agradable paseo.

La Mancha tiene muchas cosas buenas, y  
una de ellas es la extraordinaria cocina.  
Aquí la conocerá, porque le ponemos  
mucho cariño y buenos ingredientes.

**¡VENGA, LE ESPERAMOS!**

**CTRA. NACIONAL 301 (Madrid-Alicante), Km. 173  
TELEFONO (967)16 52 76  
(Término municipal de El Provencio)**

M - A mí, los latinajos me atronan los oídos.

Fr. T. - Es natural. Tú, para tu oficio de labrador, no los necesitas. Con esa frase, quería decir que en caso de duda había que inclinarse favoreciendo al reo.

M - Ve usted. Pos así ya lo entiendo.

Fr. T. - Como gobernador, sólo puedo deciros que se hizo respetar, obedecer y apreciar. A los comentarios que yo le hacía muchas veces, paseando por la calle Quintu Mayu, en los que le insinuaba la dificultad de su papel como virrey, me respondía: "No hay cosa más fácil que gobernar bien, cuando en el gobernador se unen el celo, el desinterés y la justicia".

M - Oséase, que tos los palos que tocó los tocó mu bien. Fue un hombre mu grande, tan grande como la pompa un pino.

Fr. T. - Así fue. Era un gran hombre, de esos que dejan huella a su paso por la tierra. Fue un alumno estudioso, un profesor escuchado y querido, un obispo generoso y santo, un juez magnánimo y equitativo y un gobernador enérgico y respetado. Murió un domingo, el día 12 de marzo de 1730, a los 88 años de edad, quedando su cadáver sepultado allá en Lima.

M - Ya se ha hecho un poco tarde. No quiero abusar más de su paciencia. Mientras que la Cari recoge el vedreao le voy a acompañar a su habitación pa descansar un poco. Que la mañana llega mu pronto.

Fr. T. - Está bien, Manuel. Vamos a descansar. Hasta mañana, si Dios quiere.

C. - (*Mientras quita la mesa, contesta*) Hasta mañana. Que descanse.

*Cari sigue quitando la mesa, mientras fray Tomás y Manuel se retiran a descansar.*

*Se apagan las luces.*

*Por la mañana, se encienden las luces despacio, se oye el canto del gallo, e inmediatamente se oye de fondo el coro de niños.*

M - Buenos días, fray Tomás. ¿Se ha descansao?

Fr. T. - Sí, Manuel. ¿Y tú?

M - Ea, pos también.

Fr. T. - Pronto vendrán mis paisanos de Argamasilla. Ya tengo preparada la maleta para no entretenerlos.

C. - Buenos días. Vamos a desayunar.

M - Mientras tomamos las sopas con leche, le voy a contar un sueño que he tenido esta noche. Por lo que se ve, de tanto hablar ayer del virrey Morcillo, pos me fui a acostar con el títere en la cabeza, y claro, pos he soñado con él. Bueno, ahora que voy recordando, han sido varios los sueños. Espere usted que haga memoria. He tenido tres sueños.

Fr. T. - Cuéntame lo que has soñado.

M - Pos que, como se le trató un poco injustamente en Villarrobledo, luego con el paso de los años van a venir otros paisanos que van a intentar desagraciarlo. Como murió a los 88 años, he visto en el sueño como que en el año 1988 se va a representar una obra de teatro contando su vida. He visto en el sueño, como a muchos niños villarrobletanos de un colegio que llevará su nombre participando en la representación teatral.

Fr. T. - Es un sueño bonito, que ojalá y ocurriese. Así se le conocería mucho mejor y este pueblo aprendería a quererlo

como lo quisimos los que convivimos con él.

M - Pero, es que no queda ahí la cosa. Es que ese mismo año, también he soñado que va a acudir el pueblo entero a acompañar a la Virgen de la Caridad, pa imponerle, en un acto mu bonito y emocionante, la corona que le regaló el virrey a su Virgencica.

Fr. T. - ¿Y cuál es el tercer sueño?

M - Vuelta la borrica al trigo, con el año 1988. Pos que, como el virrey Morcillo ayudó a constuir el templo de San Blas, y éste se quedó sin terminar, ese mismo año se van a juntar un grupo de paisanos un poco locos y un mucho quijotes con la idea fija de terminar las obras. Y he visto cómo, con mucha ilusión y entusiasmo harán realidad algo por lo que soñó nuestro virrey y que deseamos con fuerza todos los villarrobletanos. ¿Qué le paecen los tres sueños?

Fr. T. - Son muy bonitos. También te digo que algo que hoy es un sueño, ese año mágico de 1988 puede ser una realidad. Si así ocurriese, seguro que el virrey Morcillo, allí arriba, les guiará un ojo de complicidad a la Virgen y a San Blas, y a lo mejor les comentará: "¿Veis cómo mis paisanos son buena gente, dignos de ese gran pueblo que es Villarrobledo?"

M - Nosotros ya no lo veremos, al menos desde aquí. Aunque, ¿quién sabe si estaremos con el virrey allí arriba escuchando esa conversación?

*Entra Cari, limpiándose con el delantal las manos.*

C. - Manuel, ahí fuera hay unos arrieros que preguntan por fray Tomás. Les he dicho que pasen, pero dicen que tienen mucha prisa.

Fr. T. - Diles que ya voy.

*Fray Tomás les da la mano a Cari y Manuel. Estos se la besan.*

Fr. T. - Estoy muy agradecido por la hospitalidad que me habéis dado.

C. y M. - Aquí tiene usted su casa, pa cuando quiera venir.

Fr. T. - Muchas gracias. Ya sabía yo qué clase de gente daba esta tierra. No podía ser de otra manera, siendo paisanos de mi amigo el virrey Morcillo. Adiós.

*Se marcha fray Tomás.*

*En un rincón sale el ciego.*

*Se oyen de fondo los niños cantando.*

*Salen a escena cruzando de lado a lado, andando muy despacio cantando y cantando.*

*Detrás de la comparsa, un poco separados, aparecerán los personajes que han salido durante la representación.*

BERNARDO DIAZ JIMENEZ

#### ABREVIATURAS DE PERSONAJES

Fr. T.: Fray Tomás; M.: Manuel; C.: Cari; D.: Diego, el virrey de niño; V. M.: Virrey Morcillo; Alf.: Alfonso; A.: Antonio; P. I.: Portavoz indio; J. P.: Jefe de Protocolo; V. R.: Visitador real.



CONCESIONARIO OFICIAL

**Hijos de José María Martínez, S. A.**  
Riegos por aspersión y automáticos

Repuestos general y riegos

Avda. Reyes Católicos, 24  
Teléfono: 14 01 08 (2 líneas)

02600 - Villarrobledo

Oficinas y talleres

Maquinaria y repuestos JOHN DEERE

Ctra. Ossa de Montiel, 15  
Teléfono: 14 23 11 (3 líneas)



# CANCION



*Estas líneas que siguen, con música adecuada, estaba previsto que fueran utilizadas como las canciones que aparecen intercaladas en la obra de teatro publicada en las páginas anteriores.*

## **Todos en conjunto**

Esta es la historia, señores,  
atención al estribillo,  
que cuentan los escritores,  
de nuestro virrey Morcillo.

Era un villarrobletano  
que consiguió destacar  
de entre todos sus paisanos,  
a base de trabajar.

En la iglesia su carrera  
lo llevó a ser virrey  
y una figura señera,  
sin olvidar a su rey,

A Perú marchóse un día  
con cargo tan importante,  
y sirvió a la monarquía  
de una manera brillante.

Con el transcurso del tiempo,  
sin olvidarse jamás,  
colaboró con el templo  
de nuestro patrón San Blás.

Esta historieta proclama  
un homenaje al paisano,  
con caballeros y damas,  
con indios y pueblo llano.

## **Damas de la Corte**

Somos damas de la corte,  
nos queremos presentar,  
detrás vienen los consortes  
cansados de guerrear.

Dominamos las intrigas  
de feudales y señores,  
y no sentimos fatiga  
con chismes y con rumores.

## **Caballeros de la Corte**

Somos nobles caballeros,  
conocemos la lealtad.  
Somos amigos del clero,  
también de Su Majestad.

## **Indios**

No somos indios apaches,  
mas venimos del Perú  
con nuestro pelo azabache.  
y alguna que otra virtud.

Somos personas de ley,  
vestidos con un disfraz;  
somos indios del virrey  
que andamos en son de paz.

Somos muy buenos amigos  
y tenemos gran apego;  
estamos siendo testigos  
del afecto del manchego.

Del Perú hemos llegado,  
vinimos al carnaval,  
y queremos saludaros  
de una manera cordial.

## **Gente del pueblo**

Somos la gente plebeya,  
el pueblo sencillo y llano,  
y en todas las epopeyas  
nos pintan como villanos.

Por la mañana temprano  
partimos para el trabajo,  
como buenos ciudadanos  
empezamos con el tajo.

En el fin de la jornada,  
cuando amaga el girasol,  
damos descanso a la azada  
y despedimos al sol.

Somos, pues, gente sencilla  
de un inmenso corazón,  
y plantamos la semilla  
en busca de comprensión.

B. D.



# JEREZ NAVARRO, S. A.

(anteriormente El Trébol)

MATERIALES DE CONSTRUCCION  
PAVIMENTOS Y AZULEJOS  
ACCESORIOS DE BAÑO  
SANITARIOS

*Distribuidor de las placas:*

**Onduline**

Dos de Mayo, 89  
Tel. 140130  
Villarrobledo

# Apología apasionada para esta Mancha nuestra

**P**orque me duele el alma en lo más hondo,  
porque tengo una herida que no acaba de cicatrizarme,  
y me fluye, a borbotones, una sangre plagada de impaciencias;  
porque sé que aún es hora de levantar la voz en tierra abierta,  
quiero decirle a los hombres caminantes –pasajeros del tiempo  
y de las prisas–, que en este trozo de esta España nuestra  
se mira al cielo con ojos esperanzadores  
y se logran cosechas sobre terrenos de estrellas rebuscadas.

La Mancha, todavía, no ha culminado su sublime historia,  
la está escribiendo sobre un duro surco,  
con un puntiagudo pedernal de acero,  
con el lápiz romo de su pena; de una pena que le nace recia  
y que a fuerza de pena se debilita y muere.

Todavía tiene encendido el luminoso amarillo  
de sus trigos –pan candeal, verdad sublime– para que el mundo  
olvide el hambre, y los graneros abran las puertas  
metálicas de un cielo que cada día  
se nos antoja más lejano.

Todavía le quedan a La Mancha bandadas de ruiseñores  
que digan cada mañana su sencillo cantar;  
aún se escuchan al alba los gallos de la tristeza  
–despertar de la vida y del trabajo–, tras los tapias  
de cales y de adobes.

Pero La Mancha sigue ahí, firme y perenne,  
esperando a que alguien le tome el pulso a sus entrañas,  
alguien que sea capaz de construir con la terriza  
de su suelo, una torre de altura inalcanzable;  
una torre de piedra y campana, de sueño y realidad,  
metal y vuelo.

La Mancha quiere pregonar al mundo  
la sincera razón de su molienda, moltura de pasión  
grano tras grano.

Es preciso que alguien se sienta pregonero  
y diga al mundo la verdad de siempre, la sencilla oración  
que cada día levanta al cielo esta gente franca.

Es preciso que nos sintamos libres de ataduras,  
con los brazos en aspas molineras, o en cruz,  
o en vertical sobre los surcos que esperan  
unas sementeras renovadas.

Es preciso abrir los brazos  
para el abrazo sincero de La Mancha y de sus hombres.

Aún quedan racimos de esperanza en los derrotados  
viñales de la vida; aún es posible un hálito  
de alegría por los caminos secos de estos territorios  
–caliza y pedregal sin condiciones–



y hallar al término de esta torpe marcha  
una sembradura de colores y de estrellas.

Yo no sé si mi voz de pregonero podrá llegar  
al más lejano rincón del firmamento;  
por si acaso, les digo a mis hermanos, que La Mancha  
sigue aquí, ganando alturas de unos cielos limpios,  
a base de corazón y de entusiasmo.

SANTIAGO ROMERO DE AVILA  
(Ciudad Real)



# Talleres Ramón Roldán Caballero

## Fabricación de:

- MOTORES ELECTRICOS:

- Extractoras hidráulicas
- Extractores hidráulicos
- Cizallas circulares
- Posicionadores
- Utillaje
- Todo tipo de maquinaria especializada

- INSTALACIONES ELECTRICAS (ver página de enfrente)

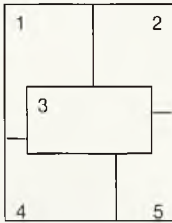

1. Punzonadora hidráulica
  2. Prensa terminales hidráulicos Cu-Al
  3. Curvadora hidráulica para tubo Pg
  4. Curvadora hidráulica con guías
  5. Dobladora de pletina
- Todo tipo de herramienta especializada

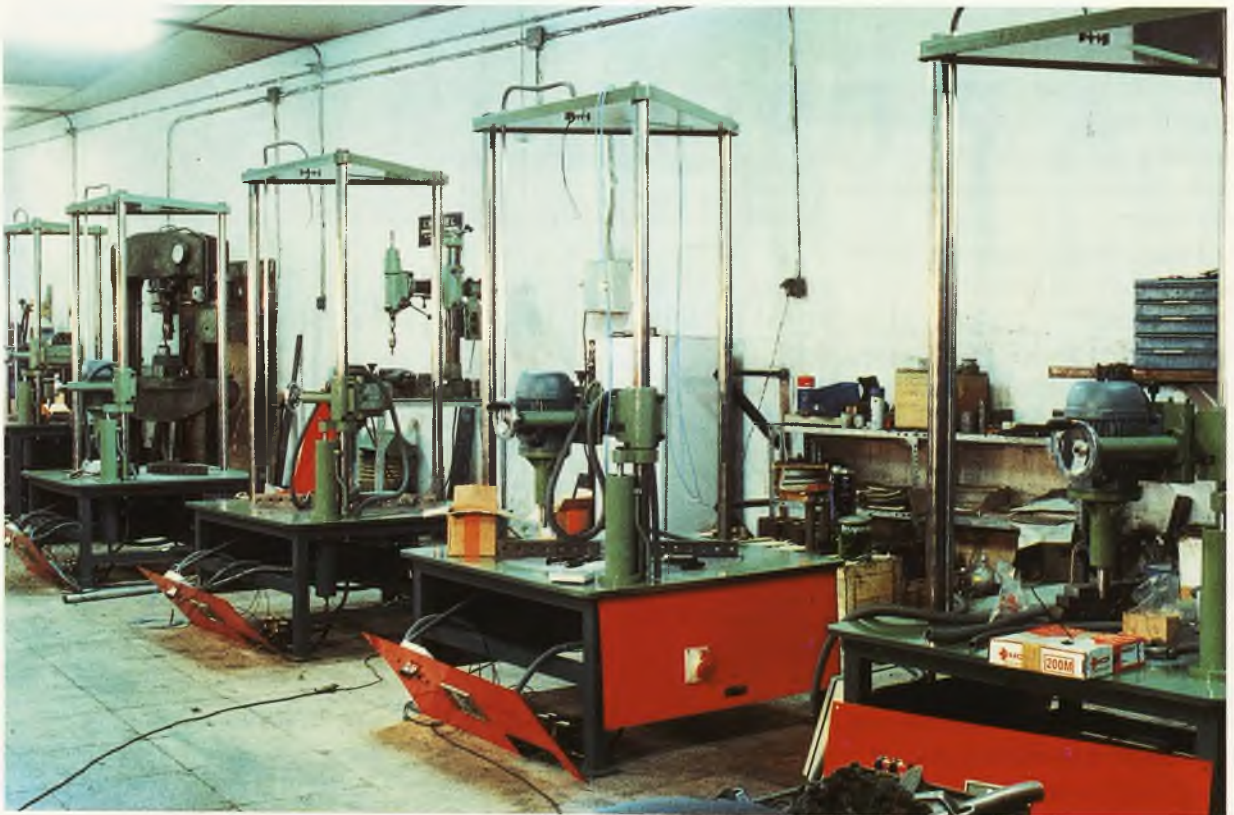

Extractoras hidráulicas en fase de montaje





# Ramón Roldán Caballero



Avda. Barnuevo, 6 - Tel. (967) 142267 - Telefax 144104 - **Villarrobledo** (Albacete)

# AQUILINO GONZALEZ PLAZA

CRUCES, 57  
TEL. 14 17 40  
VILLARROBLEDO



Les ofrece su fábrica de  
REGADORES DE MAIZ y  
BOMBAS VERTICALES "RICARVIR"  
para cualquier caudal y altura,  
y para todo tipo de riegos.

## REGADOR DE MAIZ, MARCA "REMAIZ"

**Modelo pequeño.** 35.000 litros  $\times$  hora, a 4 Kg. de presión, con 200 m. de manguera de 65 mm. de diámetro y 400 m. de cable, con 8 aspersores. Velocidad, de 15 a 20 m.  $\times$  hora, 50 m. de anchura. Movido por la presión del agua.

**Modelo grande.** 50.000 litros  $\times$  hora, a 4 Kg. de presión, con 200 m. de manguera de 80 mm. de diámetro y 400 m. de cable, con 8 aspersores. 60 m. de anchura. Velocidad, de 18 a 25 m.  $\times$  hora.



# Aquel Curso del 56

Las tardes melancólicas parecen más propicias a la nostalgia. Tardes de invierno, el calor del brasero, sentados en una mecedora junto a una mesa camilla. Invitan a desgranar recuerdos. Sobre todo si la tertulia es familiar y alguien de los contertulios ha traído un fajo de cartas y fotografías, como hizo mi madre, devolviéndome al pasado.

Contemplé uno de esos documentos, algo amarillentos ya. Antes era frecuente que al comienzo de un curso escolar, el director del centro se fotografiara con sus alumnos, costumbre que tal vez se haya perdido. Conservo la fotografía del inicio del primer curso del bachillerato laboral, en el otoño de 1955, contando yo diez años. Llamémosle "el curso del 56", por el año en que concluyó.

Estamos los alumnos sentados sobre unos bancos, y otros de pie, a las puertas del derruido edificio del Instituto Laboral "Virrey Morcillo". Mirando al fotógrafo de frente, junto a nuestro director, don Juan de Dios Ruiz Martín, profesor de Matemáticas, severo pero con un dulce gracejo de su tierra granadina. Lo recuerdo con afecto.

¿Qué es de todos nosotros, los que nos hicimos aquella fotografía?. Espero que todos vivan. Confío que ninguna desgracia se haya abatido sobre algunos de ellos. Pero, de verdad, ¿qué nos sucede cuando meditamos sobre una vieja fotografía?. Quiéramos detener el tiempo. Volar con la imaginación hacia el pasado. ¿Qué fue de todos nosotros?. ¿Se cumplieron nuestros sueños?. Acaso no, en la mayoría, como sucede siempre.

Se empiezan los estudios, a los diez años, por inercia, imperativo familiar. Se aprenden libros a remolque, para evitar que los padres no extremen su castigo. Ignora el alumno en su exacta magnitud lo verdaderamente necesario que resulta aprender para el futuro.

¿Qué podíamos esperar los que estudiábamos entonces?. La mayoría, adquirir una cultura, suficiente para desenvolvemos en la vida con un mínimo de conocimientos, para comenzar a trabajar a los quince, los dieciséis, los diecisiete años. Porque entonces, los de aquel curso, quizás también los de cursos siguientes, no albergábamos la posibilidad de acceder a la Universidad.

La mayor parte de los alumnos de aquel curso del 56 sabíamos las limitaciones nuestras y las de la

economía familiar. Salvado una mínima parte del alumnado de aquel curso, creo que la mayoría no cursó estudios superiores. Se imponía en la década de los años cincuenta y comienzos de los sesenta la exigencia familiar de estudiar los cinco años del bachillerato elemental (unos pocos continuarían luego los dos años del superior) y, a continuación, trabajar. ¿En qué?

Villarrobledo no tenía en los años cincuenta una industria asentada, que no fuera la derivada de la agricultura y en concreto del vino. ¿Qué destino esperaba a un estudiante de entonces, recién acabado su bachillerato elemental?. Tal vez trabajar de oficinista en alguna de las bodegas del pueblo. Muchos padres aspiraban a colocar a sus hijos, siquiera de botones, en las sucursales de los dos grandes bancos, los únicos que entonces estaban implantados en Villarrobledo. Lo sé por propia experiencia. Esos padres envidiaban a los empleados de tales entidades bancarias, acaso porque disponían de un empleo fijo y no muy mal remunerado, según ellos, dada la carestía de vida de la época y la precariedad de otros trabajos locales.

Quedaba la oportunidad de colocarse de dependiente en algunas de las tiendas de la ciudad. Por entonces, dado el auge automovilístico que se iniciaba en España, una buena salida era aprender el oficio de mecánico, pues en Villarrobledo comenzaban a abrirse muchos talleres.

Cuento todo esto sin incidir en los casos más frecuentes: el de aquellos estudiantes que, al terminar el bachillerato ya tenían un futuro trazado por sus progenitores: el de aprender el oficio paterno para hacerse cargo algún día del pequeño negocio familiar. Así, aquél entró a trabajar en una droguería: aquél otro, en un comercio de alimentación, de calzado o de cualquier artículo de consumo. Era usual que más de uno, acabados esos cinco años de estudios, aprobando quizás por los pelos, se fuera con su madre, al amanecer, camino de la casería, a realizar labores campesinas, detrás de un arado, pendiente de la simienza y meses después de la recolección, la siega y la vendimia. No abundaban todavía los tractores pero, cuando empezaron a aparecer por nuestras calles, sentado en ellos iban algunos de esos alumnos del curso del 56 y siguientes.



## Juan Pedro Alumbrreros Navarro

Asesoría laboral, fiscal y contable

- Contabilidad.
- Contratos laborales, nóminas, Seguridad Social y jornadas reales.
- Declaraciones de IVA y Renta.
- Asesoramiento empresarial.
- Seguros generales.

San Ildefonso, 10 - Tel. 144105 - VILLARROBLEDO



MANUEL CABALLERO SEVILLANO

**INFOR-micro**

**SERVICIOS  
INFORMATICOS**

DISTRIBUIDOR OFICIAL DE PHILIPS INFORMATICA Y  
COMUNICACIONES, S. A., Y DIMONI SOFTWARE.  
ORDENADORES (PERSONALES Y DE GESTION).  
MATERIAL Y ACCESORIOS DE INFORMATICA.  
FORMACION DE PERSONAL.  
ASESORAMIENTO INFORMATICO.

Travesía Arcipreste Gutiérrez, 3 bajo  
Teléfono 143753  
**02600 Villarrobledo** (Albacete)

Dionisio Guardiola, 11 - 2.º-Pta. 4  
Teléfono 239153  
**02002 Albacete**

Muchos de los que empezaron el bachillerato aquel año no acabarían los cinco años. Se quedaron a la mitad. Algunas fuerzas vivas no parecían preocuparse mucho entonces porque en la ciudad de Villarrobledo hubiera muchos bachilleres. Dicho esto, es fácil imaginar que tampoco parecía complacerles que algunos paisanos alcanzaran la universidad. Hacían falta brazos para el campo y para otros menesteres.

El Instituto Laboral "Virrey Morcillo" se estaba quedando pequeño para albergar más de tres cursos. Era preciso buscar otro terreno e iniciar la construcción de un centro docente más amplio, moderno, con instalaciones suficientes para cinco cursos, con laboratorios, con zonas deportivas, con otras para prácticas agrarias, y con talleres, donde pudieran impartirse clases manuales de electricidad,



mecánica y otras materias.

Hubo alguna obstrucción a aquel proyecto. Había que gestionar cerca de las autoridades del entonces denominado Ministerio de Educación y Ciencia. Para hacer presión, como vulgarmente se dice, algunos padres de alumnos, con excelente criterio y miras progresistas para la época, crearon una asociación. Los padres de los alumnos de entonces —entre ellos el mío, de ahí que escriba con conocimiento de causa— tuvieron que efectuar un sacrificio económico, satisfaciendo cada uno cierta cantidad para los primeros gastos. Se hicieron viajes a Madrid hasta que las autoridades aceptaron el criterio perseguido: crear otro instituto capaz de albergar a cuanto alumnos de Villarrobledo quisieran estudiar. Sin limitaciones de ningún tipo. Sin "números clausus", que se dice en el argot académico.

Gracias a aquellos padres de alumnos, ese instituto que hoy sigue existiendo en Villarrobledo, continúa con las puertas abiertas. De él habrán salido

promociones con mayor cultura que la que recibieron otros en épocas pasadas. Muchos alumnos accedieron después a la Universidad, lo que hubiera sido difícil sin aquella primera piedra de la mencionada asociación.

Los de aquel curso del 56 que aparecen en la añeja fotografía que comento, tendrán hoy hijos con edades superiores a las que ellos, nosotros, teníamos entonces. Y seguro que estos muchachos, si hoy de verdad desean estudiar, tendrán menos problemas. Acaso otros problemas, pero de naturaleza bien diferente. Y desde luego, los que estén hoy estudiando en Villarrobledo, admitirán que su futuro ya no está circunscrito a trabajar luego de simple oficinista en una bodega, de mecánico en un taller o de campesino detrás de un arado o conduciendo un tractor.

Me veo en la vieja fotografía. Contemplo otros rostros. Acierto a identificar a la mayoría, entre ellos, algunos de El Provencio, que se sacrificaban viajando diariamente a primera hora de la mañana desde su pueblo al nuestro, para regresar después de la media tarde. Me pregunto si algunos de nosotros cumplimos algunos de los sueños que entonces albergábamos de adolescentes. Que cada cual de los fotografiados, se responda para sí.

En lo que a mí respecta, anduve luego largo trecho, aunque al fin, sí pude alcanzar, al menos parte de mi sueño. O dicho de otra forma: obtuve lo que buscaba, que no era igual que había imaginado.

Lo de siempre: una vida con tropiezos y con dificultades. Como la vieja historia del mundo, como le habrá ocurrido a la mayoría de los de aquel curso del 56, quienes, entonces, al menos éramos felices, soñando con nuestra ignorancia, la ingenuidad de tener apenas diez años de vida.

MANUEL ROMAN



# ORTEGA

---

**LECHE PURA ACTINIZADA · ENRIQUECIDA VITAMINA D  
GRANJA ORTEGA-VILLARROBLEDO**

# AJUAR

**E**l sombrero de paja simboliza en la estaca el descanso merecido de un trajinar en ida, repetido, bajo un sol que asorrata y ralentiza el oro en los trigales. Mimetiza el sombrero su tez al neonacido rastrojo a flor de surco estremecido y al de la hoz su ritmo sincroniza. Gira y gira, monótono, el sombrero con el giro del niño trillador –polvo, sudor y arrítmicas canciones– y agoniza en zig-zag vendimiador –glucosa y clorofila al retortero– en jornada de sol a solespones.

Del alba a solespones, el yuntero, en el cauce del surco la pisada, tras la yunta, sin prisa, su jornada tenaz, sin pausa, cumple. En el testero, al abrigo del cierzo de febrero, carasolean los viejos su obligada y rebelde quietud, aun engarzada su vida en el presente, sin un pero. Sus ovejas, con mimo, en paridera, en el aprisco el rabadán vigila; el bracerero a la piel del arrompido, al aire de su azada, el filo afila... Manchegos bajo boina que, en su espera, del amor la saliva ha humedecido.

Humedecido, a veces, en caricia, suavemente callada, de rocío, cuando a la noche el alba en desafío en el día disuelve que se inicia por Oriente en aurora... O si propicia la mañana es escarcha y arreció el campo se despierta, porque el frío también es en La Mancha de justicia. Si la niebla del ábrego a caballo cubre a La Mancha en inconsútil velo o en la veleta el cierzo enfila el gallo, preludio de un nevazo, es el pañuelo de yerbas del manchego –santo y seña– quien su pana corona o su estameña.

ENRIQUE JATIVA MORAL  
(El Bonillo)

# Entreacto terrenal

(Pensando en La Mancha)

(A Francisco Jiménez Carretero)

**A**hora cae de mi sangre hacia la tierra el dulcísimo fruto de la palabra, el peso sin su flor de mi cuerpo, su germinar sonoro. Esta tierra que tengo escrita en cada arteria, conmigo va –la tengo, la poseo– a mi paso, mirándome latir conmovedoramente enamorado, denso ya de cansancios y de canas. Más que decir, quisiera tantas cosas... Sustentar el lenguaje de su forma, de su materia misma para darme, darme en pan –pan moreno– de su harina hasta la vaciedad de este aliento que soy. Quisiera tantas cosas, oh patria de mi stirpe. Estructurar el canto perfectísimo debidamente ahora, e ir de la memoria infinidad sacando: la luz que expande rostros íntimamente nuestros. Atribuirme el ansia que acarreo de ser riego, conducto desbordado –sangre mía– dando humedad a la insaciable tierra. ¿Quién añade sabor a las pasiones frutales de mi especie? ¿Qué otro quehacer sino la siembra puede cuajar o florecer? La tierra huele a sangre de mi sangre. No en vano ha madurado nuestro fruto, oh dulce granazón de la esperanza, para nuestra postrera salvación. Y ya nadie, nada se perderá bajo la tierra.

MANUEL CORTIJO RODRIGUEZ.



## CENTRO ASISTENCIAL

San Clemente, 8  
Tel. 143543  
VILLARROBLEDO

## INSTALACIONES

---

- Unidad de Medicina Preventiva
- Laboratorio
- Unidades Radiológicas
- Laserterapia y Onda Corta
- Salas de Cura de Urgencia
- Policlínica, Régimen Ambulatorio
- Unidad de Rehabilitación
- Electrocardiografía

DIRECTOR MEDICO DEL CENTRO ASISTENCIAL

**Dr. José Luis Orizaola Paz**

(Medicina Preventiva, Medicina Asistencial,  
Accidentes Laborales)

---

## OTROS CENTROS ASISTENCIALES EN LA PROVINCIA

---



(DELEGACION PROVINCIAL)  
Avda. Isabel la Católica, 40  
Tel. 21 9511  
ALBACETE



Atleta Antonio Amorós, 39  
Tel. 5825716  
CAUDETE

---



# Apuntes para la *Historia de mi Pueblo*

(Continuación de los insertos en el último **Cervantino** de 1988).

**1794.** Regresa el alcalde mayor y se nombran ahora 10 regidores "para mejor gobierno de la villa". (Antes, 6).

Don Juan Tomás Romero de la Torre, de avanzada edad (según su escrito de este año) es decano y regidor perpetuo de la villa desde hacía 33 años, y alguacil mayor (familiar) del Santo Oficio de la Inquisición de Murcia.

Don José Antonio Martínez de Cabrera, regidor.

Muere el alcalde mayor y se recibe nuevo nombramiento para dicho cargo a favor de don Juan Bta. Alberola (19 nov.).

Don Luis de la Torre Alarcón, capitán del regimiento provincial de Alcázar de San Juan.

**1795.** Don Antonio Téllez, abogado.

Don Fernando Martínez Díaz, padre del escribano don Matías Francisco Martínez Díaz de Ordenes y tío de don José Cabrera.

Se posesiona el nuevo alcalde mayor, don Juan Bautista Alberola, bachiller en artes, profesor en ambos derechos, abogado de los Reales Consejos y capitán de guerra (4 febr.).

**1799.** Regidor y fiel ejecutor, don Antonio Téllez.

Alcaldes de la Santa Hermandad: don Luis de la Torre Alarcón, capitán retirado del regimiento provincial, y don Nicolás Moreno Palomera, por ambos estados.

Presenta ejecutoria de Hidalguía don Ginés Palao y Espejo, procedente de Yecla.

**1801.** Se recibe oficio de San Clemente, apremiando al pago de contribuciones. El Ayuntamiento protesta contra él y dice que "esta villa es de la provincia de Ciudad Real (o de La Mancha), de cuyo intendente depende, y que la V.<sup>a</sup> de San Clemente corresponde a otra provincia, que es la de Cuenca, y que no tiene más intervención que la recepción del encabezamiento de esta Villa por Rles. contribuciones, ejecutado ante el intendente de Ciudad Real, de cuya provincia es Villarrobledo, cuya recepción de caudales en San Clemente ha sido particular gracia de S.M. dispensada a Villarrobledo "por más facilidad que ir a Alcaraz" (V. notas del año 1875: "documentos importantes").

**1802.** Hay gran escasez de trigo y ruinoso perspectiva de cosecha, y se toman medidas de seguridad para este asunto:

2 libras de pan, trigo candeal ..... 10 cuartos

2 libras de pan, trigo jijona ..... 9 cuartos

Doña Leonor de Cabrera y Calatayud, apoderada del conde Almindez de Toledo en este año (¿?).

Hasta fin de este año sigue el alcalde mayor.

Parece que San Clemente es ahora el partido (corregimiento) de que depende Villarrobledo. En este caso, y según reciente división política de España (1802), Villarrobledo pasa a la provincia de Cuenca.

El alcalde mayor cesa pronto (por 1804) y se vuelve al régimen de los alcaldes ordinarios.

**1803.** Año del hambre. Acta de 10 de octubre (extracto): El Ayuntamiento se lamenta altamente al Gobierno de S.M. (Carlos IV) para la *piEDAD de contribuciones*, pues no se recogió aquel

calamitoso año ni la simiente sembrada, viniendo el hambre y reduciendo la clase de pudientes a la de mendigos. Se dice que hubo epidemia de tercianas (300 enfermos) (V. instancia de 4-9-1819 en que se hace referencia). El Gobierno no quiso acceder a lo solicitado.

En este año tenía Villarrobledo 1.500 vecinos (7.500 habitantes), según el acta.

En 1803 hubo gran escasez de trigo, llegando a valer la fanega 90 reales. La libra de carne, 15 cuartos. El real, 8 1/2 cuartos.

Por entonces, hacía Villarrobledo acopio de granos en San Clemente.

**1806.** El Ayuntamiento fija los precios de jornales y demás oficios:

*Tejedores:*

Estameña fina, la vara ..... 2 reales

(Se prohíbe el peine que usan para las estameñas)

*Zapateros:*

Un par de zapatos de hombre ..... 15 reales

Un par de zapatos de tres costuras ..... 18 reales

Jornal de oficial y costa ..... 3 reales

*Albañiles:*

Peonada de maestro ..... 7 reales

Peonada de oficial ..... 6 y 6 1/2 reales

*Sastres:*

Vestido de lujo (casaca, calzón y chupilla) ..... 40 reales

Vestido ordinario ..... 30 reales

Peonadas de maestro en casas particulares,

de sol a sol ..... 3 reales

Peonadas de oficiales ..... 2 1/2 reales

*Labradores:*

Cada obrada con carruaje ..... 25 reales

*Jornaleros:*

Obrada de sol a sol (marzo a septiembre) ..... 6 reales

Obrada resto del año ..... 5 reales

*Leñadores:*

Carga de leña menuda ..... 4 reales

Un haz de leña ..... 3 cuartos

Todo lo cual mandó el señor alcalde, don José Antonio Martínez de Cabrera, que se observase inviolablemente y se publicara en bando.

**1805.** Alcalde por el estado noble: don Francisco Corvera. Procurador síndico general: don José Corvera.

**1808.** Obras del Corredero. Por oficio del intendente de Cuenca, se sabe que en esta fecha (3 febrero) principiaron en Villarrobledo unas obras de salubridad y policía (se refiere al desagüe de los carrillos, por la calle llamada del Corredero, superficialmente).

Oficio del regente de los Franciscanos (3 marzo), sobre realización de unos ejercicios espirituales, solicitando ayuda del Ayuntamiento (V. acta de 31-10-1810).

Nos hemos acercado a la guerra de la Independencia.

**1809.** Aquí nos quedamos.

AGUSTIN SANDOVAL

*Cronista Honorario*



**Construcciones VILLARROBLEDO, S. A.**



**EMPRESA CONSTRUCTORA  
PROMOCION Y VENTA DE VIVIENDAS**

Trav. Caro, 4  
Teléfonos 142851 - 144300  
**VILLARROBLEDO** (Albacete)

# IN MEMORIAM

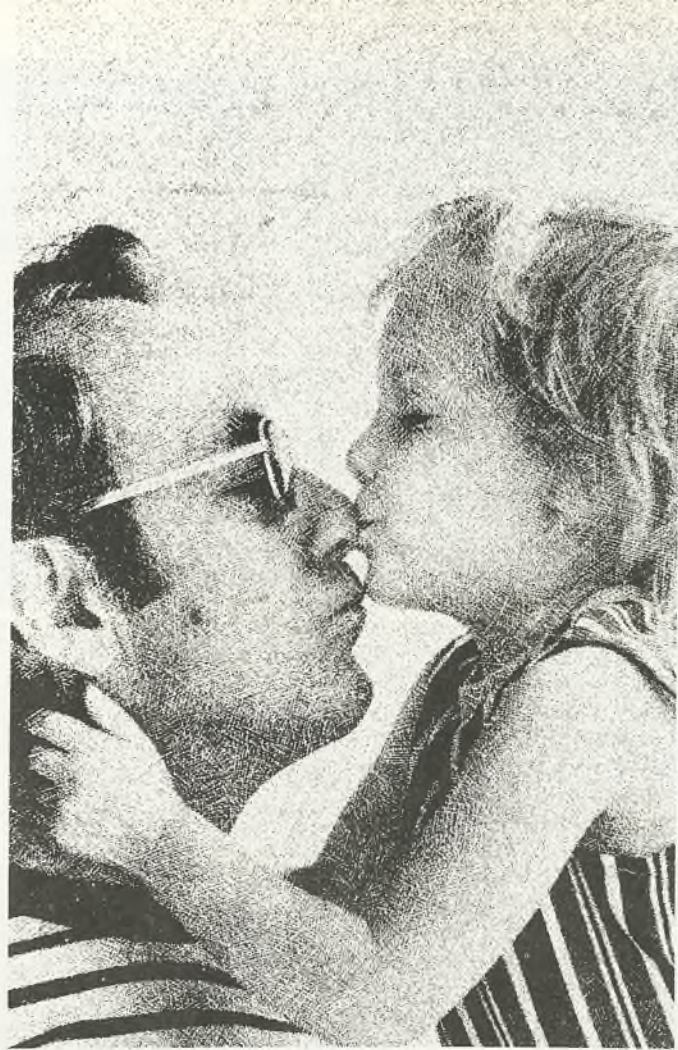

**E**l criminal se escondía detrás de una columna sin filigranas arquitectónicas que no obró el milagro de ser transparente: una 7'65 atravesó la espalda de Marcelo y le reventó el corazón.

La autenticidad de un niño de cinco años nos hizo notar las vísceras. Fuimos testigos mudos de unas escenas crudísimas que sólo el corazón de un niño fue capaz de cambiarlas en bellas. Nos tocaron el alma:

“Aúpa, papá, vamos a jugar. No seas perezoso. Anoche me contabas el cuento del Caballo Blanco Salvaje y me prometiste un camión grande con luces y pito, como los de verdad. Oye, ¿el caballo blanco salvaje se marchó a vivir con el granjero? Me quedé dormido ¿sabes? ¿Por qué no me contestas? Eres un dormilón. Despierta, papá.

Mamá se va a enfadar por haberte acostado sin pijama. ¿Venías cansado? Lo tenías debajo de la almohada. Es como el mío, pero más grande porque tú eres mi papá. Levántate.

¿Estás enfadado conmigo? No me contestas... Claro, estás cansado. No te preocupes, te voy a dejar dormir un ratito más. Te quiero mucho.

¿Tienes frío? La ventana está abierta y pasa el viento. La voy a cerrar, aunque mamá no quiere

porque huele a esas flores cansinas que tía Lolita cultiva en su jardín y corta cuando vamos a ver al tío. Sí, tonto, donde la gente llora y reza cosas. Así, un poco entornada para que no tengas frío, ¿quieres?

¡Chisss!, no hagas ruido, mamá: está durmiendo. ¿Por qué lloras, mamá? Hay muchos amigos de papá. Nunca habían venido tantos. ¡Sí que tiene amigos! Tío Alfonso, no sé... se cree que no le veo. Se toca la cara.

Que no, no quiero irme con la tía; estoy con papá. Cuando se despierte me va a comprar un camión grande... Bueno, mamá, pero después de beberme la leche volveré con él. Le quiero tanto...

¿Sabes, papá, lo que dicen tus amigos...? Dicen que unos hombres malos tiraron tiros y huyeron, y que hay mucha gente mala. Déjalo, cuando despiertes los detienes con tu pistola de verdad. No saben que mi papá es el mejor policía del mundo.

¿Es verdad que hay mucha gente mala? Yo creo que no. A mí, el señor donde compra mamá me da caramelos y no es malo. ¿A que no? Me despeina, pero en broma; y nos reímos. Mamá también se ríe. Bueno, ahora no; ahora, llora. Des-



# ¡DOBLE EL RENDIMIENTO DE SU CABAÑA!

Con nuestros piensos compuestos **Vigor** especialmente estudiados para ovino, porcino, bovino y aves de corral.



Ctra. San Clemente, s/n. - Apto. Correos 49 - Tel. 140900  
02600 Villarrobledo (Albacete)



Y ahora también galletas para perros. Envases de 5 y 25 kg

pierta papá, que si no, voy a llorar yo también. Despierta, que tengo miedo.

Papá, están diciendo unas cosas... Yo no las entiendo. Tu amigo, el del perro feo, habla muy bajito, habla de medallas... ¿Sabes lo que le ha contestado el tío?: que si hubiera más amor no harían falta medallas y que el hombre sería libre, auténticamente libre; y que las guerras se harían con caramelos; y que el dinero sería monedas de chocolate; y que el aire sería puro; y que las cosechas serían manás; y que los pasaportes serían catecismos escritos en verso: y que los rusos serían americanos, y los americanos, rusos... Me hago un lío. No entiendo nada. Mamá llora más, y tus amigos cierran los puños. Esperan que despiertes.

Hoy no tengo hambre, papá. No me he tomado la leche, ¿sabes? No se lo digas a mamá. La he derramado en el plato de Miky. Ni la ha probado. Se ha metido en su cesto. Maya mucho.

Oye, ahora huele más a esas flores cansinas de tía Lolita; y la ventana sigue abierta. Despierta pronto y cómprame el camión. No veo las zapatillas. Miky te las ha escondido otra vez. No escarmenta, le voy a regañar.

La habitación está helada. Tú, también, estás helado, papá. ¿Yo estoy helado cuando duermo?. Mamá no. Cuando me acuesto con ella está calentita. Y me abraza. ¿A ti no te abraza mamá? Sí, grandullón; que os he visto yo. Os queréis mucho, ¿verdad?

Papá, cuando sea mayor me vas a enseñar a ser policía como tú. En la escuela les voy a decir a todos que mi papá es policía, que es inspector y que manda mucho.

Aúpa, papá. ¿Por qué han puesto sobre tu cabeza una cruz? Me da miedo esa cruz tan alta con Dios clavado. Tiene mucha pupa. Mamá dice que es el Niño Jesús de mayor; que unos hombres malos lo clavaron de pies y manos hace mucho tiempo. ¿Es que, entonces, no había policías? Tú no lo hubieras consentido. A pesar del dolor tiene cara de bueno. Papá, tú también, tienes cara de bueno. Nunca te he visto dormir tanto.

Venga, papá, no te hagas el dormido. ¿Es que ya no me quieres comprar el camión? Levántate

para que tus amigos se vayan. A mamá le duele la cabeza. La abuela le ha traído aspirina, pero dice que no.

¿Qué es eso? ¿Quiénes son esos hombres? Papá, ¿qué hacen? Te están tapando. Me apartan. No te veo. Papá, ¿qué pasa? ¿A dónde te llevan? ¿Y el camión grande con luces y pito? ¿Por qué lloran todos? Papá, yo también estoy llorando. ¿Vas a volver pronto? No quiero que te lleven sin que tú lo sepas. ¿Tienes pupa? ¿Por qué no me lo has dicho? Papá, ¿por qué me dejas sin querer tú? Papá, no entiendo nada. Papá, papá, papáaaa..."

Las caras, rojas de vergüenza, se escondían detrás de los quicios. A lo lejos: "Ten misericordia..." "Al paraíso te lleven..."

Dos dreceras de cipreses creyentes, feos y compasivos, nos acompañaron por las calles solitarias de aquel lugar embriagador y siempre igual. Después de tropezar con algunas gábulas, como canicas de muerto, nos dirigimos hacia el fondo de la ciudad, que ya hostezaba. A aquellas horas parecía un edén de impúdica frescura. Una chiquillería descamisada estuvo a punto de atropellarnos al huir de otra chiquillería igualmente descamisada, pero más combativa. Eran policías y ladrones: "¡Arriba las manos, yo te vi primero!" Y se entregaban dócilmente porque eran policías y ladrones de mentiras. Nos quedamos mirándolos y movimos la cabeza.

Por entre un túnel de pinos gigantes llegamos a la exedra del parque. Unas immaculadas palomas, con ojos de loca, no se asustaron demasiado. Nos sentamos en el asientos de la exedra, recostamos la cabeza en el respaldo, respiramos aromas de rosas, y, entre las más rojas, miramos al cielo y lo vimos verde. Pero no pudimos más y lloramos desconsoladamente, con todas nuestras lágrimas, cuando aún las luces de la ciudad parecían candiles.

Los tribunales hicieron justicia, pero una mujer envejeció de luto, como un sortilegio, hasta llegar a ser fea. Un niño creció únicamente con las caricias de dos manos. Resultados para siempre jamás.

¡Qué dolor, Señor!

AQUILES ANDREU

(Albacete)

# UTILICE LAS TARJETAS CajaValencia VERÁ LO PRÁCTICAS QUE SON



**SOLICITELAS EN SU OFICINA DE LA CAJA DE VALENCIA  
Y USELAS EN CAJEROS AUTOMATICOS Y COMERCIOS**

**CAJA DE VALENCIA  CAIXA DE VALÈNCIA**

# ¿Será posible?

**C**omo en los anuncios de algunas películas de aventuras, la sorpresa está a la vuelta de la esquina, o, por mejor decir para el propósito de estas líneas, en algunos de los libros que hojeamos.

Me explico. Tengo, desde hace bastantes años, la costumbre de comprobar qué dicen de Villarrobledo las publicaciones que caen en mis manos y que, por su carácter, deben hacer referencia, siquiera sea de pasada, a nuestro pueblo. Ya puede el lector imaginarse: Guías turísticas de España, estudios manchegos, enciclopedias...

Es curioso comprobar que para algunas guías, no es que Villarrobledo tenga poca importancia, sino que ni siquiera existe, sencillamente, mientras que otras, como la de CAMPSA, recomiendan dar un vistazo a San Blas y al Ayuntamiento como "alrededores" de La Roda. Influencia, claro, de la carretera general que no tenemos, y de la actividad o inactividad de las corporaciones municipales. Por sabidos, y porque no es ése mi propósito, no citaré aquí a quienes, desde distintos campos, han hecho y hacen lo que pueden para que se conozca más y mejor a nuestra ciudad.

Pero yo había comenzado hablando de sorpresas, aunque mejor debía haber dicho curiosidades, y voy a ceñirme a varias de ellas, sin más preámbulos.

Hay una hermosa guía moderna en la que podemos encontrar una bella foto de la Plaza Vieja, junto a la cual se nos informa que San Blas se terminó en el siglo XVII. La "historia" de la fortaleza resulta, junto a esto, absolutamente pálida. ¿Qué van a hacer ahora quienes no lo sabían y soñaban con darle fin?

Una enciclopedia que consulté en una biblioteca de Murcia, cuando yo andaba por allí estudiando y enhebrando versos -hace ya tantos años, Señor-,



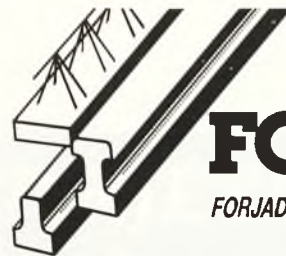

# FORVISA

FORJADOS VILLARROBLEDO, S.A.

Carretera de Munera, s/n. - Tel. 14 14 48 - 02600 VILLARROBLEDO

FABRICACION DE VIGUETAS PRETENSADAS Y  
ARMADAS PARA CUALQUIER TIPO  
QUE SEA PRECISO ESTUDIAR.

CALCULO DE ESTRUCTURAS.

VIGAS DE CARGA.

Disponemos de Gabinete  
Técnico para cuantas  
consultas sean  
necesarias.





señalaba la espaciosa sacristía de San Blas como el mayor tesoro de Villarrobledo. No parece haber sido precisamente la sacristía la que valió para que nuestra casi catedral recibiese el "ascenso" a monumento nacional, pero ya se sabe que en cuestión de gustos...

La *Gran Enciclopedia del Vino*, de Hugh Johnson, se descuelga con que "en Valdepeñas (...), el antiguo método de fermentación se desarrolla en altas tinajas de barro, probablemente desembarcadas por navíos romanos o de épocas aún más antiguas". Así, como suena. Las que yo tengo allí vistas, presididas por los estupendos sonetos de Juan Alcaide, son tinajas altas, sí, pero de Villarrobledo, que no romanas ni más antiguas. A este despiste de Mr. Johnson, cabe asociar el de una revista vinícola que se repartió no hace mucho a los lectores de *ABC*, y en la que bajo la bonita fotografía de una bodega manchega se leía: "Las famosas tinajas de barro de Valdepeñas". Para el desconocido autor de ese pie –y para Mr. Johnson, naturalmente– dejo aquí la vieja canción olvidada:

"Al entrar en Albacete  
me asaltaron con navajas,  
y me vi en Villarrobledo  
rodeado de tinajas".

Y, por señalar otra clase de "joya", ésta del reino de los olvidos, citaré un hermoso libro titulado *Castilla-La Mancha*, del que son responsables –no es cosa de que se ignoren sus nombres– Luis Carandel, Francisco Ontañón, Luis Calvo, José Prat García, Andrés Berlanga y M.<sup>a</sup> Angeles Sánchez. Pues bien, cuando se nos habla de los manchegos en el *Nuevo Mundo*, se nos informa por extenso de que Macanaz no quiso conocerlo, pero no se menciona,



ni de pasada, al Virrey Morcillo. Cuando se trata de vajillas y cacharros, se ignoran, supinamente, nuestras tinajas. Cuando se reproducen nada menos que 167 espléndidas fotografías, ninguna de ellas resulta ser de Villarrobledo.

Para terminar, al hilo de lo que llevo dicho, recuerdo un cantar que nunca acabé de comprender, pero que me sabe a tristeza, a amargura, a desencanto:

"Aunque soy de La Mancha,  
no soy manchego.  
Soy de un pueblo que llaman  
Villarrobledo".

Con su aire de seguidilla. ¿Será posible?

MIGUEL SANDOVAL



**agricola**  
**villarrobledo**



AL SERVICIO  
DEL  
AGRICULTOR

Distribuidores de:

Fitosanitarios



AVDA. REYES CATOLICOS, 104  
TELS. 14 3300 y 14 4011  
VILLARROBLEDO (ALBACETE)

# El pueblo gitano

## ORIGENES

**L**as primeras tribus gitanas entraron en Europa entre los años 1400 y 1500, es decir, en el siglo XV. Su procedencia fue, durante cientos de años, un misterio no aclarado hasta el siglo XIX.

Volaterram, escritor francés, coétaneo de su aparición en Europa, escribió a fines del siglo XV que procedían de Persia. Covarrubias y Aventino los hicieron salir de los confines de Turquía. El Papa Pío II los creyó procedentes del Cáucaso, donde habitaban los zógaros. Otros autores pensaron que alguna catástrofe geológica los expulsó del centro de Asia.

Existen curiosas y pintorescas leyendas sobre su origen, creadas posiblemente por monasterios o pequeños pueblos que sufrieron sus hurtos y raterías. Se corrió la especie, una de ellas, de que no quisieron hospedar a la Virgen, Madre de Dios, en su peregrinación a Egipto, por lo que les cayó la maldición de que andarían errantes por el mundo, sin hallar asiento ni habitación.

Otra leyenda les supone un pueblo que escapó del diluvio universal, con el que Dios castigó a la Humanidad. Al eludir ese castigo siguen errantes y vagabundos por el mundo para que Dios no los localice. Una variación de esta leyenda es la de que Noé, al no poder entrar en el arca gran cantidad de oro y plata que había reunido, la escondió y enterró. Los gitanos vagan por el mundo buscando ese inmenso tesoro.

Más en serio, y al coincidir, aproximadamente, en el tiempo de su aparición en Europa, durante años se les supuso derivados de una raza nueva, creada por la mezcla de judíos y moros expulsados de España al terminar la Reconquista. Hasta ha habido quien los creyó descendientes de los indios americanos que trajo Colón en sus carabelas entre otras muchas muestras de las tierras descubiertas.

Por fin, y ya en el siglo pasado, insospechadamente, fueron los filólogos quienes resolvieron el enigma. En esta época las potencias europeas, y principalmente Inglaterra, ocuparon territorios y establecieron factorías en todo

el inmenso país que va desde el Himalaya y sur de China hasta el Océano Indico, la península del Indostán, o Hindustán, con millones de kilómetros cuadrados y cientos de millones de habitantes. La necesidad de entenderse, en lo que por extensión se llama desde entonces la India, animó a los filólogos al estudio de sus lenguas. Encontraron en la actual región de Tatta, en el Paquistán occidental, al caló, o romaní, con tal pureza idiomática que un gitano europeo, que conservara este habla, podía entenderse con ellos sin dificultades.

Profundizando, y con ayuda de otros investigadores, se vino a saber que su aparición en Europa fue consecuencia de la feroz y tremenda invasión del mogol Tamerlán (o Timur-Leng, o Timur el Cojo), descendiente de Gengis Khan, genio militar que conquistó toda el Asia central y occidental, en campañas de inigualable carnicería y pillaje. Tamerlán conquistó Persia, toda el Asia central, la India, Egipto y Anatolia. Cuando se disponía a conquistar China, murió en Samarkanda hacia el año 1405, es decir, apenas iniciado el siglo XV. Exterminó a pueblos enteros.

Huyendo de tan sanguinario destino, grandes grupos de tribus indostanas atravesando la península de Anatolia, por el Bósforo y Macedonia, penetraron en Europa, concentrándose varias de ellas en la actual Hungría.

Munster, escritor de aquella época dice:

En el año de gracia de 1417 empiezan a verse en Alemania gentes distintas por su negrura, quemada por el sol y con vestidos raros, rotos y escasos. Tienen un jefe al que llaman conde y llevan hombres armados de diferentes formas. Portan cartas de Segismundo, rey de Bohemia, para que se les permita el paso. No les importa bautizar a sus hijos y hacerse cristianos en un sitio y para un tiempo, aunque en otro lugar dejen de serlo o repetir la ceremonia. Carecen de dinero y viven de robo.

En 1427, llega a París, por lo menos, una tribu. Dijeron que eran penitentes expulsados de su tierra por los musulmanes y que debían peregrinar durante siete años sin dormir nunca en cama. Llevaban agujereadas las orejas con una sortija de plata. Cabellos negros y encrespados, y sus mujeres decían la buenaventura. El arzobispo

**Diego Ortega Parra**

---

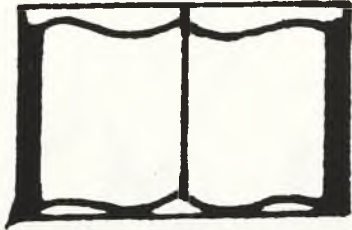

# Lidoconsa

- **GESTION DE EMPRESAS**
  - Contabilidad
  - Administración
  - Fiscal
  - Laboral
- **SEGUROS**
- **PATENTES Y MARCAS**

Calle Virgen, 8  
Teléfono 144393  
**VILLARROBLEDO**

los expulsó, por fin, a causa de sus robos y hechicerías.

En Baviera, entran en 1433; en España, en 1447; en Inglaterra, en 1480; en Rusia, en 1500, y en Suecia, en 1512. A sus jefes los llamaron condes o duques y eso tiene una explicación. Durante algunas decenas de años, las tribus indostanas, o llamémosle ya gitanas, se habían establecido en Bohemia, Hungría y Rumanía. En plena Europa feudal; los poderosos de esos países eran los condes o duques que sólo se sometían al poder real (aunque en ocasiones se sublevaran contra él). Los gitanos adoptaron, como más cómodo llamar a sus jefes o dirigentes lo mismo, condes o duques.

La nobleza de estos países, es decir, los auténticos condes o duques húngaros, bohemios, rumanos, croatas,

de 1447, reinando entonces en Aragón, Alfonso V "El Magnánimo". Por Barcelona, entonces del reino de Aragón, entró una numerosa tribu, al mando de un conde, o un duque, esparciéndose por toda la península, con la ayuda e información de otros que habían entrado, al parecer, algunos años antes.

Considerando que estas gentes venían mal alimentadas y pobremente vestidas, es lógico suponer que buena parte de ellas, buscando climas más benignos, fueran descendiendo por la costa mediterránea, sin perjuicio de que algunos grupos se fueran quedando por el camino y hasta algunos otros se adentraran en el interior de los reinos de Aragón y Castilla, hasta llegar a Andalucía, que vino a ser el gran centro de difusión de este pueblo. Salvo insignifi-

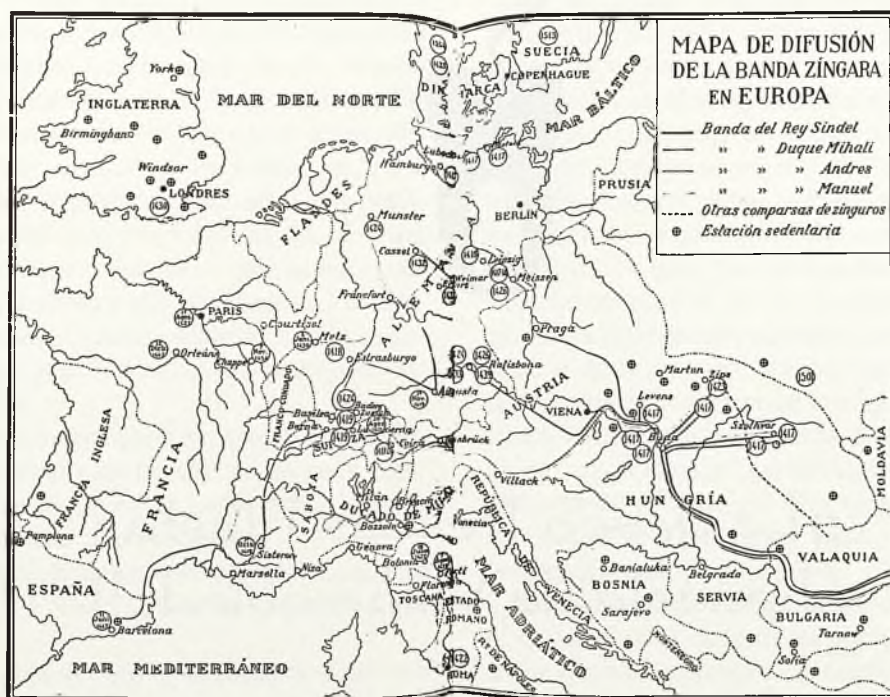

etc., que, en sus constantes luchas internas, necesitaban soldados, incorporaron a sus ejércitos buenos contingentes gitanos, especialmente en la caballería. Fieles y valientes en el combate, sus señores pasaban por alto los hurtos y pillerías de los gitanos, hasta que el clamor popular les obligó a expulsarlos, y también a causa de su indisciplina. Y por eso el rey de Bohemia les entregó cartas, para verse libre de ellos, en las que pedía a los señores alemanes que les permitieran pasar por sus reinos.

#### APARICION EN ESPAÑA

No es fácil precisar con exactitud la época cierta de la presencia de lo gitanos en España. La primera aparición de que se tienen noticias fiables se refiere al 11 de junio

cantes casos no pasaron de Gibraltar, por dos causas: el gitano nunca gustó mucho del mar, ni fue marínero; y por otra parte, los bereberes, marroquíes, tunecinos, etc., sólo admitían en sus tierras a los árabes andaluces que, como consecuencia del final de la Reconquista, abandonaban sus hogares granadinos; a todos los demás los reducían a la esclavitud.

Hasta el año 1499, no fueron oficialmente reconocidos en Castilla, donde habían entrado algunos años antes. Lo prueba la Pragmática de Medina del Campo. En ella, inspirada por el entonces arzobispo Jiménez de Cisneros, se disponía que:

"... los egipcianos y caldereros extranjeros, en el término de 60 días, se asienten en los lugares y sirvan a los señores y autoridades, que les darán lo que hubiere me-

# ANTONIO GUTIERREZ DOBLAS

Médico Estomatólogo



¡¡Le desea Felices Fiestas  
al pueblo de Villarrobledo!!

San Clemente, 17  
Tel. 142041  
VILLARROBLEDO

nester en ocupación y vituallas, y que no vaguen juntos por estos reinos. Y los que al cabo de dichos 60 días no se asienten, salgan de las Españas so pena de cien azotes y destierro perpetuo...”

Veintiséis años más tarde, las Cortes de Toledo de 1525 renovaron la Pragmática, que al parecer no había tenido gran efectividad. Fue necesario renovarla en las Cortes de Madrid de 1528 y 1534, añadiendo a los que por tercera vez se hallasen vagando pena de cautividad o galeras de por vida.

Durante casi doscientos años siguientes se sucedieron disposiciones que trataban de asentar al pueblo gitano, cuyo número seguía en aumento, y queriendo evitar su constante vagabundeo por toda la península. En 1717, se dispone el registro y empadronamiento de todos los gitanos del reino y se les señalan 41 pueblos para su residencia. Se les prohíbe, incluso, el nombre de gitanos en un intento de incorporarlos al resto de la población. Se suceden unos setenta años más tarde con los mismos intentos, unos suaves y otros brutales. Por fin, en 1783, el gran Rey Carlos III promulga una generosa Pragmática, en la que iguala a los gitanos empadronados al resto de la población, con los mismos derechos y deberes; ya no se les prohíbe ejercer cualquier oficio. Se les pide, una vez más, que dejen su vagabundeo y sólo se persigue a los delincuentes. Se consiguió, al menos inicialmente, con esta disposición lo que en siglos atrás no se había conseguido con otras más violentas.

Y es curioso comprobar que con disposiciones parecidas a las promulgadas para los gitanos, se pudo hacer desaparecer de España, en mucho menos tiempo, a moros y judíos. Han podido ser varias las causas:

a) Los moros y judíos han sido siempre más fácilmente localizables que los gitanos, éstos en constante movimiento.

b) Moros y judíos venían de una familia, tenían un nombre para toda la vida, así como una residencia y unos negocios, comerciales, industriales o agrícolas. Los gitanos, además de su errante existencia no tenían ningún reparo en llamarse, Echevarría, Vargas, Heredia, Fernández, etc., según el lugar donde pararan.

c) El tema religioso, en aquellos tiempos de intolerancia. A algunos moros y judíos se les convencía para ser católicos ante la amenaza de un feroz castigo y tremendos autos de fe. Su conversión en gran parte de los casos era fingida para evitar torturas. La gran potencia militar y marinera turca era una amenaza constante para la tranquilidad nacional. Lo demuestra la sublevación de los moriscos. En cambio, los gitanos nunca constituyeron una amenaza bélica. Y, por otra parte, en el aspecto religioso, eran de lo más acomodaticio. No les importaba nada que los bautizaran a ellos y a sus hijos dos, o tres, o más veces.

Hacían la felicidad de los piadosos párrocos y religiosos por donde pasaban. Además de que con la ceremonia del bautizo, conversión, casamiento, etc., obtenían mercedes de los señores que los apadrinaban.

Por otra parte, el gitano de entonces, ahora han cambiado un poco las cosas, no tenía ese sentimiento de ancestro, de querer el lugar donde nacieron. Por ejemplo, los judíos siempre han soñado con regresar a Palestina, a Jerusalén, así han estado dos mil años; los polacos, finlandeses, irlandeses, croatas, etc., sienten como un atavismo, como un gran deseo de estar en su tierra de origen, libres y dueños de sus destinos. El gitano no se ha sentido natural de ningún sitio. Esa rivalidad que en algún caso aún se siente entre pueblos vecinos, nunca la han tenido los gitanos. Se asentaban donde mejor les parecía o mejor les trataban, pero siempre dispuestos a levantar el campo, y con frecuencia lo han hecho simplemente por el atávico deseo de cambiar de aires, siguiendo su eterno vagabundeo.

Al ser su carácter fundamental el nomadismo, no se han inclinado por profesiones que requieran quietud o sujeción. En diversos países y, en el caso de España, en varias provincias se les han facilitado terrenos y viviendas en un intento de asentarles. Salvo excepciones, en general, han dado a estas viviendas un trato como si fuera un domicilio temporal, el mismo que hubieran dado a cualquier casa abandonada y arruinada que encontraran en su caminar. En la industria, han sido: caldereros, estañadores, herreros y herradores; en el comercio: chamarileros, buhoneros, ropavejeros, tratantes de ganado y ambulantes de variada actividad; en oficios varios: domadores de osos, cabras, caballos, etc. Han tenido algunas figuras notables en el canto, baile y toreo, que han alcanzado posiciones sociales y económicas.

La lengua gitana, en España, es el caló, zincalé o romaní. Es un dialecto derivado de otros, que, como queda dicho, aún se encuentra en regiones del Indostán. No es, por tanto, el habla de las gentes de mal vivir, o germanía como se ha creído. Los siglos de alejamiento de su patria de origen han corrompido su lengua inicial, que hoy se encuentra con grandes influencias de los países donde han vivido.

En la actualidad, el pueblo gitano está ya más asentado, y aunque, en buena parte, viven en los arrabales de las ciudades o pueblos, al tener que cumplir con las obligaciones y deberes del resto de los ciudadanos, ejercitan también sus derechos. El analfabetismo se ha reducido a un veinticinco por ciento. Votan en las elecciones y hasta tienen un diputado y un periódico. Algunos estudian y entran en profesiones liberales. Se inicia una integración con la población de los países donde viven.

Pero eso puede ser objeto de otro trabajo.

JAVIER ALDAZ  
(Albacete)



# Farmacia **RUESCAS**

GRACIANO ATIENZA, 31  
TELEFONO 14 01 37 (967)  
**VILLARROBLEDO**  
(ALBACETE)



## Artistas de Castilla-La Mancha

# José Antonio Marquina, polifacético

José Antonio Marquina, es un pintor nacido y afincado en Cuenca. Hoy en día, su dedicación está vinculada a la restauración de pintura mural. Su tiempo libre lo destina a pintar. Sus obras son un combinado de materiales, como pueden ser: vidrio, madera, escayola, etc.

– *¿Cómo nació en ti la pintura?*

– Llevo unos años dentro de este mundo, viendo que es una forma de expansión personal. Pienso que es algo que llevas dentro, que en un momento determinado surge y sale al exterior, bien porque en algún lugar lo ves, te llama la atención y quieres reflejar esa sensación, o simplemente paras el tiempo y piensas que te gustaría hacer algo fuera de lo normal. Es algo bonito y a la vez difícil de conseguir, sólo hay que proponérselo, trabajar y sacarlo adelante.

– *¿Entonces, cómo definirías tu arte?*

– Dado los pocos años de experiencia no lo tengo clasificado. De momento es un paso, un escalón sin nombre, pienso que siempre me faltarán escalones, porque en este mundo del arte nunca llegas a la cima, siempre hay que estar activo buscando nuevas ideas. Es una rama dentro de este arte, distinta, empleando diversos materiales.

– *¿En qué estás ahora trabajando?*

Podríamos decir que estoy recopilando una serie de ideas que surgen en mi cabeza para luego plasmarla a un soporte. No me gusta hacer trabajos rápidos porque siempre se escapa

algo. Normalmente, suelo darle muchas vueltas a un mismo tema. Mé exijo mucho y no me quedo conforme con hacer cualquier cosa.

– *¿Te gustaría dedicarte a otras formas artísticas aparte de la pintura?*

No me gustaría que me clasificaran en una rama concreta. No solamente dedico un tiempo a la pintura; me gusta trabajar con vidrio, creando piezas. También tengo mucho empeño en la escultura y cerámica. Todo este tipo de artesanía me llena y espero dedicarme a ellas más a fondo.

– *Has tocado el tema de la escultura, cerámica y vidrio. ¿Tienes alguna obra realizada?*

– Tengo trabajos que, debido a mi corto inicio, todavía no los puedo resaltar, están en fase de experimentación.

– *¿Cuál es tu meta a conseguir en estos momentos?*

– Lo más importante de todo es sentirme a gusto con mi trabajo. Como ya te he dicho, nunca me quedo satisfecho con lo que hago, pues, siempre uno se quiere superar. Una de las maneras de saber si vas por buen camino es haciendo exposiciones. Es donde ves el resultado de tu trabajo.

Procuro no hacer mucho ruido para no distraer a José Antonio rebo-

zando entre sus vidrios, sus maderas, sus escayolas..., sabiendo que para él no es un trabajo, no es una obligación, es su vida misma. Allí se queda disfrutando y asentando las bases de ese artista que avanza sin parar.

E. PEREZ

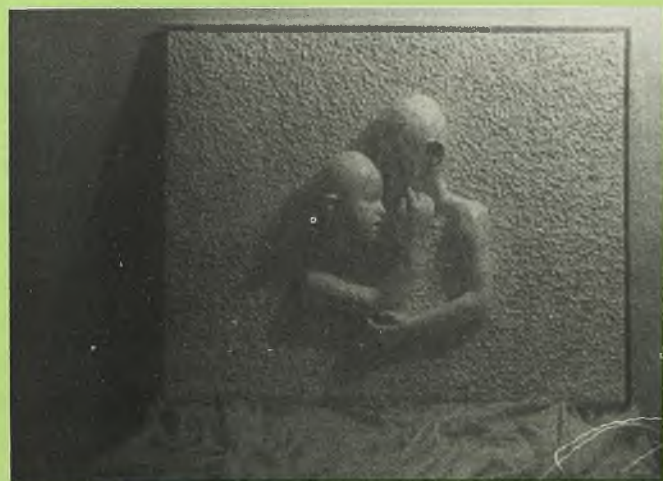



# **CAJA RURAL**

## **PROVINCIAL DE ALBACETE**



*La nuestra...*

# “TOMO NOTA”

**S**e me ofrece, a través del editor de **Cervantino**, que con premura envíe un artículo sobre lo que desee –siempre de nuestro entorno regional o local– y he preferido escribir sobre lo segundo: de mi querido Villarrobledo, y más concretamente sobre algunos apuntes taurinos. Cuando esto escribo son los albores de la feria abrileña sevillana; se están confeccionando los carteles de San Isidro, en Madrid y, prácticamente, la mayoría de los toreros tienen “los motores a punto” para una nueva temporada. Y me inclino por estos aspectos taurinos porque, siguiendo la temporada pasada, observo que Villarrobledo ocupa un puesto importante por el número de festejos celebrados en el veterano coso: tres corridas de toros, con alternativa incluida; una novillada picada en solitario y dos festivales con carteles de lujo. Por eso, el título típico y tópico de “Tomo nota”, trasladado a símil taurino por ese personaje entrañable de Juncal, interpretado por un actor de lujo como es Paco Rabal. Qué lección magistral de humanidad nos ha proporcionado Juncal y cuántos adeptos a los toros ha conseguido este personaje. Ha sido en un momento propicio, ya que en el Parlamento europeo, sociedades protectoras y algunos sectores catalanistas pretenden arrebatarlos, por decretos, uno de los patrimonios culturales más ancestrales que hemos heredado los españoles. Ahí está Francia, donde en el sur existen ganaderías de ganado bravo y, aun sin reglamento taurino, realizan con gran pureza la elección y lidia del toro bravo. “Tomo nota” y continúo con Villarrobledo. Había que remontarse a la década de los años 1950-60 para igualar el movimiento

taurino que en estos momentos existe en Villarrobledo. Si en aquella década había auténtica pasión –los de Villarrobledo somos demasiado apasionados– por Pepe Ortiz “El Chinche”; por el tristemente desaparecido Enrique Richard “El Gato”, Alfonso Soler, Angel Bonillo –qué delicia de capote– y el aún en activo, Cipriano López “El Espontáneo”; en esta época, los entusiasmos giran en torno a Antoñito Posada y en menos medida por Pedro Lara, manteniendo viva esa afición-pasión a través de la peña “La Taurina” –los viejos toreros nunca mueren, Zacarías–. Los recuerdos se me agolpan y quiero referirme también a las incursiones que, siempre por la pasión, hacían personajes de reconocida solvencia de Villarrobledo en el campo del empresario y apoderado taurino: Lorena, padre –acérrimo de “Cagancho”– y Pañalón, padre, dieron numerosos festejos menores y mayores. Pepe Núñez-Cortes, ayudando siempre en lo que pudo a su íntimo amigo Pepe “El Chinche”, y mi buen amigo Patradas, iniciando la frustrada carrera de “El Espontáneo”. Había una afición viva y constante en aquel mundillo taurino que uno recuerda cuando en su niñez acudía de la mano de mi padre que, junto a otros socios, se hacían cargo de la carne de lidia para su posterior venta en el mercado, aunque en ocasiones había que alquilar la famosa camioneta de Eugenio Melero y llevar la carne a Albacete para mejor defensa económica. En el matadero albaceteño siempre había varios novilleros aprendiendo a descabellar y apuntillar: Abelardo Vergara, Emilio Redondo, Cabañero, Marianito de la Viña, etc.. En la actualidad,



**QUESOS**

**COQUEYA**

Ctra. Barrax, s/n.  
Apartado de Correos, 39  
Tels. (967) 14 14 50-54  
Telex 29600  
**02600 - VILLARROBLEDO**

las cosas han cambiado: el mundo taurino está profesionalizado en todos los aspectos, y los miles de millones que se mueven en torno "al toro" son demasiado importantes como para dejar resquicio alguno. Los ayuntamientos disponen de cantidades importantes en sus presupuestos y colaboran activamente en la celebración de festejos.

Las escuelas taurinas están surgiendo por toda la geografía española, y esto ha ayudado a humanizar un tanto la fiesta de los toros.

Las escuelas taurinas han cambiado a aquellos maletillas con "sus trastos al hombro" por jóvenes cultos e incluso universitarios, que en dos años de alternativa compran ganaderías. No todos los casos son comparativos, pero las posibilidades son mayores que en aquellos tiempos de oportunidades nocturnas o como la famosa de Vista Alegre en Carabanchel. Ahora, las oportunidades las ofrecen en la monumental madrileña de Las Ventas, y las solicitan hasta toreros con 50 años. En fin, son cosas de nuestra fiesta nacional que, como decía "El Guerra": "De to tie que haber". También ofrecen oportunidades al "33 por ciento", pero a la postre puede considerarse como una inversión a medio plazo. Allá cada cuál con su poderdante. Es un mundo puramente mercantil, igual



que otro negocio cualquiera. Pero, eso sí: un patrimonio cultural de todos los españoles. Por todo ello, tiene gran mérito que, en mi querido Villarrobledo, se haya despertado de nuevo la pasión-afición taurina y en una temporada se hayan celebrado seis festejos. "Tomo nota". Que Dios reparta suerte.

SANTOS GARCÍA CATALÁN

*Santos García Catalán, es director de Antena 3 de Radio, en Valladolid. Realiza, semanalmente, un programa taurino desde la emisora de Valladolid. El programa se realiza por demanda de la sociedad vallisoletana y ante el interés despertado por sus toreros: Roberto Domínguez, David Luguillano, Jorge Manrique y Rodolfo Pascual.*



CONTIGO AL FIN DEL MUNDO



ES OTRA HISTORIA



EXPRESION DE TALENTO

## ¡¡AGRICULTOR!!

ZETOR presenta su nueva serie ampliada de tractores Gama Ligera, cuyo desarrollo se realizó a fin de mejorar la economía del servicio y de permitir la máxima explotabilidad posible de los aperos de labranza y el montaje de diversos adaptadores industriales.

Las mejoras principales se orientan a incrementar la comodidad del conductor, reducir el consumo del combustible, aumentar la potencia del equipo hidráulico y dotar todos los tipos del eje motor delantero de dos tipos de cabina, del bastidor de protección del cabriolé y de los cargadores frontales originales del sistema ZETOR. Los nuevos tipos satisfacen todos los reglamentos ergonómicos y de seguridad.



VEALOS EN:

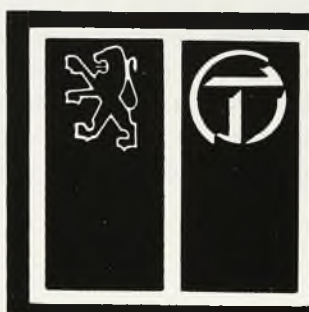

# AGROVISA, S.L.

Avda. REYES CATOLICOS, 96

Teléfs. 14 15 58 - 14 15 62

## VILLARROBLEDO

# Un documento del archivo de Peñas de San Pedro

La Historia nace en su definición más estricta, cuando los hechos del pasado se pueden estudiar mediante el conocimiento cierto de una de sus fuentes más significativas, es decir, la noticia documental, sea cual fuere la expresión de esta última. De aquí, se infiere la extraordinaria importancia que tiene para esclarecer el pretérito de cualquier villa o ciudad, la existencia de "su archivo", depósito histórico que, en buena parte, se le puede considerar como un singular notario de legajos que da fe de una serie secular de grandezas y flaquezas, aciertos y errores, penas y alegrías del ayer remoto o próximo de los pueblos.

Desde Aristóteles, se viene repitiendo el tópico de que "el hombre es sociable por naturaleza", que "es animal político". Y, a tenor de este concepto definitorio del ser racional, es evidente que el considerar al individuo humano aislado, sin contacto alguno con la sociedad en su origen o en su desenvolvimiento vital, es una meridiana abstracción. Todo hombre nace en el seno de una familia, célula social que a su vez, juntamente con otras familias, constituye círculos sociales más amplios. Y es así, que fruto de este necesario ayuntamiento, surge la agrupación urbana o sitio comunal donde han de convivir una serie determinada de personas. Estos lugares, aldeas, villas y ciudades, si de alguna forma consiguieron una importancia notoria —aunque en nuestro presente lo hayan perdido en parte—, es muy corriente, por no decir seguro, que todos ellos tienen en sitio adecuado y debidamente cuidado y protegido, "su archivo comunal", como testimonio fehaciente de los avatares que nos alumbran, con precisión y verdad, cuestiones de convivencia humana desde las más nimias del quehacer público de cada día, hasta aquéllas que fueron trascendentes y significativas para la crítica histórica.

Así pues, no es difícil barruntarse que en su pasado del medioevo, el pueblo albaceteño de Peñas de San Pedro, aunque como alfoz de Alcaraz y sin ser lugar de realengo ni de behetría, tuvo una gran importancia estratégica, en mucho, por las características topográficas de su Roca, y sobre la que se asienta su antiquísimo castillo, tal vez una de las fortalezas medievales más largas de España y, por otro lado, causa segura de la existencia de Peñas de San Pedro de hoy.

Nunca hemos investigado en el Archivo Municipal del pueblo que nos ocupa, pero, sin embargo, para poder es-

cribir este ensayo histórico, tenemos la indudable comodidad de que otros técnicos más capaces en la ciencia de los estudios del pretérito ya lo han hecho. Nuestro mérito, si es que lo hay, es tener en nuestra biblioteca el libro consecuente y veraz que nos pone en comunicación con un remoto ayer nacional y manchego, objeto de una inevitable curiosidad.

La obra antes aludida se titula así: *Apuntes para la historia medieval del Castillo de Peñas de San Pedro*. Pues bien; en esta publicación, y precisamente en su página 90, se transcribe de manera intachable por su autor, el doctor en Historia don Aurelio Pretel Marín, un documento del Archivo de Peñas de San Pedro, conservando intacto la lengua romance castellana propia de los escribanos y notarios del siglo XIV y XV. El pergamino en cuestión, va precedido por la pluma del doctor Pretel, de una titulación genérica: "1412, agosto, 20. Predicación por fray Rodrigo de la Coruña de una Bula de Cruzada de Benedicto XIII, otorgando indulgencias a cuantos vecinos del Castillo ayudaran a Don Fernando el de Antequera en lucha con los musulmanes. Arch. Las Peñas. Pergamino Núm. 24."

El documento transcrito, y a todas luces auténtico, es largo, por lo cual tan sólo manifestaremos de él su inicio y, al mismo tiempo, el texto que nos ha de acomodar para nuestra pequeña tesis de crítica documental. Leamos, pues, lo siguiente: "En el castillo de las *Pennas de Sanct Peydro enla* era del *Sennor de Mill e quatroçientos e doze annos veynte* días andados del mes de agosto, Fray Rodrigo *dela Corunna frayle dela* la orden *delos* predicadores propuso la demanda *dela* Cruzada en el dicho castillo *enla qual* demostró un trasunto por *escruiano* pontifical de una bula otorgada por nuestro *sennor* el Papa Benedicto *terçio deçimo*, la *qual bulla, conçertada e* declarada en latín e en romance por Ferrant Rodríguez, bachiller en leyes, maestro en artes, e por fray Alfonso Rodríguez, estudiante de *Sancta Tología*, a petición *delos omnes* buenos del dicho castillo es este que sigue: *Benedito episcopo sieruo delos sieruos* de Dios...".

De este escrito papal en favor de una ayuda para el Infante Don Fernando de Castilla, y del cual las palabras en cursiva son *sic* en el original, es la fecha, precisamente este importante dato, la que nos ha movido a considerar una opinión "por improcedencia" del documento objeto de nuestro estudio —quizá mejor decir curiosidad—, y con



*Confitería Pastelería*



**MARIN**

HELADOS

PZA. RAMON Y CAJAL, 4 - TEL. 14 04 45

*Villarrobledo*

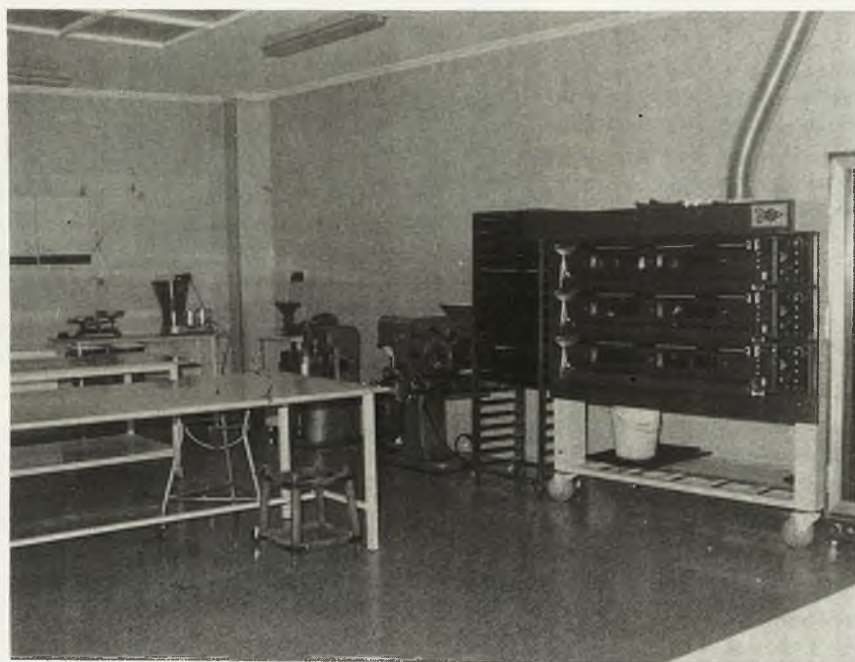



ello dar luz histórica a un hecho, que si bien no demasiado importante, al menos se le puede considerar como "pintoresco", y con ribetes, desde luego, de una simple y clara picaresca.

El antipapa o papa ilegítimo (¿?), Benedicto XIII, del título In Cosmedin del Sacro Colegio, cardenal irrecusablemente verdadero de la Iglesia Católica, don Pedro Martínez de Luna y Gotor (español porque nació en Illueca, actual provincia de Zaragoza), pretendió pontificar como obispo de Roma procedente de la escisión de la catolicidad en Aviñón (Cisma de Occidente), desde el 1394 hasta el 1422. En el año de 1412, todavía el reino español de Castilla le era fiel a su obediencia, luego, aquí, la fecha del documento no ofrece ninguna dificultad de interpretación. La

bula en pro de Don Fernando, la signa el pretendido pontífice máximo "en el año 16 de su pontificado", es decir, exactamente la fecha en que el hermano de la "doliente alteza", Enrique III de Trastámara, Rey de Castilla, es el principal impulsor de la toma de Antequera al Islam (1410), hecho trascendente que movió al papa de Aviñón-Barcelona-Peñíscola a premiar y a pedir subsidios para tan claro varón castellano, tío del rey niño Don Juan II.

La bula, a nuestro entender, tuvo vigencia *de jure* hasta el día 24 de junio de 1412, fecha en que, como es sabido, el infante de Castilla, don Fernando, apodado con honor "el de Antequera", es promovido a ocupar como Rey la Corona de Aragón, después de las difíciles, laboriosas, jurídicamente, y comprometidas deliberaciones del famoso Compromiso de Castilla, a raíz de la muerte sin sucesión del monarca aragonés Martín, "El Humano".

El un tanto sospechoso fray Rodrigo de la Coruña, predica en el castillo de Peñas de San Pedro una bula que no procedía, pues Don Fernando (en Aragón le llamaron "El Justo" y "El Honesto") era, hacia "cincuenta días", Rey de Aragón, Cataluña, Valencia y las Islas Baleares, y, además, en aquella época el reino aragonés había "cumplido totalmente" la parte de la Reconquista que le fue propia en la Península Ibérica. ¿Que el predicador dominicano no se había enterado de la resonante elección real?, cuestión

ésta casi imposible; pues el importantísimo hecho político tuvo que ser necesariamente anunciado a toda Castilla con la premura que el especial caso requería. Un experto jinete sobre un buen caballo, recorriendo medianos caminos de herradura, se hace a la hora unos quince kilómetros mediante un andar de galope corto y, en función de esta simple consideración, en ocho horas de relevos estratégi-



cos de caballero y caballo, se deduce un itinerario de 120 kilómetros al día. Hubo tiempo sobrado de que en Las Peñas se enteraran del "asunto". Pero las noticias relevantes, entonces, venían en pergaminos sellados y rodados, y los habitantes de la Baja Edad Media de aquel lugar, todos o casi todos tenían la condición de ser prácticamente analfabetos.

Y es que, por desgracia, en aquellos remotos tiempos, eran muy frecuentes los abusos, venalidades y casos evidentes de fraudes en favor de los predicadores de bulas de tal significación, con las consecuencias de que los *motus proprios* pontificios eran alterados en un sentido de cohecho o prevaricación, dado que, a la postre, siempre se pedían para tales fines levas de hombres y, sobre todo, y de aquí la codicia de algunos, dineros y otros bienes económicos: animales domésticos, cereales, aceites, propiedades muebles e inmuebles, etc. Con todo ello, nuestra sospecha se basa en buena lógica, que el tal *freire* Rodrigo fuese en efecto un desaprensivo y que, amparándose en la ignorancia de un pueblo medieval, les sacase los *ardites* (no creemos que tuvieran aquellas buenas gentes monedas de la época de mayor poder adquisitivo), para luego, presto, marcharse a otras tierras haciendo, nunca mejor dicho, "su agosto", mes de la fecha del documento en cuestión.

ANTONIO MILLAN MIRALLES  
(Albacete)

CONSTRUCCION Y  
OBRAS  
PUBLICAS

Guzmán **SARRION, S.A.**

PLANTA DE AGLOMERADO  
HORMIGON Y ARIDOS

Carretera Villarrobledo - Minaya, Km. 9  
Tel. 140827

Estación, 21  
Tels. 140666 - 140612

VILLARROBLEDO (Albacete)

# Benjamín Palencia, recuerdo perenne

**P**aso a paso y pincelada a pincelada, elevaron a Benjamín Palencia a la inmortalidad. Por ello, sigue vivo su recuerdo y goza reiteradamente de palpitante actualidad.

Su presencia viva en sus obras ocupa principales espacios en acontecimientos artísticos destacados. De entre éstos, y como más recientes y significati-

vos, cabe señalar que uno de sus cuadros —“Bodegón cubista”, óleo sobre tela de 60 x 60 cm., del año 1925 y perteneciente a la magna colección del Museo de Albacete— figurase en la exposición pionera sobre “El Arte de las Autonomías”, inicialmente celebrada en la Asamblea Regional de Murcia, con la que a su vez se inauguraba la flamante Sala de Exposiciones de dicho orga-

nismo en Cartagena. Se pretende con ella que sea punto de partida y enlace entre las diecisiete comunidades autonómicas españolas, sirviendo de prólogo de una serie de manifestaciones artísticas dedicadas a cada una de las regiones, y que se irán estudiando con los expertos de cada comunidad en sus artes plásticas. Compartió con nuestro comprovinciano la representación manchega, el valdepeñero Gregorio Prieto, así como con los dos pintores más significativos de cada una de las regiones españolas, mostrándose la multiplicidad del genio creativo de nuestros artistas plásticos de los últimos cien años.

Con breve espacio de tiempo, otra serie de obras de nuestro inolvidable artista, con las que quiso dar realce preponderante a la puesta en marcha de una sucursal de la Caja de Albacete en Madrid, fueron exhibidas en la misma, estando integrada por dibujos de su época surrealista de los años treinta.

Constancia especial merece también el hallarse representando artística y oficialmente a Castilla-La Mancha en el Senado, con su cuadro “Paisaje del Vallés” óleo sobre lienzo fechado en 1973, colocado en lugar preferente entre los demás, uno por cada autonomía.

## FUNDACION BENJAMIN PALENCIA

Por lo que a la Fundación Cultural Privada de Promoción, con el carácter de benéfica, “Benjamín Palencia”, y por cuyo desarrollo nos muestran su interés paisanos y

amigos, podemos anotar que se constituyó bajo la presidencia de don Antonio Garrigues y Díaz-Cañabate, según orden 18-6-1985, publicada en el B.O.E de 12 de julio del mismo año, una vez fallecida su única hermana y heredera, doña Salomé, siguiendo las estipulaciones de ambos; si bien y por la lentitud en la resolución de los trámites burocráticos continúa sin ponerse en marcha su efectividad, según nos viene manifestando su citado presidente en

los contactos epistolares que venimos sosteniendo.

Su legado está integrado por unas siete mil obras, depositadas en principio en el Museo de Arte Contemporáneo y están cifradas en trescientos millones de pesetas las obligaciones y cargas derivadas de los derechos sucesorios.

Pendientes de aprobación por el Ministerio de Hacienda, fueron seleccionados a mediados del pasado año: 180 dibujos, 62 óleos, 2 libros de grabados, 2 piezas de cerámica y 15 que poseía de otros autores. Una vez que Hacienda acepte estas obras acontecerá igual a lo realizado con Joan Miró, que fue la primera aplicación de la nueva ley del Patrimonio Histórico en cuanto al pago de derechos sucesorios mediante la cesión de obras de arte y, resueltos tales trámites, el resto de obras podría incrementar su colección del Museo de Albacete y llevarse a efecto la creación de becas y demás consignaciones testamentarias.

## BIBLIOGRAFIA

Confirmado recientemente Benjamín Palencia como “hijo adoptivo y preclaro” de Albacete, en unión de otros cinco hijos preclaros y predilectos de la ciudad:

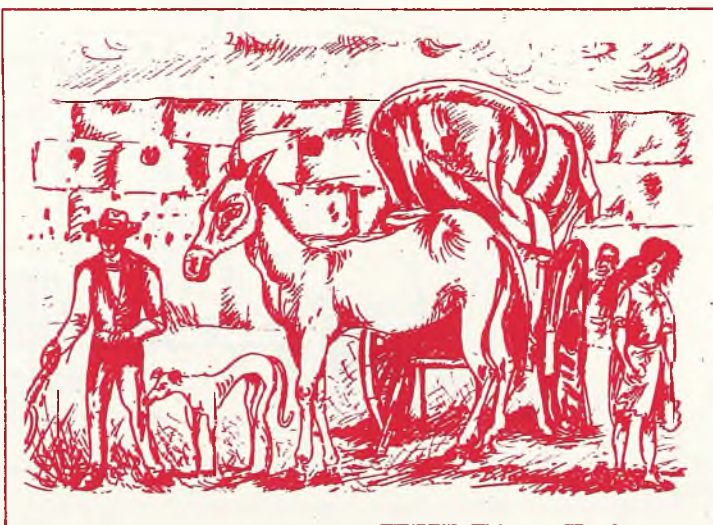



# JAVIER SIMON

## INSTALACIONES FRIO - CALOR

CALEFACCION  
SOLUCIONES PARA TODAS  
LAS ENERGIAS  
DEPURADORAS DE PISCINA  
DESCALIFICADORES  
GRUPOS DE PRESION  
RIEGOS DE JARDINES  
CALDERAS DE TODO TIPO  
CUARTOS DE BAÑO  
INSTALACION Y  
MANTENIMIENTO DE  
PISCINAS

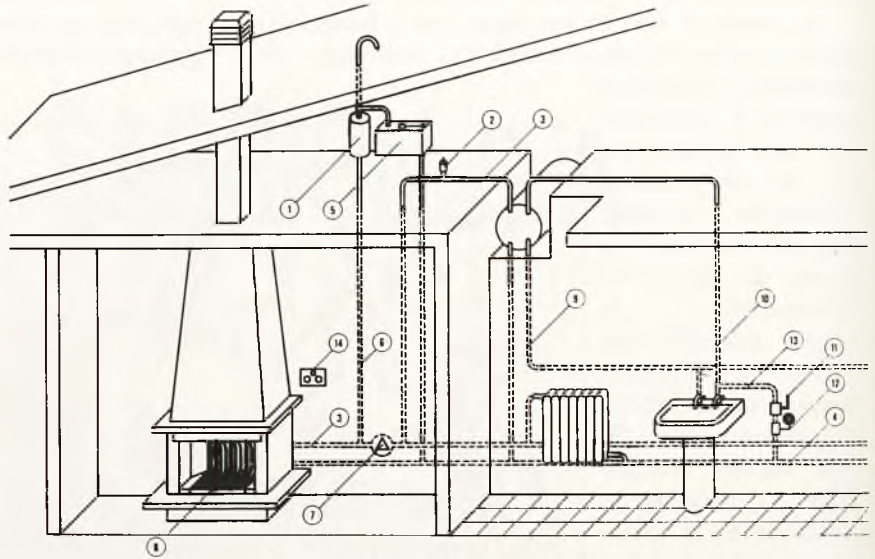

Sistema de calefacción por chimenea.



**CHIMENEAS DE TODO TIPO**

C/. Cadena, 2  
Teléfono 140409

**Villarrobledo**  
(Albacete)

Matías Gotor, Maximiliano Martínez, José Prat, José S. Serna y Alberto Mateos, fue motivo para la publicación de un libro titulado: *Seis albacetenses ilustres*.

Una nueva aportación también a su bibliografía es el volúmen que lleva por título: *Seis maestros de nuestra pintura*, que comparte con Sorolla, Benlliure, Agrasot, Pinazo y Porcar, en edición de la Caja de Ahorros de Valencia. Mención especial merecen el magnífico tomo de J. Corredor Matheos, *Vida y obra de Benjamín Palencia*, así como *Italia con Benjamín Palencia*, de Carmer. Castro de Zubiri, y el que recoge una amplia selección de *Apuntes para una biografía* (tal es su título), original de nuestra comprovinciana, Tita Martínez, cuyas primeras páginas son fruto del trabajo que le fue premiado en el certamen "Benjamín Palencia, genio de la pintura", celebrado en Barrax en 1975.

Son numerosas las descripciones biográficas en distintas publicaciones, y de entre éstas recogemos algunos párrafos alusivos de Rafael Alberti, en su libro *La Arboleda Perdida-Memorias*, por los que nos descubre sus contactos extremeños:

"...Conozco ese verano (se refiere al de 1926), al pintor Benjamín Palencia, que me pinta un buen retrato, haciéndonos muy amigos. Pertenecía Palencia a una nueva promoción de excelentes pintores, casi todos ellos en París: Bores, De la Serna, Peinado, Ucelay, Pruns, Ortiz, Cossío, Dalí... Como hermano mayor de todos ellos podía considerarse a Juan Gris. Luego vendría Miró... Se acababa de recorrer Extremadura, dibujando a cuanto pastor y niño se le ponían a tiro de lápiz. Creo que esas dos provincias le deben a Palencia un monumento. Algún día se lo harán, y toda la pasmada población de aquellos campos acudirá a rendirle homenaje. Los paisajes que también pintara de esas extrañas tierras, son, para mí, lo más insigne de su obra..." Años después, serían las campiñas de Castilla y de La Mancha sus preferidas y en sus poblaciones le fueron y siguen prodigándosele los máximos reconocimientos, quedando perpetuado su nombre en calles, plazas y centro culturales.

### 30 AÑOS CON BENJAMÍN PALENCIA

De las sucesivas tertulias compartidas durante

treinta años, muchas de ellas reflejadas oportunamente en los medios informativos de que disponemos, recordamos especialmente su enamoramiento de La Mancha: "Los caminos, las flores, sus escasas flores, los árboles raros, los pájaros, se gozan más, mucho más verdaderamente. El sol es más bello en La Mancha, o al menos es más verdadero". Y en sus comparaciones con el paisaje, opinaba: "El arte no es excesivamente bello. Hay que tener mucho cuidado con la belleza, el arte no es bonito... El arte es otra cosa, es más de dentro afuera que de fuera adentro. El arte viene de la raíz, el color viene de la

raíz, de las formas, el arte es la vida. Y todo eso tiene La Mancha y no lo tienen otras regiones por plásticas que sean... Mira, amigo mío: La llanura es la maravilla del mundo y La Mancha es uno de los grandes privilegios que tiene España para hacer cualquier tipo de movimientos, artísticos, poéticos, pictóricos...". Este ha sido su implacable manifiesto manchego. Está en su obra. En sus tierras secas e inermes, en sus cabras violentas, en sus gañanes y

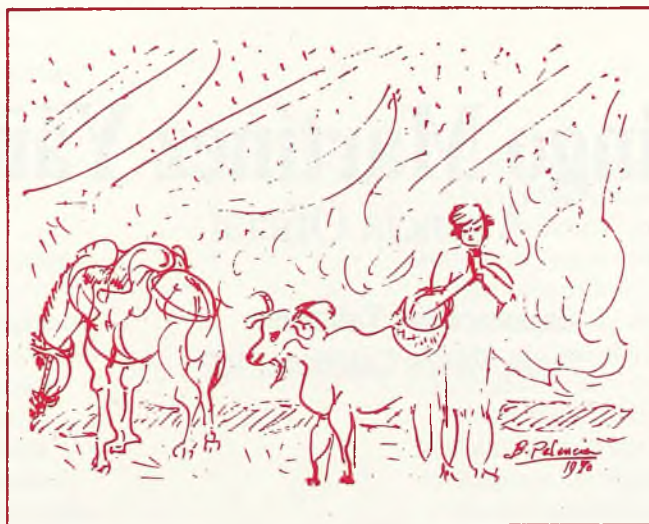

molineros a plumilla, en las eras al amanecer, en los cardos que crujen bajo el sol de mediodía, en las tolvaneras...

Así, cada paisaje crea la fisonomía del ser que nace en él: Su luz, su color, sus materiales: el fuerte matacán, el pino, el olivo, la flor, la espiga, su arena ocre..., llenos de alegría y sobriedad, por lo que jamás pueden ser tristes en su pintura.

En estas sucintas líneas limitadas a sus últimos años, dejamos asimismo constancia de su paso por la Real Academia de Bellas Artes de San Fernando, habiéndole sucedido el también pintor insigne Luis García Ochoa, quien en su discurso de ingreso dedicó líricas frases de elogio a su antecesor como "paisajista que hace una interpretación muy personal de Castilla y de La Mancha".

Concluamos esta simple y entrañable glosa con las propias frases del maestro barrajense, dedicadas en su propio *argot* al pueblo de sus amores, de nuestros amores: "Barrax: piedra, cardo, tierra, surco, viento. Trigo joven y risueño, con las lindes de yerbajos en los ribazos donde se esconde la alondra que en una colina da vueltas, siempre cantando. Y los pueblos perdidos detrás de esos cerros". Así, Benjamín Palencia evocaba incansablemente a la Naturaleza, enlazando la poesía con su colores.

F. GONZALEZ BERMUDEZ  
Cronista Oficial de la Villa de Barrax.



**CITROËN**

# **Domingo Martínez Yáñez**

Agencia Oficial

**Exposición y Talleres:**  
Avda. Reyes Católicos, 102



## **Servicio Grúa**

TELEFONOS:  
Particular 143684  
Taller 140729  
ANTONIO 143494

**VILLARROBLEDO**

# Rosa del Azafrán

## I

**B**ella rosa que naces con la aurora,  
—amiga de la escarcha y del rocío—.

Tus entrañas, las salva el poderío  
de tu hoja pasionaria y defensora.

Es tu pura belleza, encantadora,  
cuando al abrir el sol su limpia esfera,  
llega jovial, la mágica rosera,  
como un hada feliz y redentora.

Te acaricia entre el frío y el relente,  
tu manto pasionario, quedamente  
al "espartillo" lo deja desolado.

Las roseras, vencida la mañana,  
con sus cestos, en largas caravanas,  
regresan presurosas al poblado.

## II

Eres la flor morada, que florece  
al nítido fulgor de la mañana;  
un sudario de escarcha te engalana,  
y el sol cuando te besa se estremece.

La túnica de púrpura se mece  
en la serena paz de la besana,  
cuando cantan las aves su diana  
y la "cruda" mañana languidece.

Ya no van las roseras como antes.  
Ahora llevan atuendos y unos guantes,  
propios de aristocráticas duquesas.

Y si no está el automóvil en su puesto,  
al patrono le vuelcan pronto el cesto,  
con gestos laborales de traviesas.



## III

En las mesas de cálidas cocinas,  
con la velocidad del huracán,  
se hace "la monda" con natural afán,  
entre risas y voces cantarinas.

Hay "mondadoras" tan hábiles y finas,  
con el fuego, en sus dedos, de un volcán;  
llenando sus "panderos" de azafrán,  
con títulos notables de heroínas.

Hacen tardes y parte de las noches,  
verdaderos y mágicos derroches  
de canciones, de "chismes" y otras cosas.

Sin que largas jornadas les moleste,  
para dejar, dispuestas para el "tueste",  
las sangrantes pestañas de las rosas.

PASCUAL BELMONTE MOLINA  
(La Roda)

---

# El hombre de La Mancha

**E**njuto, altivo, cachazudo, serio,  
señor del campo, amigo de la tierra,  
contra el frío y el sol hace la guerra.  
Su fe le arranca el fruto al cautiverio

de la entrada profunda; y el misterio  
del tesón sin desmayo con que afuera  
su trabajo a la vida, en sí, encierra  
generoso y sencillo, un magisterio.

El verbo fue Cervantes. El, sujeto.  
Buscando la fluidez del predicado  
hallaron sustantivo: fue, concreto.

Y el hombre de La Mancha, nominado  
del Libro del Ingenio, duro, escueto.  
camina por su gloria acompañado.

JOSE JORQUERA MANZANARES

Cadena de tiendas de caballero

**Stylo**

*Confección  
Camisería*

**Stylo**

Le hace su traje a medida en 8 días

**Sucursales en la provincia de Albacete**

**VILLARROBLEDO:** Virgen, 1 - Tel. 144476

**ALBACETE:** Tinte, 19 - Tel. 217223

**ALBACETE:** Rosario, 44 - Tel. 229315



# TRAGICA DECISION (CUENTO)

**A** las afueras de la población, junto al camino que comunica la villa con los pueblos de alrededor y enlaza con la vereda real que, desde Murcia, sube hasta la capital de España, abre sus puertas a la enorme corralada, con cuadras y amplio porchado, un importante mesón que alberga generalmente gran número de caminantes. Es a mediados de septiembre, un año hacia la mitad del siglo XVIII, y estamos en Villarrobledo.

A últimas horas de la tarde, serena y agradable, se encuentran sentados, bajo el porchado del mesón, varias de las personas que piensan pernoctar en él esa noche. Son arrieros, de los que transportan variadas mercaderías por toda la región; tratantes de ganado en sus distintas especies, y aldeanos de otros lugares, como El Provencio, con asuntos pendientes en Villarrobledo. Se halla también entre ellos mosén Pedro Peinado, sacerdote dedicado a la cura de almas en la vecina parroquia de Minaya.

Mosén Pedro es, en este año, el arrendatario encargado para recaudar el "voto de Santiago", impuesto sobre las tierras de sembradura, que era obligado entregar con destino y como ofrenda a la iglesia de Santiago Apóstol, en Galicia. Consistía este impuesto, en tres celemines de la mejor semilla recolectada, pudiendo llegar hasta las doce fanegas, y mosén Pedro tenía el arriendo para recogerlo en muchos de los pueblos que comprendían entonces el partido de San Clemente; ése y no otro era el motivo de su estancia allí.

Y en esos momentos entra por el portón un hombre de aspecto humilde, como de unos cuarenta años, más bien bajo y algo regordete, que trae tirando del ramal una borriquilla blanquinegra, que notan enseguida camina con gran dificultad.

— ¡A la paz de Dios! —saluda el recién llegado, que pregunta seguidamente por el mesonero, mientras en su rostro denota una grande preocupación. Aparecido éste, el forastero hace notorio el gran problema que le afecta: procede de Fuensanta, un pueblecillo cercano a La Roda, y viene como otros años a Villarrobledo para buscar acomodo a una cuadrilla de vendimiadores, por encontrarse muy cercana la recolección de la uva. Como una legua atrás, la borriquilla le ha comenzado a dar señales de hallarse enferma y a duras penas ha conseguido llegar con ella al mesón.

El mesonero, con buena voluntad y ayudado por varios de los presentes, intenta aplicar algunos remedios al animal; mientras le dan unas friegas en la barriga con una vara

de baladre, a propósito para estos casos, le preparan una cocción de agua con manzanilla y camisa de culebra, que seguidamente le hacen tomar con grandes dificultades. Todo inútil, pues a la hora de la cena la borriquilla ya había dejado de existir. Su propietario, grandemente afectado por la pérdida, dando muestras de un gran abatimiento, no paraba de decir:

— ¡Ya sé lo que me voy a hacer!  
¡Ya sé lo que me voy a hacer!

Mosén Pedro, atento y preocupado por las exclamaciones del forastero, temió lo peor, interpretando y presintiendo que fuera a suicidarse el pobre hombre ante la pérdida sufrida, que en aquellos años era de suma importancia para un humilde jornalero. Y muy decidido, haciendo una sustanciosa aportación inicial, esa misma noche, durante la cena, tras unas elocuentes palabras exaltando el amor al prójimo como manda el Santo Evangelio, efectuó una breve y suficiente colecta entre todos los huéspedes,

permitiendo así que el desalentado forastero se viera, como si de un milagro se tratara, con otra nueva borriquilla, que pudo facilitar enseguida uno de los tratantes allí alojado aquella noche.

Al día siguiente, a media mañana, tras haber terminado el asunto que les hiciera ir a Villarrobledo, mosén Pedro en su mulilla torda y el forastero bien apollancado en su nueva caballería, conversando plácidamente, emprendieron juntos el viaje de regreso por el camino de Minaya, el primero para quedarse en su lugar, y el segundo para continuar hasta La Roda, y de allí ya a su pueblo. Componen ambos por el ancho y llano sendero una bella y singular estampa cervantina.

Habrían caminado como media legua cuando mosén Pedro llevó la conversación a los acontecimientos de la tarde y noche anterior, hablándoles de la paciencia y la resignación que debe tener todo buen cristiano ante los inescrutables designios del Señor, poniéndole como ejemplo más edificante el infortunio del santo Job. El fuensanteño le escuchaba atenta y silenciosamente.

— Porque vos, hermano —dijo por último, preguntando, mosén Pedro— ¿qué es lo que anoche pensabais hacer?.

Y el pobre hombre, volviendo a poner cara de circunstancias, le contestó muy serio:

— Qué quiere que hiciera, mosén; ¡puedes vender la albarda!

FRANCISCO LASERNA  
(Fuensanta)





LABORATORIO DIESEL  
**LAGUIA**

Reparación de equipos de inyección  
Tubería Flexible Alta Presión



Carretillas elevadoras  
EXPOSICION - VENTA Y REPARACION



**Joaquín Laguía Gutiérrez**

Avda. Reyes Católicos, 108 - Apartado 133

Tels. 142150 - 141694 - Fax 144605

02600 - VILLARROBLEDO

**VOLVO**

EXPOSICION - VENTA Y REPARACION

**GRUAS  
LAGUIA**  
SOCIEDAD ANONIMA

# Seguidillas Manchegas

**A**unque el nacimiento de la seguidilla, como forma musical, se remonta a épocas lejanas, es muy posible que figurara *in illo tempore* entre las partes de la suite antigua, al igual que la zarabanda, también de origen español. En cuanto a su letra, es “una composición métrica que puede constar de cuatro o siete versos, de los cuales son heptasílabos y libres el primero y el tercero, y pentasílabos y asonantes entre sí, el segundo y el cuarto. Si consta de siete versos, el quinto y el séptimo son pentasílabos y asonantes y el sexto es heptasílabo y libre. Hay seguidillas en las que los versos forman consonancia. En el diccionario se puede leer, con respecto a su música, que es “un aire popular español cuya danza se baila a compás de este aire”. Matilde Murcia, que ha dedicado varios tomos de formación musical para el Profesorado de Educación General Básica, explica que la región castellano-manchega es muy abundante en canciones del campo, y la forma más típica son precisamente las seguidillas manchegas, de las que, aunque sus inicios se pierden en la oscuridad de los tiempos, podemos asegurar que nacieron en La Mancha y “desde allí se difundieron a otras regiones españolas, surgiendo, como consecuencia, al adaptarse al carácter de las mismas, las seguidillas castellanas (especialmente toledanas, puesto que la imperial ciudad ya no es Castilla la Nueva, sino Castilla-La Mancha) las sevillanas o seguirillitas... y las murcianas. En La Solana reciben el nombre de boleras, y en Daimiel, meloneras”.

“¡Ay! que te quiero, niña, ¡Ay! que te quiero, ¡Ay, que te quiero, niña!, ¡Ay, que te quiero como la oveja al lobo y el gato al perro”.

“Tiene un guijarro. La entrada de la iglesia tiene un guijarro. La dama que lo pise, se casa al año. Si lo supieran, si lo supieran niña, si lo supieran, más de cuatro mocitas el pie pusieran”.

El maestro Jacinto Guerrero anduvo por La Solana para orientarse antes de escribir la música de su célebre zarzuela *La rosa del azafrán*, en la que hay un número donde se cantan y bailan seguidillas: “No le digas a nadie que nos queremos, porque todo se vuelven chismes y cuentos. Tú no lo dices, tú no lo dices y el que quiera saberlo ¡que lo adivine!”.

Mucho se está escribiendo últimamente sobre nuestro egregio monarca Carlos III, en su bicentenario. Antonio Gallego, musicólogo, ha investigado sobre la música en la España de su tiempo. El pueblo de Madrid, que lo adoraba, le solía canta esta seguidilla: “Mientras don Carlos sea nuestro monarca, no trocaremos la vida, por la del Papa. ¡Qué rey tan bello! ¡Viva siempre, por siempre! Carlos Tercero”.

Las seguidillas figuraban en los llamados “Fines de Fiesta” o “Mogigangas”, que se solían celebrar en las inmediaciones de El Pardo (Madrid), más o menos cuando nació la zarzuela española (que tomó este nombre por representarse en un lugar lleno de zarzas). Se podían acompañar, tanto si tuvieran letra como si fueran solamente bailables, con guitarras, bandurrias o laúdes, violines y castañuelas, a las que podían agregarse cualquier instrumento de percusión que las hacen más populares.

La Mancha toledana, nos ofrece el popular villancico religioso (no todos en su género lo son) *La Virgen lava pañales*, según los recientes estu-

**tandu**

Mas cerca de Vd.  
y mas **BARATA**

**JOSE MARIA PEREZ CHAMON**  
San Clemente, 59  
Tel. 140268

**JOSE ANTONIO MONTERO MARTINEZ**  
Corredero, 26  
Tel. 141326

**JESUS LAPEÑA ROMERO**  
Pinta, 61  
Tel. 143166

**¡FELICES FIESTAS!**  
le deseamos  
a nuestra  
distinguida clientela



dios de Nieves Beltrán Miñana, así como *Toca tú el pandero* de origen muy remoto, cuya letrilla dice así: "Todos nos queremos y comemos migas, y nos divertimos toda la cuadrilla. Por eso cantamos, llenos de alegría, estos villancicos de la tierra mía"...

De las más puras se dan en El Real de San Vicente (seguidillas de boda): "Entró moza en la iglesia. Salió casada. ¿Quién desatará el nudo de

cisco Piquer", de Caja-Madrid, y un estribillo reza de esta manera: "El campo de La Mancha es tan bonito, que hablando de esta tierra mucho se ha escrito. Si tendrá encanto, que por cantar la escriben, hasta los mancos. Porque es La Mancha tierra de Don Quijote y de Sancho Panza". Por supuesto, que lo de "mancos" va por el de Lepanto. Miguel de Cervantes Saavedra, quien con su *Quijote* hizo bien célebre La Mancha, sus



la lazada?. Nudo tan fuerte, no lo desata nadie, más que la muerte". En La Puebla de Almoradiel y en la de Montalbán (las del bastón, que son sin letra), en Las Herencias, Madrudejos, Miguelesteban (seguidillas corridas) y Villanueva de Alcardete (seguidillas del lagarto).

Entresacamos, de las de La Puebla de Almoradiel, esta letrilla tan especial como conocida: "Aunque soy de La Mancha, no mancho a nadie. Más de cuatro quisieran ser de mi sangre. Para bailar manchegas, se necesita una buena muchacha y un guitarrista. Seguidillas manchegas, las que yo canto, que las de otro terreno no valen tanto. Seguidillas boleras, van por tu calle, como son "bolerrillas" no las ve "naide".

Hay una versión moderna de Salvador Ruiz de Luna sobre la seguidilla *Hasta los mancos* (anónima de origen), a cuatro voces mixtas. Se la hemos escuchado interpretar a la Coral "Fran-

pintorescos molinos de viento y sus muchos lugares, sin olvidar su rica gastronomía: el queso, el vino, las migas, el pisto, etc.

Casper Hövveler, en su *Enciclopedia de la Música*, dice que la seguidilla es un baile español en compás ternario (tomen nota algunos músicos modernos que lo dudan) y que el aria "Cerca de las murallas de Sevilla" de la ópera de *Carmen*, de Bizet, es una alegre seguidilla.

En fin, creo que con estos apuntes, investigados y escritos con mucho interés y amor, nos basta para conocer y valorar al máximo esta joya popular tan española como manchega que es la seguidilla, canción y danza digna de parangonarse con cualquier otra forma de "nacionalismo", del que tanto se hace gal en la música contemporánea mundial.

MANOLA HERREJON

(Profesora de música del Conservatorio "Jacinto Guerrero" de Toledo, y miembro numerario de la Cofradía Internacional de Investigadores "Cristo de la Oliva" de Toledo).

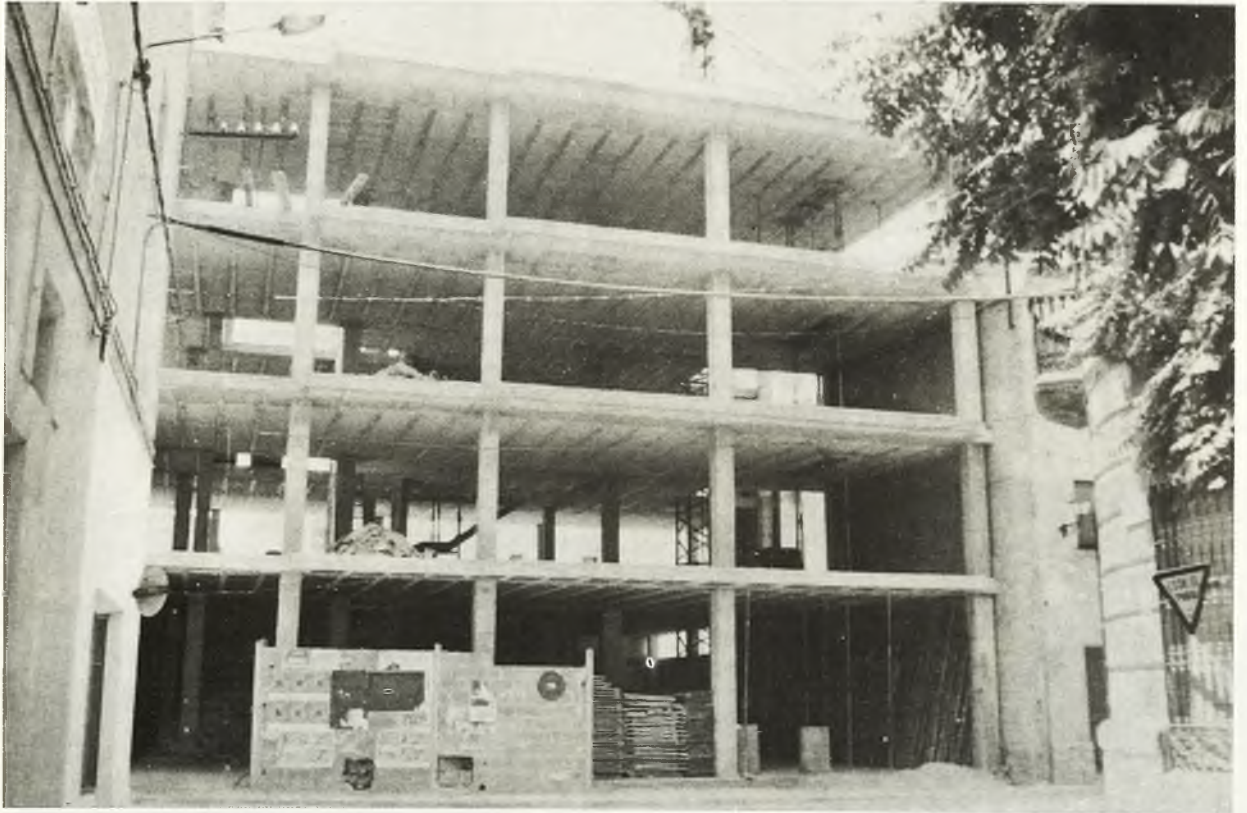

**Diego Caballero Casamayor**  
CONTRATISTA DE OBRAS

Travesía Madres, 4 - Teléfono 140723  
**VILLARROBLEDO**



## Personaje histórico de Castilla-La Mancha

# Alonso de Céspedes, el Alcides conquense

**A**lto, gallardo, bien proporcionado, de fuerzas colosales; de gracia y donaire lleno, este bravo capitán dejó tan grata memoria de su valor y arrojo temerario, como por su exquisita cortesía. Así aparece en todos sus actos.

“El Alcides castellano”, le llaman sus contemporáneos, por sus extraordinarias fuerzas.

Nació en Horcajo de Santiago en 1518, distinguiéndose desde muy niño por su clara inteligencia y fácil comprensión.

Sus padres, bien acomodados, querían darle estudios.

Mucho le gustaban los libros; pero cada vez que el joven Alonso oía hablar de nuestras campañas gloriosas, de Italia y Flandes, su corazón latía de entusiasmo.

Hubiera deseado volar, donde los españoles realizaban tales proezas.

Nada dijo en casa de sus entusiasmos guerreros; pero un buen día, sin decir una palabra, el muchacho desapareció. Se marchó al campo de sus entusiasmos bélicos: a Italia.

Un gran hombre, verdadero forjador del imperio, estaba entonces al frente de los ejércitos españoles de aquella tierra: el gran Duque de Alba, hombre cumbre de caballeridad, valor y talento.

Entre la multitud de soldados españoles, Céspedes, educadísimo, valiente y cortés, se destacó bien pronto.

A la sazón estaba allí el Emperador Carlos V junto al río Elba.

Era de todo punto imposible. Y no encontraban medio de cruzar los ejércitos. Porque, ¿cómo cruzar un ejército entero por tan caudaloso río, careciendo de puente...?

Por el campamento de los bizarros soldados españoles, se susurra el apuro del Emperador y sus generales.

Alonso de Céspedes sabe lo que ocurre. La sangre de los bravos españoles hierve de impaciencia y furor. Están convencidos de que por la falta de puente no podrán batirse y abatir al enemigo de España.

¿Qué hacer en tan apurado trance...?

En la mente de Céspedes ha nacido una audaz y genial idea.

A través de la densa bruma, sus ojos de águila descubren unas barcas amarradas a la orilla opuesta. El río es caudaloso, enorme su anchura y muy profundo.

Está anocheciendo. La niebla va desdibujando los contornos de las cosas. A lo lejos, se encienden las prime-

ras luces de la tranquila ciudad.

Céspedes, soldado raso, quiere hablar urgentemente con el César. Lleva en su mente el plan magnífico que puede resolver la situación.

Conducido ante la imponente majestad de Carlos V, el hidalgo conquense, rodilla en tierra, besa la regia mano delgada y nerviosa.

El César, cortés, lo levanta. Lo mira con curiosidad e interés.

Le agrada el pote y arrogancia de aquél mancebo. Sabe el César que de los españoles puede esperarse todo; hasta lo que parece imposible.

– Habla –dice Carlos V.

– Señor, yo puedo resolver el apuro en que nos encontramos...

– Bien.

– Puedo, si vuestra majestad me lo permite, apoderarme de las barcas enemigas que hay ancladas en la orilla del río.

–¿Apoderarte...? ¿Y cómo...?

–Cruzando a nado y trayéndolas...

Un silencio imponente reina en el aposento imperial.

Locura parece al César esta proposición... Mira al atleta que tiene ante sí. En los ojos del mancebo ve la resolución y la audacia. Contempla su gallarda presencia y adivina sus brazos de Hércules.

¿Locura...? ¿Y por qué no...? Sabe ya muy bien el César que los españoles que manda, acostumbran de vez en cuando a hacer esta clase de locuras sublimes. Gracias a estos gloriosos locos, los cuerdos prudentes, pueden vivir tranquilos.

El emperador calla, sin saber qué responder.

– Señor: La empresa, aunque es difícil no es imposible. Atravesaré el río a nado con los que se atrevan a seguirme. No es necesario que sean muchos. Un grupo pequeño y decidido basta.

Cuenta Vuestra Majestad que perecemos en la empresa, o las barcas estarán aquí bien pronto...

El César mira por los abiertos ventanales...

– La noche es brumosa –dice Céspedes–. Las barcas, desde allá, parecen puntos oscuros y sus luces no alcanzan a ver lo que por aquí hacemos.

Nadaremos entre dos aguas, sin hacer ruido, con toda precaución. El César se va animando. Céspedes, como traduciendo el pensamiento del Emperador...

*El estilo es,  
a veces, una simple mirada*



... También disponemos de un gabinete de lentes de contacto.



*Villarrobledo - San Clemente*



GUY LAROCHE  
CHRISTIAN DIOR



*Pierre  
Cardin*





- Si vuestra Majestad me lo permite, dentro de unas horas, los ejércitos Imperiales de España habrán atravesado el río; estarán en la otra orilla del Elba.

- Puedes intentarlo muchacho.

- Gracias, Majestad -el joven besa de nuevo la real mano y va satisfecho a intentar la hazaña-.

A los pocos minutos, tal y como la mente de Céspedes lo concibió, se realiza la hazaña.

Unos bultos, apenas perceptibles, lentamente, avanzan por las oscuras aguas del Elba.

Los enemigos están bien lejos de suponer lo que les espera.

Con las espadas en la boca, unos decididos soldados de los tercios, llegan a la orilla opuesta.

Los capitanea un soldado raso. Cortan las amarras con tal prontitud empujan vigorosamente las barcas y empiezan a remar, río adentro, que no lo pueden impedir.

Su celeridad y destreza asusta. Brazos robustos de Castilla, mueven los "puentes volantes" que han de transportar a los soldados más valerosos que jamás vieran los siglos.

Mientras tanto, en el campamento español se hacen rápidos preparativos. Las barcas llegan. Se llenan rápidamente. El entusiasmo y valor de España surca las aguas del famoso río... Son soldados de los tercios de España que van en busca de pelea por el honor y la gloria de Dios y su patria.

La hazaña es descubierta; mas inútil todo, porque los ejércitos imperiales de Carlos V están ya casi todos en tierra. No hay solución, porque antes de que los enemigos se preparen, los que han llegado ayudarán a los que faltan por llegar.

Las campanas tocan a rebato. Empieza la lucha. Terrible es en verdad la espantosa matanza. La batalla se decide por los ter-

cios españoles.

Tan grande es la derrota, que el duque de Sajonia es hecho prisionero.

El resultado de la proeza es la pacificación de Alemania.

La guerra prosiguió. Céspedes ama el peligro como el ave el firmamento azul. Alonso de Céspedes, con su gigantesca espada, que pesa catorce libras y tiene tres dedos de ancha, es el terror de los enemigos de España. Hombre que toca, lo parte en dos.

En la toma de Manfeld -plaza fuerte amurallada-, es el primero que salta y ha plantado en la muralla el pendón de Castilla. Es Alonso de Céspedes, el conquense famoso que trajera las barcas en el Elba, atravesando el río. El Emperador le nombra capitán.

Vuelve a España, tras concertar una tregua y no ser necesario. En todos los conflictos bélicos, Alonso de Cés-

# INSTALACIONES POLO, S. A.

CALEFACCION-FONTANERIA-QUEMADORES  
Y AGUA CALIENTE SANITARIA

CONCESIONARIO DE:  
COMPANIA ROCA-RADIADORES, S. A.

MADRES, 35 - TEL. 141341  
TR. MADRES, 1 - TEL. 142128

VILLARROBLEDO  
(Albacete)



pedes, combate siempre victorioso.

Don Juan de Austria le nombra gobernador de la plaza de Tablate; pero el Alcides conquense no ha nacido para estar en confortable gabinete como flor de estufa. Ansía campos amplios, vastos horizontes; el peligro y la contienda.

Sale en busca de los moriscos que le encuentran en Restabal y Albañuelas, una bala morisca le atraviesa el pecho y muere el 25 de julio 1569.

Tiene cincuenta y un años de edad. Las tropas enemigas eran más del triple que las suyas.

Don Juan de Austria, manda enterrarlo en la iglesia de Restabal.

Y en el sitio donde cayó poner una cruz, con esta inscripción: "*Aquí murió el capitán Alonso de Céspedes; El Bravo*".

#### ANECDOTAS DE SU VIDA

Muchas y variadas se cuentan de su fuerza, nobleza y bravura.

Una vez, estando el Rey Felipe II en Aranjuez, quiso comprobar la fuerza del Alcides castellano, que tantas veces había oído hablar de él.

Alonso de Céspedes, ante el Rey y su séquito, puso las manos sobre las ruedas de un molino logrando pararle.

El esfuerzo fue tan grande, que le saltó sangre por los oídos. Admirando de que la rueda llevase más fuerza que otras veces, indagó la causa.

Se enteró entonces, de que el molinero, comprado por algunos envidiosos que hubieran deseado verle fracasar ante el Rey, soltó toda el agua presa que movía varias ruedas para la rueda que debía parar Céspedes.

Puede imaginarse lo que sería, para una rueda sola, toda el agua de varias, nada menos que en el Tajo. La presa entera para una sola rueda, era tanto, como parar todas las ruedas a la vez.

Indignado por la mala acción, encontrando a tres de los autores, los tiró al río, casi a la vista del Rey.

#### EN OCAÑA

Otro día, montó a caballo y decidió pasearse por la calle principal del pueblo. Era día festivo y por ser media tarde, la calle estaba llena de gente.

Se cogió a los hierros de una reja, apretó las piernas y levantó en el aire al animal.

En cierta ocasión mató un toro, de un formidable puñetazo en el testuz. El toro con el cráneo deshecho cayó a sus pies.

El Príncipe Don Carlos, sabiendo su fuerza, valor y destreza, le dijo un día si se atravesaría a luchar con un tigre.

Aceptó Céspedes el brutal reto. Buscaron un lugar cercado y seguro, ninguno de los dos, ni el tigre, ni Céspedes podían escapar.

Cuando Céspedes estuvo en el centro del recinto, le soltaron el tigre. Céspedes esperó sereno, con su espada desnuda, a pie firme. Al llegar el tigre cerca de él, lo mató con su espada.

#### GENTILEZA

Como buen caballero de los tercio de Flandes, su cortesía y finura, eran proverbiales. Una vez, estando en el templo, vio entrar en él a una hermosa dama, de majestuoso y elegante porte. Deslumbrado por su belleza y queriendo rendirle homenaje de su cortesía, arrancó la pililla del agua bendita, y rodilla en tierra, se la presentó a la dama.

Muchas y variadas anécdotas se cuentan de este bravo y gentil caballero. Lo cierto es, que rayó a la altura de García Paredes.

Su famosa espada, la consevaron sus descendientes, que luego se trasladaron a Ciudad Real.

Los poetas de su tiempo, le cantaron en varias composiciones. Veamos una de las más célebres que le dedicaron. Dice su autor Moreto, en este soneto:

#### AL CAPITAN ALONSO DE CESPEDES

Detente más, ¡oh, caminante! y mira  
todo cuanto puede ser esfuerzo humano,  
si el querer comprenderlo no es en vano  
Céspedes es quien yace en esta pira.

Aquél por quien posible, ya no admira  
la fabulosa historia del Tebano,  
ni alcanza a los golpes de su mano  
las enajenaciones de la ira.

Tanto en él excedió que aventajaba  
forma pudo, saber, naturaleza.  
Pero, no resistir su brazo fuerte:  
Increíble de grande fue su espada.  
Y de sus golpes aprendió la muerte  
golpe para rendir sus fortaleza.

M<sup>o</sup> LUISA VALLEJO  
Academia de la Historia (Cuenca)



IMPORT - EXPORT  
AVDA. RR.CC. n.º 62  
TELS. 967 / 144823 - 141273 - 143310  
TELEX 29628  
**VILLARROBLEDO**  
ALBACETE  
ESPAÑA



MODA, ESTILO Y DECORACION  
MOBILIARIO Y DISEÑO DE OFICINAS  
TRESILLOS DE PIEL  
DECORACION DE HOTELES

*¡Exclusiva para  
Castilla-La Mancha!*



IMPORT - EXPORT  
CTRA. DE LA OSSA, 8  
TELS. 967 / 141273 - 144823 - 143310  
TELEX 29628  
**VILLARROBLEDO**  
(ALBACETE)  
ESPAÑA



SERVICIO OFICIAL

**FRUEHAUF**

**Carrocerías y ballestas**

**ORTEGA, S. A.**

CARRETERA DE LA OSSA, S/N.

TELS. (967) 14 07 62 / 14 03 34

TELEFAX (967) 14 43 02

**VILLARROBLEDO (ALBACETE)**

# Han llegado las ardillas

**E**se personaje simpático y ágil que tan lejos hemos tenido siempre, ha llegado a Villarrobledo. Lo ha traído Montserrat Martínez. Procedentes del Parque de Albacete, el día 22 de mayo, llegaron tres parejas de ardillas, que fueron a dar una nota de alegría al Parque de la Virgen. Culminan así las gestiones entre los dos Ayuntamientos: el de Villarrobledo y el de Albacete.

Estos pequeños roedores, cuyo nombre latino (*sciurus vulgaris*) no parece estar de acuerdo con la elegancia de sus movimientos, son las estrellas del Parque de la Virgen, donde deleitan a todos, especialmente a los niños, con sus ágiles saltos de rama en rama, luciendo al tiempo una soberbia cola de largos pelos, que es la parte más destacada de su vistosidad.

Estos personajillos, que no llegan a pesar un cuarto de kilo, siempre han sido moradores habituales de los bosques, abundando de forma primordial en el centro de Europa y en Asia. No obstante, están dispuestos a vivir con nosotros, a incorporarse a nuestro paisaje, tanto ellos como sus descendientes, que esperamos sean bastantes, pues suelen nacer de cada pareja sobre quince crías al año. El embarazo de la hembra suele durar un mes, siendo las épocas de primavera y verano las del apareamiento. Estos animales que son dóciles y graciosos de jóvenes, pueden volverse agresivos y mordaces cuando se les despierta el estímulo de la reproducción, sobre todo en primavera.

Para comprender la agilidad, conviene que nos

detengamos un poco en su constitución. Veremos que tienen las patas provistas de uñas curvadas y robustas, con las cuales pueden agarrarse perfectamente a los troncos y a las ramas. Las patas posteriores, mayores que las delanteras, les permiten intentar pequeños vuelos de una rama a otra, y ese penacho de pelos largos que



es la cola les sirve de órgano estabilizador en los saltos y en las carreras sobre los árboles. Así se pasa todo el día, sin parar, salvo a la hora de la comida. Por tanto, no se les puede tachar precisamente de vagos.

También el modo de comer de las ardillas es característico. Se agarran con las patas posteriores a una rama, erguido el cuerpo, los ojos fijos y las orejas tiesas, atentas al menor rumor, mantienen entre las patas anteriores



**Fábrica de:**

LEJIAS  
PINTURAS PLASTICAS Y TEMPLE  
REVESTIMIENTOS  
PINTURA PISCINAS Y TENIS  
ESMALTES Y BARNICES  
LACAS

Frente Estación Ferrocarril  
Apartado 70 - Tels. 440596-440036  
LA RODA (Albacete)



**Pinturas en general:**

- Venta al público.
- Pintura y decoración de viviendas e industriales

Virrey Morcillo, 32      Tel. 143726  
VILLARROBLEDO (Albacete)



el fruto de su incansable búsqueda. No son delicadas a la hora de comer. Igual se dan un festín con los piñones que sacan con la boca de las piñas, que con los brotes tiernos, desde la corteza verde de las ramas a los granos y hongos. Ahora bien, si queremos quedar bien con ellas invitándoles a comer, cuando las visitemos que no se nos olvide llevarles avellanas y, sobre todo, nueces. Estas últimas constituyen su delicia: se las llevan a la boca, donde las parten con los dientes en forma de cincel, y extraen después la semilla oleaginoso, que se comen con fruición. A las pipas de girasol tampoco le hacen ascos.



Otro aspecto que es curioso destacar es el de su capacidad de provisión con los alimentos. Los almacenan en despensas especiales que preparan cara al largo

invierno, época ésta en la que entran en una especie de letargo, sobre todo en las regiones muy frías. Esos alimentos almacenados son los que van a utilizar los días

de mucho viento o de lluvia incesante, en los cuales no están en condiciones de salir de su escondrijo. Si alguna vez se alarga en exceso un invierno demasiado frío y las reservas de comida se les quedan cortas, la situación a la que se ven abocadas es tan dramática que pueden morir.

Esperemos que ahora, con la llegada de estos nuevos habitantes, mostremos nuestro afecto a estos seres vivos, visitándoles y respetándoles. Ellos

han llegado en son de paz, dispuestos a recrearnos la vista con sus saltos y carreras, completando la decoración que le faltaba al esplendoroso Parque de la Virgen.

J. J.

## Villarrobledo

Un año más me convoca **Cervantino** para estar presente en sus páginas, y yo me encuentro entre el deseo y la distancia: el deseo de comparecer, como lo hace uno en casa de un amigo cuando ha sido invitado al banquete, y la distancia más de los años que de las leguas. Visito Villarrobledo con frecuencia: conservo ahí afectos perdurables, me ajetro y azacaneo por sus calles la mayoría de las veces torradas de sol (reflexiono que casi todas mis visitas lo son en verano y por la mañana). Tengo a Villarrobledo próximo y presente: es el Villarrobledo de Francisco Tomás Martínez, del Premio "Graciano Atienza", con Isabel Montejano, de la conferencia de Emilio Romero, de la amistad con Pedro María Solana. Pero cuando me asomo a la máquina de escribir me viene al recuerdo una ciudad distante. Es la de mis versos en el Casino con Manuel Benítez Carrasco presentado por Luis Carrascosa, la de una cena con velas, terciopelos y espejos con Dámaso Alonso, la de Enrique Soriano que decía que "hay que cortarse una vena para cantar tu canción", la de las máscaras y el vino y la fiesta y el amanecer en la carretera, camino de Albacete.

Una punta de nostalgia me sojuzga. Un paño de nostalgia tiñe ya casi todos mis actos reflexivos. Unicamente, mis versos son firmes y presentes cuando surgen.

Pero Villarrobledo sigue ahí, con sus viñas próximas a sus depósitos de alcohol, con sus apasionantes casas de pueblo señor, manchego y antiguo, con su monumental plaza dorada de piedras pretéritas, con su Casino irreplicable, su Ayuntamiento mágico y su sorprendente iglesia. Villarrobledo sigue ahí, trepidante de tractores y gasolineras, viejo de estación de trenes que pasan, joven de automóviles brillantes de fuertes marcas, y maduro de fábricas, destilerías, industrias, máquinas y transportes.

Villarrobledo es un pueblo que se asienta firmemente, emprendedoramente, sobre algo tan sólido como nuestra llanura manchega. Es algo robusto y cálido que me sigue atrayendo como una vieja amante a la que casi habíamos olvidado: basta el vago perfume de una carta para que reviva lozana en nuestro recuerdo.

Gracias, **Cervantino**.

JOSE MARIA BLANC  
(Albacete)

Fotocopiadoras  
Máquinas de escribir electrónicas  
Calculadoras  
Ordenadores  
Microfilms  
Telefax

# Canon

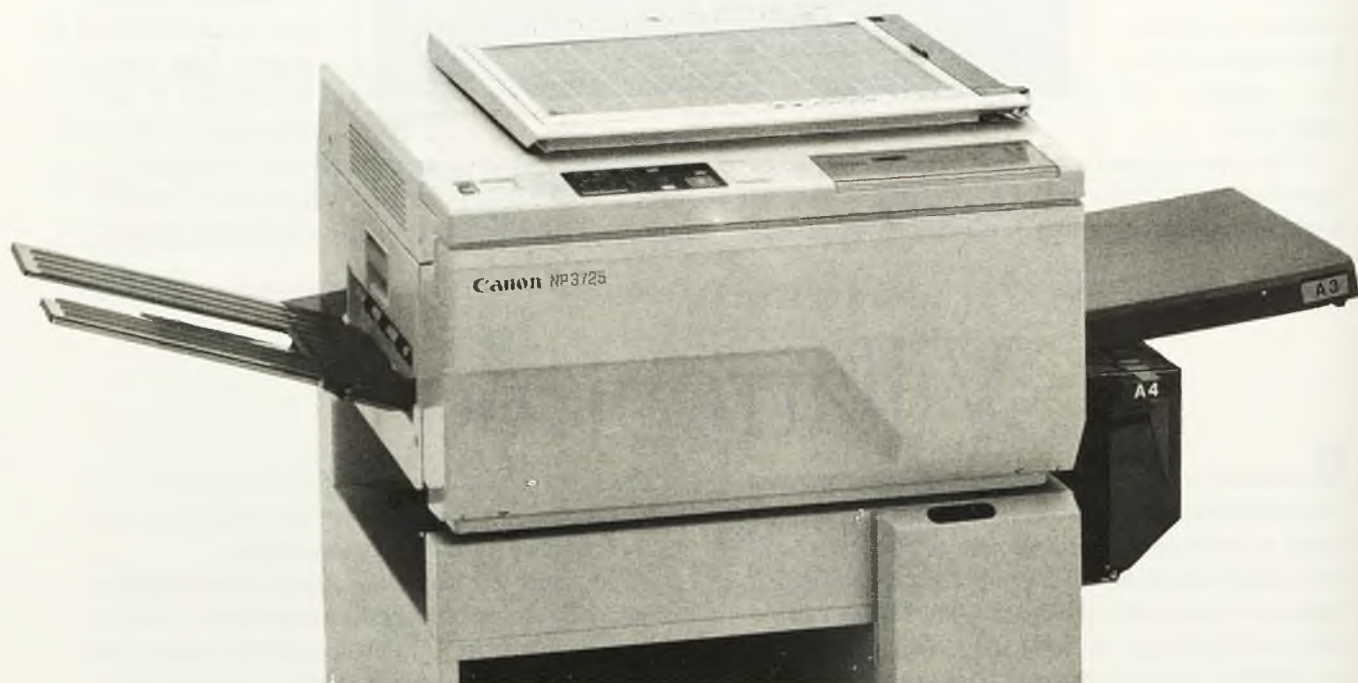

Fotocopiadora Mod. NP-3725

Distribuidor oficial:

**Alfonso Cebrián Martínez**

C/. Pablo Medina, 7

Tel. 219407

**Albacete**

# Emisión de papel moneda en Villarrobledo

**A** los más jóvenes quizá pueda llamar la atención la existencia de estos billetes emitidos en Villarrobledo el 20 de septiembre de 1937. Muchos mayores recordarán, sin duda, la existencia de este papel moneda en los tiempos de la guerra civil, y algunos todavía conservarán algún ejemplar.

Ante la escasez de moneda fraccionaria, dado que se atesoraba todo lo que fuere metal, cada ayuntamiento optó por editar los suyos, que no tenían valor legal a nivel estatal. El ayuntamiento se comprometía a, una vez que pasaran las circunstancias desfavorables, volverlos a canjear por monedas, aunque en realidad no tenía esas monedas.

Hay que señalar también, que estaba prohibido atesorar moneda metálica, y al estar considerado como un delito fiscal importante incluso se amenazaba con el fusilamiento. Por aquella





época, el país llegó a quedarse sin calderilla, duros y hasta monedas de diez céntimos. Normalmente eran usados por personas que tenían que cambiar poca cantidad: una persona tenía que cambiar un duro en pesetas, o una peseta en céntimos. Al comprar en el comercio daban el cambio en esa moneda, pero al tener que comprar algo se desprendían rápidamente de ella, para que el comerciante fuera el que arriesgara.

La mayoría de la provincia fueron editados por la imprenta "Constantino Sánchez", de Almansa; aunque no es el caso de los billetes de Villarrobledo, que lo fueron en "Lit. García Sánchez", de Valencia, siendo de una gran calidad y belleza, que contrastan con los emitidos por otros ayuntamientos, como se puede apreciar en estas reproducciones.

ENRIQUE GARCIA GAVIDIA  
 Servicios Informativos Radio Albacete "Ser"  
 (Colec. de la familia Garcia-Gavidia)

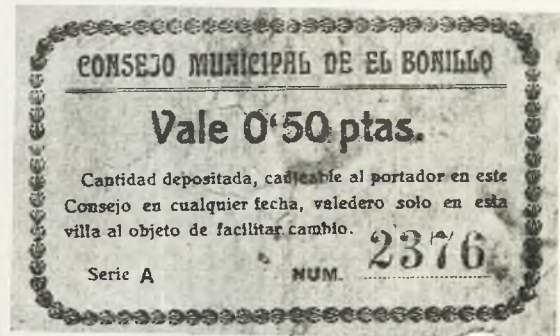
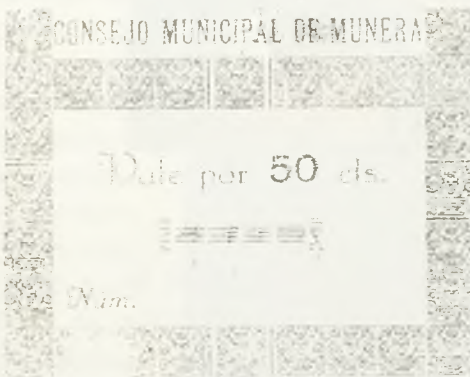



Desde que en 1962 fundamos esta empresa, siempre hemos tenido la obsesión de que se caracterizara, entre otras cosas, por estar en vanguardia.

Siempre dimos a conocer nuestros orígenes.

Siempre nos gustó recordar, asomarnos a nuestra historia.

**Hoy lo hacemos de nuevo:**

Nuestros primeros vehículos fueron un "600" y una camioneta de gasolina.

Hemos dado prácticas de conducir en una era generosamente prestada.

**Hoy podemos decir que:**

Más de 100.000 asuntos llenan nuestros archivos.

Más de 7.500 alumnos han pasado por nuestras aulas.

Hemos enseñado a conducir a tres generaciones de una misma familia.

Seis profesores –entre ellos, el primero de Formación Vial de la provincia– componen nuestra plantilla.

Diez vehículos –entre coches, motos, camión y autobús– forman nuestra flota.

...Esto sólo se puede conseguir con un inmenso tesón y... un número de horas de trabajo superior al doble de lo que puede considerarse como normal.

# JIMENEZ

Gestoría y Auto-Escuela  
Virgen, 39 - Tels. 14 15 14 y 14 15 66  
02600 - VILLARROBLEDO

# Impresiones de un forastero en Villarrobledo

**E**l primer recuerdo de Villarrobledo que acierto a rescatar entre las brumas de mi memoria se remonta a una gélida noche, cinco o seis años ha, cuando, durante el primer invierno que pasé en Murcia, tuve que desplazarme a Madrid en el expreso de medianoche que atraviesa la –por su época– tundra manchega. El traqueteo preludia la llegada a una estación, y en mi desvelo intenté leer tras los empañados cristales un cartel entre mortecinas luces: Villa... Villarrobledo. Inmediatamente me asaeatea la curiosidad que mantiene el ánimo del viajero inquieto: “¿Qué pueblo duerme tras esos muros? ¿A qué se dedicarán sus gentes? ¿Llegaré a conocerlo –y a conocerlas– en alguna ocasión? ¡Quién sabe!...” El tren parte, dispuesto a seguir acuchillando la madrugada manchega. Yo me recuesto, buscando conciliar el sueño imposible (“¿Qué hora será?”). Y así, la fría y enigmática Villarrobledo se situó de una vez para siempre en el solar de esta memoria.

Al poco tiempo, en mi primer año de carrera en

Murcia, conocí en la facultad a un compañero natural de Villarrobledo (perdóname la indiscreción: hijo del dueño de una de las tiendas –vende-todo– con más solera del pueblo). No pude contener los anhelos informativos que desde aquel viaje me rondaban, y

encontré un momento para preguntarle sobre lo aludido, a lo que él contestó desapasionadamente algo así como: “¿Villarrobledo?... Un pueblo como cualquier otro de La Mancha”.

Pasó el tiempo, y con el tiempo pasé yo varias veces más por este lugar, intentando siempre descubrir alguna novedad entre lo poco que Villarrobledo celosamente enseña al eventual viajero.

Y por fin, haciendo bueno aquello de que “el que la busca la encuentra” (la ocasión, claro), a fina-

les de abril del año pasado (1988) conocí una noche sonámbula a una chica de Villarrobledo; M., hija de R., el practicante (perdonar de nuevo mi mal reprimido recato), quien me invitó a pasar un fin de semana en su pueblo, con motivo –aunque éste para





# Martínez Solé & Cía



Depósitos de acero inoxidable para vinos, mostos, leche y, en general, para la industria alimentaria.



Depósitos de 5.000.000 de litros para productos inflamables.

## Construcción de calderería metálica pesada

CTRA. DE MUNERA, S/N.  
TELS. 142011 y 142051  
FAX 144718  
**VILLARROBLEDO**



mi podía resultar entonces secundario—, con motivo, digo, de la tradicional corrida a beneficio de la institución regentada por la Madre Amparo. Este ofrecimiento fue el detonante de una relación personal que se ha consolidado día a día, relación —si me permiten la perífrasis— en sentido parejo: entre M. y yo y, paralelamente, entre Villarrobledo y el que escribe.

Así las cosas, comencé el pasado verano a venir con relativa frecuencia a la ciudad manchega, siempre acompañado de M., quien, junto con el resto de su familia, me ayudó a ir desentrañando las excelencias atesoradas por la, para mí hasta entonces, misteriosa y —por lo mismo— atractiva población.

Quisiera, en este punto de mi relato (rogando al paciente lector que me regale su atención durante unos minutos más), porque creo que se lo debo a Villarrobledo, quisiera —insisto— enumerar algunos de los hechos y de las cosas que han ido amueblando mi memoria a lo largo de estos últimos meses, y que ante mis ojos han enriquecido la imagen de esta peculiar ciudad y significado mis breves estancias en ella.

¿Por dónde empezar? La respuesta inmediata es "por el principio", y el principio próximo —al remoto me he referido en las primeras líneas— fue el pasado estío.

## EL VERANO

En agosto vine unos días —que alargué hasta casi dos semanas— por las fiestas. Me encuentro con un recinto ferial formidable, relleno con todas las amenidades pensables. Simultáneamente, se celebran una serie de actuaciones (cuya reunión posiblemente envidiarán algunas capitales españolas), un abanico de espectáculos para todos los gustos y susos (¡más de uno se llevaron los que sufrieron desde las primeras filas el mordiente de Moncho Borrado!); aquí se asomaron —aparte del citado—, la explosiva Marta Olé, los patilludos Gabinete, los nostálgicos Dinámicos, algo de gitaneo, etc. No puede faltar

—y no falta— la magnífica Coral de la AMEV, que entona por vez primera el *Himno a Villarrobledo*.

De esta época recuerdo asimismo los ratos bien invertidos en la visita de las exposiciones de dos sobresalientes pintores locales: García Calero (Casa de la Cultura) y Núñez-Cortés (Círculo Mercantil), este último con sus motivos taurinos y carnavalescos.



## EL OTOÑO

Salimos de excursión. Recorremos los rodales seteros (con R. como maestro, estoy aprendiendo a "cazar setas al brillo"), llegamos a ese oasis tremendo que son las Lagunas de Ruidera, visitamos una mañana lluviosa ese marco vetusto e imponente que es la plaza de San Clemente (contrapunto tan sorprendente en la arquitectura manchega como las Lagunas en su naturaleza), y algunos parajes más sobre los que no puedo extenderme. Voy aproximándome a los enclaves histórico-monumentales del propio Villarrobledo, recurriendo repetidamente como báculo y guía de mis afanes a una obra del cronista Agustín Sandoval (*Historia de mi pueblo*). Contrastes llamativos: en unos metros, el alborozo del mercadillo sabatino frente a la quietud de la ermita de la Virgen; la algazara de los *guachos* o *dijes* —como aquí se llama a los críos— que pasan correteando junto al grave anciano de blusón negro... Sin olvidar, claro, el epicentro artístico-religioso: San Blas.

# DROGAS CASTILLO, S. A.

ALMACEN DE PERFUMERIA, DROGUERIA Y LIMPIEZA

DESEA AL PUEBLO DE VILLARROBLEDO  
FELICES FIESTAS



A su servicio en:

CASA CENTRAL: **Albacete** - Paseo de la Cuba, s/n. - Tels. 21 47 61 y 21 48 51

Cash & Carry:

LA MANCHA

Pintor Lizcano, 21

Tel. (926) 54 43 56

**Alcázar de San Juan** (C. Real)

VINALOPO

Ctra. Monfortina, s/n.

Tel. (96) 560 11 57

**Novelda** (Alicante)

LAS VIÑAS

Cristo, 37

Tel. (967) 44 00 79

**La Roda** (Albacete)

Cadena de Perfumerías AZUL Y BLANCO, en **Albacete**:

Marqués de Molins, 9

Tel. 21 31 86

Pérez Pastor, 64

Tel. 22 10 05

Rosario, 36

Tel. 22 76 40

María Marín, 44

Tel. 22 10 00

Teodoro Camino (Edificio Centro)

Tel. 22 76 40

Albarderos, 10

Tel. 21 09 57

## EL INVIERNO

(¡Otra vez el invierno de Villarrobledo, pero ahora desde dentro!). Soy de los que piensan que, abusando del epíteto, la Navidad en los lugares fríos es “más navideña”. ¡Cómo entra ese cordero asado en horno antiguo con cazuela de barro! Me deslumbra el Belén –con mayúscula– de la iglesia de Santa María, construido por el sacristán *Parrita*, un gigante de la miniatura (¡y aun me pasma más el enterarme de que hay villarrobletanos que no conocen esta obra impar!). En este ámbito religioso, otra curiosidad digna de atención es la Virgen de la Teja, relieve de milagrero historial custodiado –pero visible– en el Convento de las Claras (la anécdota la recoge Sandoval en el libro citado).

De lo divino a lo pagano. Termina la Navidad, y con la marcha del estudiantazgo las calles de Villarrobledo se adormecen en un ligerísimo letargo para despertar en febrero con un estallido único en esta parte de España: el Carnaval. El Carnaval de Villarrobledo, un chorrall de movimiento, imaginación y colorido que traviste las piedras, inunda los ánimos y desborda las ansias. Ocho días de frenéticos correteos y metafísicos “¿Dónde estoy yo?”.

Y de lo pagano a lo divino. Villarrobledo pega otra cabezadita antes de encontrarse con la Semana Santa. La explosión carnalera se tramuda ahora en devoción cristiana desatada por el paso de *La Borriquilla*; fervor manifiesto en nutridas procesiones (con algunos pasos impresionantes, como el Cristo de las Injurias, San Juan y La Dolorosa).

## LA PRIMAVERA

Mi condición de aficionado taurino me obliga a mencionar el estupendo festival a beneficio de la Residencia “Madre Amparo”, efemérides anual que desinteresadamente reúne en un cartel de postín lo mejor de la torería, y que en esta edición se coronó –perdonen este brote de apasionamiento– con la presencia de un maestro entre maestros: Luis-Francisco Esplá. Si por alguna razón –aparte de mis noctámbulos pasos por su andén– me resultaba familiar el nombre de Villarrobledo, cabía atribuirlo sin duda a un par de reseñas en la prensa nacional: en la pri-

mera se daba cuenta de la faena cuajada por el alicantino a un novillo en el festival benéfico hace dos años; en la segunda, fechada en agosto del mismo año, se refería la justificada negativa del matador a lidiar en esta plaza un burel que evidenció haber sido ya toreado, con el revuelillo de esta decisión acarreó. (Habrán advertido que se trata de mi diestro favorito).

Este año la primavera villarrobletana se engalana para recibir los fastos y pompas del Día de Castilla-La Mancha (a la hora de entregar este escrito no hemos llegado a la fecha, por lo que omito mayor comentario sobre lo que dentro de unos días ha de distinguir a esta ciudad como abanderada manchega).

Como postre de mi relato, quiero aludir a uno de los aspectos donde, aparte los ya descritos, Villarrobledo muestra al foráneo, de forma contundente, su vitalidad y riqueza: *los productos gastronómicos*. El forro (o *tajás*), las gachas, la oreja, las setas, la carne con ajos, los alones, y tantos otros platos... ¡Qué cosas tan buenas! (Tentado estoy de citar algunos de los bares típicos para disfrutar de esta cocina). ¡Y los vinos! Mi cuna riojana –nací y viví veinte años en Logroño– me ha ayudado a conocer diversos caldos, entre los cuales los de esta comarca no desmerecen en absoluto (mención especial al excelente reserva *Juan José*, de Torres Filoso, y al blanco diamantino *Armiño*, de Fermín Ayuso). ¡Qué decir de los quesos! Además de los renombrados de Coqueya y de Forlansa, R. me proporcionó un queso de pastor que desde hace cinco meses envejece en aceite (aunque la familia ya le ha pegado alguna “almorzada” que otra). Algunas referencias más sobre la variadísima oferta culinaria: la repostería de la Ansenica, de Basilio, de Pajarito y de García Filoso; el chocolate del Chorrall; los jamones y conservas de Arnaldos; las patatas y cortezas de Torres y de Laguía; las morcillas y los chorizos caseros que enorgullecen cualquier despensa, etc.

No te entretengo más, lector. Cierro aquí unas líneas que no han pretendido otra cosa que servir como humilde y sincero homenaje personal a la ciudad de Villarrobledo. Me uno a aquel ferroviario que escribía en el **Cervantino 1988** para exclamar jubilosamente ¡¡por fin conozco Villarrobledo!!

(Texto y fotos del autor)  
RAFAEL RABADAN ANTA  
(Murcia)



Visite nuestro nuevo centro  
recién inaugurado

# Tito's

**CENTER FASHION**

SAN CLEMENTE, 1 - TEL. (967) 144658  
VILLARROBLEDO

## Cuentos villarrobletanos

# Un Jueves Lardero especial

**A**quel Jueves Lardero no se presentaba mal. Cuando Villarrobledo se desperezaba, todos miraban por la ventana a ver qué pinta tenía el día. Y no era malo. El sol se asomaba sonriente, como diciéndole a los villarrobletanos que estaba con ellos, que no les iba a abandonar durante todo el día.

Mientras tanto, José Javier y sus hermanos estaban luchando contra el sueño. Se hallaban en esa guerra sin cuartel de todas las mañanas, entre la obligación de levantarse y la devoción de continuar. Nunca entendieron por qué tenían que levantarse en el momento en que mejor se está en la cama. Al tiempo que se debatían en la pugna, oyeron a su madre por enésima vez:

– ¡Hala, levantaros ya! Que vais a llegar tarde al "cole".

– Déjanos un poco más –contestó José Javier, al tiempo que se daba la vuelta en la cama.

– Sí, déjanos otro rato –rezongaban sus hermanos, apoyando la súplica.

– Bueno, os dejo otro poco. Pero, cuando venga la próxima vez os tenéis que levantar ya.

Aprovechaba la madre para seguir zarzaneando en la cocina, al tiempo que les preparaba los desayunos. De esa manera, con ese ritual, que se repetía todas las mañanas, les concedía la prórroga, cual si de un partido de fútbol se tratara. Al cabo de un rato, ya iba la vencida:

– ¡Arriba todo el mundo! No seáis vagos, que hoy es Jueves Lardero.

Aquella frase actuó como si de un resorte se tratara. Los tres dieron un salto tan a la par, que a la madre le produjo una *espertugá*.

– Qué susto me habéis dado.

– Es que no nos acordábamos de que hoy era Jueves Lardero.

– Yo tampoco me acordaba, pero se lo he oído decir a la vecina. Además, estamos de suerte, hace un día estupendo.

Deprisa y corriendo, se lavaron y se vistieron. Al tiempo que se tomaban el desayuno, lo antipático de la obligación diaria del *cole* se tornaba en la enorme ilusión de la excursión proyectada desde hacía una semana. Por la tarde, no iba a haber clase y se iban a ir los tres hermanos con varios amigos a merendar al puente. Iban a seguir la añeja tradición que existía en Villarrobledo, donde muchos años atrás los tres, con la cartera a guisa de macuto, se disponían a partir camino del *cole*. La madre, después de besarlos, salió a la puerta de la calle a despedirlos.

– ¡Hala, iros *churrericos* para el *cole*! No os entretengáis, no vayáis a llegar tarde.

Y así, con esa despedida, salieron pitando hacia la escuela. Los tres iban muy contentos. Poco trayecto andaron solos. En la esquina de Molino Nuevo se encontraron a otro compañero de clase, al que, a modo de saludo, lo primero que le soltó José Javier fue:

– Hoy es Jueves Lardero. Qué gusto, ¿eh?

– Sí. Mi madre me ha dicho que cuando vuelva de clase ya va a tener preparada la merienda para esta tarde.

– Y la nuestra también. Ya estaba sacando el lomo de la orza. Además, nos va a echar también chorizos, que es mi comida favorita –dijo José Javier,

al tiempo que se relamía en una actitud muy expresiva.

Siguieron camino de la escuela, al tiempo que se deleitaban con las delicias gastronómicas que les iban a preparar sus madres, cuando, al pasar por la Plaza Vieja, José Javier recordó a sus hermanos:

– Ayer me dijo papá que nos iba a dar dinero hoy para comprar cosas en el Cuarto de las Pipas.

Esta promesa vino a completar el menú. Era como la guinda que le faltaba al pastel. Ya estaban en el Arco de Zapata, y la entrada a la escuela fue mucho más alegre de lo habitual, no ya por la alegría que ellos llevaban, sino por las caras de fiesta que todos tenían. Hasta el profesor estaba más simpático y sonriente:

– ¡Hala! Id sentándoos cada uno en vuestro sitio y dejadme un poco hablar a mí. Que hoy parece que habéis comido lengua todos. Yo no sé por qué os veo tan cascantes. ¿Es que hoy es algún día especial, acaso? –preguntó el maestro, poniendo cara de despiste mal disimulado.

– Sí. Hoy es Jueves Lardero –contestó toda la clase a coro.

– Mira. No lo sabía yo –dijo, en broma, el profesor–. ¿Qué queréis que hagamos hoy, juegos o problemas?

No pudo casi terminar de pronunciar la palabra problemas, cuando todos estallaron en un solo grito:

– ¡Juegoos!

Esa palabra mágica, que luego iba a presidir todo el día, fue la que marcó la pauta de toda la clase, porque esa mañana el recreo no se limitó a la media hora habitual, sino que se alargó hasta la hora de salida.

\*\*\*



# Agencia de Transportes



## **Fernández, S. L.**

ATN.º 1223

### Central

Dr. Cabrera, 7  
Tel. 967 / 140698  
02600 - VILLARROBLEDO

**SERVICIO DIARIO**

### Delegación

Pianista Amparo Iturbi, 31  
Tel. 936 / 421585  
46007 - VALENCIA

**SERVICIO ALTERNO**

**¡Cuidamos sus envíos!**

la alternativa al transporte urgente  
que ya estaba esperando. Llámenos al  
Teléfono 144532, c/ Dr. Cabrera, 7 - Villarrobledo



**Servicio urgente de mercancías**

Durante la comida, el tema de conversación de toda la familia transcurrió acerca de los planes previstos para la tarde del Jueves Lardero. Mientras los padres hablaban de su viaje al campo, con sus amigos, José Javier y sus hermanos seguían con su excursión al puente, con los suyos. Ahora, ya se iban ultimando los detalles finales, sin olvidar el dinero para comprar un cucurucho de *tó revuelto*, o sea, pipas, garbanzos *tostaos* y chufas.

Y, antes de terminar el postre, llamaron a la puerta. Al abrir, allí estaban los amigos a recoger a José Javier y sus hermanos. Casi con la comida en la boca, se presentaron provistos de sus zaquiles repletos de viandas.

—Pero, muchachos, ¿ya estáis aquí? Si no os ha podido dar tiempo a comer —protestó la madre.

Ya era inútil seguir hablando. Por eso, mientras sus hijos terminaban de comer, ella optó por levantarse de la mesa y prepararles la merienda dentro de una cesta de mimbre que tenía para estas ocasiones.

Al tiempo que salían a la calle, cada uno con un plátano en la mano, comenzó una pequeña discusión sobre quién iba a llevar la cesta, la cual quedó zanjada por su madre:

— ¡Coged cada uno de un asa, y os vais turnando! No quiero discusiones.

Cuando todavía no habían andado unos pasos, les volvió a repetir una vez más, como despedida definitiva.

— ¡Tened cuidado, no bajéis a la vía! ¡Ah, y comeros toda la merienda!

Poco tramo andaron solos. Ya en la calle de la Estación se iban viendo grupos de niños y jóvenes dispuestos a *lardear*. Iban desembocando por las calles de la Dolorosa y San Antón, camino del puente. La carretera de Barrax era un verdadero río humano.

A la altura de San Antón, José Javier y su grupo repararon en la existencia de una tartana desvencijada que estaba flanqueada por unas cuerdas tensas, en las que una mujer tendía la ropa para secar. A su alrededor, pululaban hasta diez niños mal vestidos y sin lavar. Parecían hermanos. El mayor tendría unos diez años; por tanto, la cosecha anual de esa familia parecía asegurada. El resto del camino hasta el puente sirvió para ir recordando las monerías simpáticas que los más pequeños hacían para divertir a tanto excursionista como pasaba delante de ellos.

\* \* \*

El puente, un paraje tan poco atractivo como peligroso, tan sólo un día del año, el Jueves Lardero, alcanzaba un gran protagonismo en Villarrobledo. Actuaba como un poderoso imán que atraía a la gente joven a su alrededor. Allí iban llegando los excursionistas.

José Javier y los suyos cogieron un rodal para jugar, y sobre el suelo dejaron las meriendas.

Para abrir boca se echaron un *fuera*. "Allí arribica, arribica / había una montaña. / En la montaña, un árbol; / en el árbol, una rama; / en la rama, un nido; / en el nido, cuatro huevos: / blanco, rojo, *colorao* y negro. / Cogi el blanco y me quedé manco, / cogí el rojo y me quedé cojo, / cogí el *colorao* y me quedé *escalabrao*, / y cogí el negro, todo el mundo bueno.

Después comenzaron con un juego del *pillar*, para seguir con un *esconder*, que siempre se acababa al grito de "levanta la maya por todos mis compañeros, y por mí el primero".

Alguno de ellos propuso jugar a los *pelotazos*, pero, tras probar,

desistieron, porque no había sitio material para ello. Se cambió por un intento de fútbol, colocando dos piedras a guisa de portería, donde José Javier hizo de portero y los demás le lanzaban los balonazos. Tuvo una buena tarde. Paraba casi todos.

Cuando terminó el fútbol, ya estaba mucha gente merendando, y esto, junto al ejercicio que habían hecho, les abrió el apetito; por eso, tuvo una aceptación unánime la propuesta de José Javier.

— ¿Queréis que merendemos ya? Yo estoy muerto de hambre.

— Sí. Vale —contestaron a grito todos ellos.

Buscaron un pequeño rodal en donde había una piedra algo grande. Allí, guardaron el sitio, al tiempo que dos de ellos fueron a traer otra piedra no muy lejana. Esas dos piedras unidas les sirvieron de mesa. Sobre ellas, extendieron dos rodillas de cocina, para ir colocando las meriendas de todos ellos y compartirlas.

Bastaba verles las caras a todos para comprender que estaban muertos de hambre mal disimulada. Cada cosa que se sacaba de un zaquil era recibida con caras de alegría y relamido del labio superior. Ese ritual se repetía con todos los zaquiles. Sólo quedaba la cesta, de donde José Javier comenzó a sacar primero el pan, después una merendera con tortilla de patatas, luego otra con lomo de orza, luego los plátanos; que seguían siendo recibidas con las mismas expresiones. Dejó para el final su plato favorito, y antes de abrirla le echó mucho misterio, apoyando todos el número teatral. Cuando la abrió, salieron los chorizos que hacía su madre, el grito de saludo no fue tal, fue un enorme alarido conjunto.

Ya estaban todos dispuestos a empezar, con un hambre canina, cuando se vieron sorprendidos por un montón de pequeñajos que les rodearon materialmente. Eran los hermanos que se habían encontrado en el camino. Venían en son de paz, pero muertos de hambre. Se les veía en las caras. Sus expresiones eran una mezcla de todo un poco: hambre, humildad, simpatía, inocencia. Iba todo junto. Además, se veía que no querían merendar gratis; estaban dispuestos a hacer todas las cabriolas que sabían para justificar el convite. Y empezaron a actuar. Al cabo de un rato, cuando iban actuando más despacio, José Javier entendió que era el momento de preguntarles:

— ¿Habéis merendado ya?

— No. No nos ha querido dar nadie —contestó uno de los más pequeñines, con media lengua.

— ¿Queréis merendar con nosotros? —volvió a inquirir José Javier, temiéndose lo peor.

— Sí. Estamos muertos de hambre.

José Javier y los suyos se miraron e hicieron ese gesto de levantar los hombros, al tiempo que abrían los brazos, como diciendo: "¿Qué vamos a hacer? Ya nos hemos despedido de la merienda".

Todos, de forma tácita, asumieron el ofrecimiento de José Javier, no con dolor de corazón, pero sí con cosquilleo de estómago, y con la boca hecha agua.

Allí no quedó una migaja. La labor final fue recoger las rodillas de cocina y los zaquiles, las merenderas y meterlo todo en la cesta de mimbre.

Fue un Jueves Lardero muy peculiar, en el que volvieron con más hambre que nadie, pero regresaron con una imagen especial en su recuerdo, la producida por las caras de agradecimiento de aquellos hermanos, que habían comido como nunca.

BERNARDO DIAZ JIMENEZ

ARTICULOS DE REGALO

*Floristeria Alicia*  
MADRES, 9 - TEL 14 04 33

VILLARROBLEDO



**CARNES PARRA**

Autoservicio

MADRES, 7  
TELEFONO 14 30 01

VILLARROBLEDO  
(Albacete)



# Región Castilla-Mancha



**¡S**alve, Castilla-Mancha, troj de mi España!,  
amada de Cervantes al que inspiró  
el libro más glorioso que soñó el mundo  
y que pueda ensoñarse debajo el sol.

Cinco jaspes irisan esta comarca;  
cinco metales puros para un crisol;  
cinco reinas nacidas para lo ibero;  
cinco bonitas rosas en su arbol.

Albacete de sierra, de llano y río,  
rica por los hallazgos en su interior.  
Bicha de Balazote, "Dama oferente"  
y su feria que es única, plena de amor.

Ciudad Real, de viñedos y cereales  
y órdenes militares plenas de honor,  
¡qué bella Dulcinea que en su Toboso  
al bravo Don Quijote loco volvió!

Cuenca, asomada al río, "Casas colgadas",  
musical-religiosa por devoción.  
Montes Universales, Hoz del Beteta,  
altares son tus piedras que besa Dios.

Guadalajara, historia por los Mendoza,  
Arcipreste de Hita y el "Buen Amor",  
Infantado y Sigüenza donde medita  
un doncel el retorno de su señor.

Toledo, que cautiva en sus callejuelas,  
imperial que conserva rancio esplendor,  
Catedral y Custodia, joyas del arte  
y el de Orgaz al que el Greco inmortalizó.

Cuántas cosas silencio por no extenderme,  
nombres y hechos gloriosos a cual mayor,  
sí quiero que se sepa de sus molinos  
a los que el "Manco" insigne vida infundió.

No callaré la sierra "Suiza Manchega"  
¡Ay, Ayna preciosa!, Dios te forjó,  
ni los "Chorros" nacidos allá en lo alto  
para dar vida al Mundo, ¡qué ensoñación!

De alfares, de castillos y de sus vinos,  
de su pan y sus quesos, a cual mejor,  
canta esa gran campana que hay en Toledo,  
según dicen otros, es la mayor.

No hablemos de azafranes, oro cromado  
ni de mieles o pinos que esbeltos son;  
y tampoco de encajes, de damasquinos,  
ni de aceros templados de la región.

Ahí están las Lagunas y daimieleñas  
las "Tablas", con su fauna, que ejemplo son  
de que en Castilla-Mancha nada nos falta,  
sólo elevar las alas del triunfo en pos.

Caza por estas tierras, como en ninguna,  
sus fincas son enormes por su extensión,  
como por ejemplo citamos a "Cabañeros",  
¡lástima nos la quiten, sería un error!

Esta es Castilla-Mancha que, en poesía,  
raya con las más grandes de la nación.  
Cultura le rebosa por donde mires.  
Paz, honradez, trabajo, son su blasón.

MARIO PICAZO GUTIERREZ.  
(Madrid)

# **BONILLO DIAZ, C.B.**

**EL TREBOL**

## **MATERIALES DE CONSTRUCCION**



- Saneamientos
- Pavimentos
- Azulejos
- Grifería

**Accesorios y armarios  
de cocina y baño**

Escorial, 32 - Teléfono 140749  
**VILLARROBLEDO**



# John Deere: UNA HISTORIA DE TECNOLOGIA



Durante más de 150 años, la existencia de John Deere ha estado marcada por el afán en la búsqueda de la perfección, y en honor a la verdad, hay que decir que gracias a su constante investigación, la agricultura mundial se beneficia hoy de los más sofisticados y fiables medios de producción, dotados de unas prestaciones que favorecen la rentabilidad del agro y reducen sus costos. Hoy, John Deere, con su historia jalonada de éxitos continuados, encuentra un motivo más de orgullo al presentar en el mercado sus últimas creaciones: la tecnología más experimentada en la actual serie 50 de tractores, así como en sus modelos para cultivos especiales; la tecnología más vanguardista en los nuevos tractores de la serie 55 y en sus nuevas cosechadoras de la gama 1100; la tecnología fiable en su línea de empacadoras, y todo ello, sumándose a la total confianza que brinda la mejor red comercial y de asistencia técnica del mercado, la Red John Deere que justifica su...

**FUERZA DE LIDER**

**John Deere:**

# TECNOLOGIA ACTUAL EN LA SERIE 50



La serie 50 de tractores John Deere constituye la lógica sucesión tecnológica de familias anteriores, y en ella se acumula toda la tecnología resultante de la constante investigación de John Deere durante su siglo y medio largo de existencia, lo que justifica el que hoy, esta marca pueda ofrecer al mercado dentro de la gama de tractores que podríamos denominar standard, nada menos que 27 modelos diferentes de fabricación nacional, en sus respectivas versiones standars, fruteros, viñeros, multicrop y doble tracción, los cuales conforman un panorama en el que se alinean multitud de opciones diferentes, abarcando una gama de potencias que va desde los 54 C.V. del modelo más pequeño, —el viñero 1750 V— hasta los 115 C.V. del mayor. Con independencia de estos modelos, John Deere comercializa una gama alta de importación con 6 modelos que van de 126 a 240 C.V.

Dentro de la serie 50 nacional, se distinguen claramente cinco “familias” por su especialización y tipo de trabajo para el que se han diseñado, así nos encontramos con los modelos viñeros y multicrop —elevados éstos últimos—, donde se alinean los tractores 1750-V, 1850-V, 1850-M y 2450-M, los cuatro de simple tracción y dotados con motores de 54 a 74 C.V. de potencia, con tres cilindros para los primeros y 4 para el último. Tras esta gama de modelos, los eminentemente fruteros, donde se agrupan los tractores John Deere 1850-F y FA, 1950-F y FA, 2450-F y FA y 2650-F y FA, —versiones de simple y doble tracción—, dotados de motores de 60 a 83 C.V. de tres y cuatro cilindros, con turbocompresor en los modelos 1950 y 2650.

Después, ya nos hallamos ante el “grueso” de la fuerza John Deere, los tractores de la familia “que valen para todo” por su extraordinaria versatilidad y polivalencia de empleo. Ahí tenemos a los modelos 1850-S y SDT, 1950-S y SDT, 2450-S y SDT, 2650-S y SDT, 2850-S y SDT, 3150-S y SDT y 3350-S y SDT, en versiones de simple y doble tracción. A estos modelos se suman el tractor 3650-S4 (doble tracción), importado de Alemania con una potencia de 126 C.V.

Entrando ya de lleno en los tractores de alta potencia, John Deere pone a disposición de los agricultores españoles los modelos 4050, 4250, 4450, 4650 y 4850, equipados con motores turboalimentados, y en los dos últimos casos, interenfriados que desarrollan potencias desde 139 a 240 C.V.



## LOS ESPECIALES DE JOHN DEERE: TECNOLOGIA VERSATIL



También la agricultura "especializada" tiene en John Deere su mejor aliado, puesto que su gama de comercialización dispone de 10 tractores para afrontar las labores más particulares, y así nos encontramos con tres modelos articulados de cuatro ruedas motrices; el U-238, 921 y 933, dotados de motores de uno y dos cilindros de 21 a 31 C.V. Junto a ellos, otros tres modelos de diseño

convencional y doble tracción; los tractores 445, 604 y 614, con motores tricilíndricos de 42 a 60 C.V., para finalizar con otros cuatro modelos de cuatro ruedas motrices rígidos pero con diseño de articulados; el 933-RS/DT, 938-RS/DT, 1038 y 1042, dotados de motores de dos y tres cilindros y potencias comprendidas entre los 33 y 42 C.V. Por último, en Fima 89 se presentan

los nuevos modelos 1745 F, 1845 F y 2345 F con potencias de 52, 59 y 73 C.V. al motor. Estos nuevos modelos bajos y compactos disponen de tracción delantera y son ideales para trabajos en frutales. Todo esto demuestra que John Deere goza de auténtica...

**FUERZA DE LIDER**

**John Deere:**

# **SERIE 55: CULMINACION DE TECNOLOGIA**



La avanzada tecnología de que han disfrutado tradicionalmente los productos de John Deere se ve ahora reflejada en su última creación: la Serie 55, una familia de poderosos tractores diseñados y fabricados para grandes explotaciones y trabajos pesados. Una gama compuesta por cinco modelos que tienen en común estar equipados con los más modernos motores de potencia constante de bajo consumo específico y alta reserva de par, sin olvidar otros avances tecnológicos no menos importantes como son el estar dotados de ventiladores de velocidad variable y refrigeración efectiva también en la zona inferior de los pistones. Proporcionando todo ello, un sensible ahorro de combustible y una mayor durabilidad en servicio.

Una de las principales características común a todos los tractores John Deere y que los han hecho apreciados en todo el mundo, acreditando su primordial participación en el desarrollo y evolución de la agricultura. Los cinco tractores que integran la familia "55" reciben las denominaciones de 4055, con potencia de 139 C.V.; 4255 de 157 C.V., 4455 de 175 C.V., 4755 de 204 C.V., y el gigante de la serie, el 4955 con motor de 240 C.V., estos dos últimos tractores equipados de interenfriador del aire de la admisión, consiguen un mayor rendimiento aún de la fuerza motriz, favorecido por un especial diseño del sistema de inyección con mayor presión de funcionamiento, que favorece el máximo ahorro de combustible.

A estas características, se unen las indudables ventajas que supone el disponer de transmisión "Power Shift" de 15 velocidades de avance y 4 de retroceso y la particularidad de poder incrementar o reducir el avance en un 13% sin necesidad de cambiar de marcha ni utilizar el embrague, o la nueva tracción delantera conectable o desconectable bajo carga mediante la simple pulsación de un interruptor, o el diferencial autoblocante anterior, o la toma de fuerza con embrague hidráulico para una mayor suavidad de accionamiento y con desconexión automática al detener el motor, o los frenos hidráulicos, o la facilidad de variar el ancho de vía, y porque nó; también la perfección del circuito hidráulico con bomba de



pistones radiales para presión constante y caudal variable en función de la demanda, y que pueden contar con el novísimo sistema de sensor electrohidráulico "Prohytronic" que controla las variaciones de carga en el sistema, o el no menos novedoso sistema "Intellitrak", el más avanzado del mercado que incluye monitores de sistemas y de rendimiento para aumentar la productividad del tractor y operario, para terminar esta serie de ventajas con la nueva cabina SG2, totalmente climatizada y dotada de volante regulable y asiento "Hydra Cushion" de múltiples reglajes; todo en suma para demostrar una vez más que la nueva serie 55 de John Deere es hoy, la culminación de la tecnología.



**FUERZA DE LIDER**

**John Deere:**

# **SERIE 1100: TECNOLOGIA PUNTA EN COS**



Sólo la experiencia de John Deere en el capítulo de la recolección de cereales, puede ofrecer el potencial de cosechadoras que hoy pone a disposición de la agricultura mundial con tan alto grado de calidad como la ofrecida por los diez modelos que forman su línea de comercialización. Entre ellos destaca la serie 1100, la última aportación de la marca a este difícil capítulo de la mecanización agraria, en la que se dan cita una serie de interesantes novedades que inciden notablemente en su alta capacidad de trabajo. Ventajas como el ir dotadas de la moderna cabina SG2, diseñada para el máximo confort y visibilidad del operario, su nueva palanca de con-

trol "multifunción" que pone a su alcance el control de la velocidad de trabajo, controles de la plataforma de corte y un operativo sistema de verificaciones de diversas funciones de la máquina. Sus nuevas plataformas de corte serie 800 que se adaptan a todo tipo de cosechas y condiciones, lo mismo que su sistema de trilla de elevado rendimiento y total fiabilidad, la transmisión Posi Torq del cilindro accionable desde la cabina, el inversor de la plataforma de corte y el alimentador también comandado desde el puesto de conducción, su alta velocidad de transporte, o su nuevo ventilador del alto rendimiento para afrontar las cosechas más tenaces.

Todo ello sin olvidarnos de la proverbial fiabilidad que ha distinguido desde siempre a las cosechadoras John Deere, y que la han llevado a los primeros lugares de ventas en todos los mercados, justificando plenamente su slogan "LA CALIDAD ES NUESTRA FUERZA". Así, a las cosechadoras de la serie 1000: 1042, 1052 y 1055, todas ellas con importantes innovaciones se suman ahora la nueva Serie 1100 en la que se agrupan las cosechadoras John Deere 1166, 1174, 1177 y 1188, equipadas con cabezales de corte de 3,05 a 5,50 m y motores de 125 a 224 C.V., contando además con dos versiones de transmisión hidrostática en los modelos mayores.



# SECHADORAS



## TECNOLOGIA JOHN DEERE EN EMPACADO: FIABILIDAD ASEGURADA

Cerrando el ciclo de la nueva familia de cosechadoras John Deere, nos encontramos con un modelo específicamente diseñado para obtener las más altas prestaciones allá donde la recolección es más difícil, en laderas, y para afrontar estas labores John Deere ha creado el modelo 1169-H, en el que ha puesto toda su experiencia atesorada en 35 años de investigación, una máquina capaz de trabajar en pendientes de hasta el 20% de inclinación.

Si se tuviera que enumerar una sola cualidad en las empacadoras John Deere para distinguirlas, sin ninguna duda se elegiría su funcionalidad, ya que en la familia de modelos convencionales formada por las empacadoras 339, 349, 359 y 459, destaca su elaborado diseño que las permite las mejores prestaciones de trabajo sin requerir por ello una mayor potencia para su accionamiento, dado su diseño de flujo constante. Un diseño en el que todos los componentes, desde el recogedor hasta el sistema de descarga, se han estudiado para una máxima productividad. Junto a las empacadoras convencionales se alinean 3 rotoempacadoras 540, 545 y 550 capaces de producir pacas redondas de alta presión con densidad uniforme desde el núcleo a la capa externa. El modelo 550 se presenta con anudador de red lo que garantiza una mayor duración de la paca en todo tiempo.



**FUERZA DE LIDER**



# RED COMERCIAL Y DE SERVICIO JOHN DEERE: LA POTENCIA DE UN LIDER



El símbolo John Deere, tan familiar en nuestro País, constituye la identificación de una de las redes comerciales más amplias y que cuentan con un mayor número de puntos de servicio en toda España, además de que al propio tiempo representa la gran profesionalidad del personal que la forma y que facilita al agricultor toda la orientación técnica y profesional que pueda precisar sobre sus problemas específicos, ayudándole a seleccionar la máquina más adecuada a sus necesidades porque continúa vigente la

política de esta marca de que el cliente debe ser además, amigo. Para conseguir esta forma de actuación, el personal de las Concesiones John Deere participa en continuos programas de capacitación técnica y comercial, con profundos cursillos sobre servicio post-venta y técnicas agrícolas en la seguridad de que esta actuación es la que después, permitirá ofrecer al agricultor el mejor de los servicios, como corresponde a una firma como John Deere que tiene muy a gala su...

CONCESIONARIO OFICIAL:

**Hijos de José María Martínez, S.A.**

**Exposición y oficinas:**

Avda. Reyes Católicos, 24 - Tel. 140108

**Talleres y repuestos:**

Ctra. Ossa de Montiel, 15 - Tel. 142311

02600 - VILLARROBLEDO

**FUERZA DE LIDER**

# Residencia Madre Amparo

**H**ace diez años, solamente diez años; el día 5 de septiembre de 1979 se apeaba en la estación de ferrocarril de Villarrobledo una monjita, frágil y sencilla, con una maleta en la mano, pero con un equipaje enorme en su mente: llenar de amor y atenciones a unos seres que por su condición física son los más necesitados en la viña del Señor. A la Madre Amparo le rebosaba tanto amor del corazón, que estaba impaciente por empezar esta misión que tenía muy clara: por algo había dejado su convento de Dominicas de la Enseñanza, de Pamplona, donde tranquilamente vivía su vocación religiosa: pero Dios quería más de ella, quería que dejase lo estable por la aventura de la fundación, la comodidad de obedecer por la responsabilidad de iniciar la gran labor de salir al paso de una gran necesidad sin más apoyo que el de la Divina Providencia.

Ahora, al contemplar la obra majestuosa, la comodidad en que se desenvuelve la vida de 46 disminuidos físicos, cuesta trabajo recordar en las condiciones que esta gran mujer inició su cometido.

Venía animada por el entonces obispo de Albacete, don Ireneo García Alonso, al que conoció en el convento de San Antón, de Albacete, quizá por voluntad expresa de Dios, pues era mucha coincidencia que se alojaran el mismo día los dos en la misma residencia, y al confiarle sus anhelos de dedicarse al cuidado de disminuidos físicos y mentales, monseñor García Alonso le animó a que viniese a Villarrobledo, en donde pensó reunía condiciones para que ella pudiera dar toda la talla de su temperamento y decisión, pues sabía muy bien que encontraría acogida, tanto por parte de los sacerdotes como de seglares.

Su destino, cuando salió del convento de Dominicas era Madrid, allí se encontraría con su padre fundador, don José Ruiz Zaragoza, que le dirigía y animaba en este asunto, pero Dios quiso que se quedase en Villarrobledo para bien de infinitas personas, pues si

es verdad que hay 46, o 48 personas, residentes en el Hogar de Hermanas Misioneras de Cristo, también es verdad que el inmenso bien que la realización de este hogar ha proporcionado a muchísimas personas ha sido infinito; la satisfacción de contribuir a la realización de un bien común no es comparable a muchas otras, y de esto Villarrobledo sabe mucho, puesto que ha sido el pueblo entero el que ha colaborado con la Madre Amparo para conseguir este objetivo; no han sido unos pocos, ni un sector particular; desde el más pudiente económicamente, hasta la pobre señora que le entregó una peseta, ha pasado por todos los donativos y todas las colaboraciones. Como anécdota muy entrañable, puedo contar la de una madre, que tras haber perdido a su marido y a dos de sus hijos en un accidente, el único que le quedaba, que era dismi-



nuido casi totalmente, también Dios quiso llevárselo; y esta madre, en todo el dolor de su corazón cuando lo perdió, se acercó hasta la casa de la Madre Amparo con el fin de entregarle la cartilla que tenía con el dinero que el Estado le había dado para su hijo; según ella, lo mejor que podía hacer era entregar este dinero para ayuda de otros hijos que, como el suyo, no podían vivir sin el apoyo y la ayuda de otras personas.

Su primer contacto para iniciar su labor fue con

# NUEVO

## Como un Opel Kadett

Con el mismo prestigio de siempre. Con nuevas prestaciones. Es el nuevo Opel Kadett.

### NUEVAS VERSIONES Y MOTORES

Nuevo motor diesel, 1.7 de 57 CV. Nueva versión GT de tres puertas con motor 1.6 S y 82 CV.

### NUEVA LINEA EXTERIOR

Nuevo diseño frontal. Nuevos emblecedores de ruedas.

### NUEVOS INTERIORES

Asientos de nuevo diseño más anatómico. Nuevas tapicerías. Volantes de nuevo diseño. Cinturones delanteros ajustables en altura.

ABS disponible en versiones GT y GSi.



*¡Opel mejor nunca!*



GM

COAVI Avda. Reyes Católicos, 109 - Apartado, 45 - Tel. 14.35.14 - Villarrobledo

OPEL



RESTRICCIÓN DE RESPONSABILIDAD

RESTRICCIÓN DE RESPONSABILIDAD

RESTRICCIÓN DE RESPONSABILIDAD

don Manuel González Alcázar, párroco de Santa María, el cual le ofreció la Casa Interparroquial de Cáritas, donde se instaló y empezó a trabajar; inmediatamente acogió a cinco niños; las condiciones de esta casa eran muy precarias y no se podía atender bien a estas criaturas. Otra señora le ofreció su casa en la calle Taray, y allí se traslada nuestra protagonista con ánimo y entusiasmo, siempre agradecida a Dios y a todo el que le prestaba la más pequeña ayuda. Tampoco esta casa reúne las condiciones precisas, pues al ser de vecinos y por las condiciones de los niños que alojaba, pensaba la Madre (con esa delicadeza de toda persona sensible) que podía producir molestias y sacrificios a otras personas; esto le agobiaba, y con lágrimas en los ojos fue sorprendida en muchas ocasiones por la impotencia de no encontrar alojamiento para estas criaturas; pero siempre Dios sale al paso de las verdaderas necesidades y, aunque ella disimulaba su angustia entre el director (entonces) de la Caja de Ahorros de Valencia y don Manuel, párroco de Santa María, pidieron y acondicionaron la casa que las Religiosas Cistercienses de San Bernardo disponían en ese momento por estar desocupada. Esta casa que generosamente le prestaron las religiosas de San Bernardo está situada en la calle Graciano Atienza. Aquí, en esta casa, tuvo lugar la gran alegría y el logro de su más íntimo anhelo, vio realizada la fundación de la Orden Hermanas Misioneras de Cristo. Sólo cuatro monjitas, la Madre y tres más, componían la comunidad.



La ceremonia fue algo insólito en Villarrobledo; parece que en este siglo de tantos avances técnicos, de tantas complejidades, de tantas luchas por el dinero y el poder, el que se realizara una fundación de cuatro mujeres valientes para entregarse al servicio

de los más necesitados y sin recompensa alguna, puesto que ellos no pueden darla, era una utopía propia de otros tiempos de Quijotes o Teresa de Jesús; se repetía la historia, y la fundación era un hecho.

Aquí tenemos que pararnos un momento para destacar la excepcional acogida que le dispensó don Antonio Díaz Solana, como presidente de Asprona, que era a la sazón.



Su tarea en este hogar de la calle Graciano Atienza era esclavizante, hermoso, porque estaban realizando su misión, pero muy, muy difícil de llevarla a la práctica; los residentes de la casa cada vez eran más, de una disminución muy profunda, que necesitaban de muchas personas para atenderlos; también aquí se vio compensada por la ayuda de muchas mujeres que colaboraban para dar de comer a estas criaturas, bañarlos, asearlos y tratar de acostarlos, pero esto era tarea difícil y laboriosa, en el mismo comedor donde se les daba la cena había que convertirlo después en dormitorio, recogiendo mesas y extendiendo camas.

Yo recuerdo cuando "la Madre" (como todos la llamamos) sufrió un infarto y tuvo que hospitalizarse, ayudé en estas tareas algún día; ¡lo difícil que resultaba bañar a estas criaturas!, era un cuarto de baño pequeño, al cual había que entrar bajando cuatro o cinco escalones, en donde difícilmente cabía una persona, y había que acompañar dos a estos niños para poderlos asear, ellos se resistían arrastrando sus pies, y cada noche se repetía la misma odisea.

De todas las tareas de caridad, ésta es la más generosa, pues en ningún momento se recibe agradecimiento por parte del receptor de la acción.

Siempre inquieta, y con esa visión clara de la necesidad más urgente para conseguir su objetivo: darles a estas personas la dignidad de vida a la que como

# Francisco Cabañero Alcañiz

Distribuidor de:



**Bostoy**

LABRADORES, 4 – TEL. 14 02 69  
VILLARROBLEDO

hijos de Dios tienen derecho; y, ante el aumento de peticiones para que acoja en su hogar a más chicos, busca una casa mayor y con un mínimo de comodidades, para que con las pocas religiosas que cuenta pueda atenderlos un poco mejor.

Por su amistad entrañable con la familia Marhuenda Domínguez, les pide en alquiler la casa de su propiedad que en la calle Pedregal tienen en ese momento alquilada a un partido político; esta familia se comunica entre sí la petición de la Madre, y en un arranque de generosidad y decisión unánime deciden... ¿Por qué no donársela para ella, su comunidad y los fines a que se dedican? Así empezó el asunto; ella tenía la intención de repararla un poco y trasladarse rápidamente a ella, porque, dicho sea de paso, el partido político que la ocupaba, al enterarse de la necesidad de dejar libre la casa, buscó inmediatamente otro local y se trasladó a él sin más dilación.

La sorpresa fue cuando empezaron los albañiles a trabajar, vieron que lo que en principio se había propuesto: correr unos cuantos tabiques, hacer algún cuarto de baño, etc., resultaba muy raquítico para la realización que se podría conseguir con las condiciones del solar de que disponían; además de que alguna viga fallaba y resultaba costoso sanear del todo; así las cosas, animaron a la Madre y le dijeron que la casa había que tirarla salvando fachada, artesonado de la entrada y muy pocas cosas más. Aquello probó las fuerzas de nuestra querida Madre Amparo, tanto físicas como morales, pero sobre todo su fe; el mundo se le venía abajo... "¿De dónde saco yo el dinero para esto, Francisco?", le dijo al albañil, que así se llamaba, Francisco González; pero este señor, con la inspiración propia de las almas sencillas, le dijo: "Madre, no se apure, verá como salimos adelante".

Un buen día, la Madre Amparo me pide acudir a una de nuestras Reuniones Generales de Mujeres de A.C. para exponer su angustia y sus planes de rifar un coche Renault para empezar una obra que en principio se calculaba costaría unos 8.000.000 de pesetas, pero que a la terminación de la misma se valoró en 50.000.000. Por supuesto, que todas las mujeres nos ofrecimos a ayudarla, haciéndonos cargo de la venta de las papeletas y todo lo concerniente a la rifa; como es natural, las mujeres implicamos a los maridos, y el resultado fue de 1.000.000 de pesetas en beneficios, que aunque era un buen comienzo no cubría ni los primeros jornales.



Por supuesto, que una persona que deja todo por seguir a Jesús y su causa, no se iba a acobardar por dificultad tan pequeña; acudió a las personas más cualificadas en Villarrobledo por su capacidad económica y también religiosa, y según sus palabras siempre se vio atendida. Esto se fue divulgando, la gran necesidad de dinero que tenía la Madre para hacer su residencia de subnormales, y todos, ricos y pobres, cultos e ignorantes, de una u otra ideología política, aportaron en la medida de su economía animándola en esa gran tarea para que no dejase de acabar la casa. Acudió a centros oficiales y, francamente, recibió ayuda de todos ellos, algunos en cantidad bastante considerable; lo que demuestra que nuestra sociedad está bastante sensibilizada con el problema de estos hermanos nuestros.

Ha pasado muchos apuros, momentos de tener que decir al albañil: "Francisco, hay que parar la obra, no tengo un céntimo..., ni siquiera para pagarte a ti". "No se preocupe, Madre, verá como salimos adelante". Y, como hecho milagroso, ese mismo día recibía, por correo o en propia mano, dinero suficiente para continuar.

BODEGAS TORRES FILOSO  
GRUPO TORRES, S. A.  
PERINOX, S. A.



Telex 29717 ABIE E - Telefax 143454 - Teléfono 141988  
Ctra. San Clemente, Km. 3 - **Villarrobledo** (Albacete)



En uno de sus momentos más apurados, comentándolo con las hermanas Núñez-Cortés, le proponen que su hermano Pepe quizá podría ponerle en contacto con don Samuel Flores, y que le pidiera alguna orientación y ayuda para organizar un festival taurino. Tuvo sus dificultades el poder contactar con este señor, pero cuando lo consiguió le abrió las puertas de su casa y también de su corazón, pues le organizó la primera corrida, que como todos sabemos fue un gran éxito y sirvió como precedente para durante tres años sucesivos seguir la misma tradición: los toros los regalan, los toreros no cobran, y, aunque los gastos de cuadrilla, plaza, etc., son cuantiosos, es en muy buena medida lo que contribuyó y contribuye al sostenimiento de la casa de la Madre Amparo.

En la organización de estas corridas, no sólo interviene el señor Flores, sino que existe una junta de hombres y mujeres —allegados y nombrados por la madre, de todos los niveles sociales e ideologías políticas—, que es la que desinteresadamente, como todo lo que se hace por ella, trabaja incansablemente y aporta energías y medios para que esto resulte de la mayor eficacia. No hay que olvidar que en los regalos a los toreros, estancia de los mismos y sus cuadrillas ese día en Villarrobledo, y todo el engranaje que esto lleva consigo, las empresas de nuestro pueblo colaboran con toda la generosidad a que nos tienen acostumbrados en cualquier ocasión que se acude a ellos para un fin benéfico.

Esta casa residencia se inaugura con toda solemnidad y asistencia de autoridades eclesiásticas y civiles, y todo el pueblo que quiso asistir, el día 2 de diciembre de 1986; si bien antes, unos meses atrás, se tuvo que trasladar la madre con sus niños por incapacidad para albergar todos los residentes en su antigua casa de la calle Graciano Atienza.

Bueno, ¡ahí está!, nos sentimos orgullosos de la obra, todos la consideramos un poco nuestra, será porque cada uno ha aportado su granito de arena, pero ahí la tenemos, sobria, pero regia y firme como nuestra tierra; con dormitorios amplios, totalmente independientes para varones y mujeres, los cuartos de baño con bañera central para poder asistir dos personas al deficiente; con un comedor para los que necesitan que

les den la comida y otro para los que pueden comer solos; con una cocina amplia, donde se puede cocinar con cierta comodidad; lavandería, gimnasio; césped para disfrutar del aire y del sol, terraza cubierta, etc.

Como no podía faltar en una casa de religiosas, existe una capillita para el Santísimo, íntima y confortable.

Su decoración te admira cuando entras a esta bendita casa, pues siendo todos sus muebles regalo de unas u otras familias, e incluso de firmas comerciales, han sabido distribuirlas de tal manera que parece se



hayan comprado expofeso para esta casa.

La vida hoy se desenvuelve con la normalidad de un centro de esta clase. Los chicos que están en ella trabajan a la medida de sus facultades; las niñas hacen alfombras, cuadros, flores, etc., y los chicos, por medio del INSERSO, acaban de realizar un curso de jardinería.

Se sigue ampliando la casa y ya está terminado otro dormitorio para otras 18 personas.

Y ésta es, muy reducida, la trayectoria de la casa de la Madre Amparo, como cariñosamente se la conoce.

La obra está hecha, Villarrobledo se puede sentir orgulloso de ella, y siempre estará en el corazón de todos la generosidad de esta mujer que está entregando gran parte de su vida en hacer un poco más suave y agradable la vida de unos seres, hijos de Dios y hermanos nuestros, que nos recuerdan cómo hemos de valorar las facultades que Dios nos ha concedido para ponerlas al servicio de los demás.

DOLORES PICAZO PANADERO



## EUSTAQUIO ARIAS ALCAZAR

\*\*\*\*\*

Se congratula en saludar a su distinguida clientela, expresándole el más sincero agradecimiento por sus constantes visitas, cuando ya va a finalizar la cuarta década comercial al servicio del hogar

Esta permanencia en el comercio lo sitúa, y usted puede beneficiarse, en la más alta línea competitiva en **electrodomésticos, televisión, vídeo, juguetería** y una gran variedad de artículos para **decoración y regalo**

Graciano Atienza, 5 - Tel. 141541 - VILLARROBLEDO

# “Cervantino, cabalga de nuevo”

**D**e nuevo **Cervantino** sale al campo. Al campo de La Mancha, primero, y luego a donde Dios quiera.

Eso de La Mancha, es algo que se nos ha ido pegando, como si fuese una “mancha” de verdad, de las de “manchar”, como decía el niño aquél; una “mancha” difícil de quitar...

Pero ¿qué es eso?.

...Pues, no es. Son muchas cosas: un pedazo grande de tierra, con más o menos colores, más o menos lomas, alcores y cerrillos; sierras y serranías, en los bordes; cielos grandes; agua difícil; piedras para todos los gustos; subsuelos endiablados. Y encima, hombres, mujeres y casas, y luego miles de zarandajas, que sirven para poco, pero que, según dicen, las trae consigo el progreso. O la modernidad, como dicen los finos. O la postmodernidad, según, los finísimos.

“Y... ¿quién es **Cervantino**, que sale al mundo otra vez?”.

Pues son, una, dos, tres, o a lo sumo, cuatro personas, muy tercas, que se las ven y se las desean, para que otras cuantas, les ayuden a medio proveer la alforjas, y el rucio, y sin más. ¡Pues, al camino! A ver qué pasa.

Y aquí, es donde puede estar el busilis: en ver lo que pasa. Qué es lo que pasa. ¿Como puede ver, **Cervantino**, lo que pasa, quién pasa, cómo pasa...?

Para cualquier mente invadida, por la vida ésta, por la prisa, esto puede ser desde una tontería, hasta una alucinación. Y, sin embargo...

Sin embargo, como éstas —de las que a lo mejor, no se entera casi nadie; y a lo peor hasta se rien—..., cosas como éstas, son los empeños que mantienen a los hombres como semilla de iniciativas; como gramos de libertad, para hacer algo que les gusta, que además de difícil, es bueno. Hay muchas, muchas personas, hombres y mujeres, que hacen cosas así; sólo porque les gusta hacerlo. Como a otros les gusta pintar, o hacer versos, o teatro, o cantar, o visitar a los enfermos; o simplemente compartir el tiempo (perder el tiempo, se suele decir) y algo más. Pero, en el fondo, siempre lo hacen por algo más: por contar cosas que conocen, donde han vivido, donde viven, donde han visto o sentido algo que les llega muy dentro; o lo que vieron en otros sitios...

Pero..., esto pasa en todo el mundo. Tierra, hom-

bres, paisajes, aguas, empeños, los hay en todos sitios.

— Pues, claro que sí, gracias a Dios. Por ahí, sale una especie de tejido, que vale, soporta, y que en última instancia se convierte en pequeño motor —corazón— de lo que siempre identificó al hombre, como tal: la curiosidad, el sentimiento, el afán de crear con desinterés, que viene a ser algo parecido a dar vida a lo que no la tiene, o a quien no la tiene.

Pero, La Mancha, esa cosa que, también como tantas otras, ni empieza ni acaba, ni se sabe bien lo que es, aunque se sabe que es algo, tuvo la suerte de dar con un intérprete tan excepcional, que la universalizó, y le permite aguantar, sin inmutarse, desde la picardía hasta el tópico. En realidad, más que uno, fueron dos: o “dos en uno”, en términos taurinos: Cervantes y “Don Quijote”, que “tanto monta”.

El que movía los hilos, don Miguel, dio vida a un personaje tan indefinible, como el lugar donde le hizo nacer, vivir y morir: un lugar cualquiera de La Mancha.

Pero, tal vez lo más singular, arrancado del propio ser de los hombres de por aquí, sea el sentido de la “realidad”. Porque Cervantes “quiso hacer historia”, de ahí esa ficción tan aparente del manuscrito del señor Cide Hamete, que decía había descubierto. Pero, esa “realidad” está en su puntilliosidad para describir a los hombres, que no son personajes, sino personas, y a las mujeres de toda clase y condición. Y los escenarios, los paisajes, las cosas. Todo es historia, todo es realidad. Y es que la “realidad”, puede superar a la misma imaginación, aunque sin confundirse. Serena realidad, humanidad verdadera, y por lo tanto profunda. Sin perder la brújula. Sin perder el sentido nunca, aunque a veces, pueda parecer que “Don Quijote” se pierde, se extravía, se enloquece...

¡Suerte **Cervantino**!. Buena andadura. Conforta mucho saber, que siempre estarás dispuesto a “salir de nuevo”; a buscar la aventura más hermosa, más generosa, y más digna, que se puede buscar: el sentido de las cosas y el corazón de los hombres.

ANTONIO GOMEZ PICAZO  
(Madrid)



# FERRETERIA AGRICOLA E INDUSTRIAL

JOSE LUIS GOMEZ-HUEDO  
OCTAVIO CUARTERO, 15



TEL. (967) 140373  
02600 VILLARROBLEDO

## ELECTRODOMESTICOS

HERRAMIENTA ELECTRICA PORTATIL  
SOLDADURAS  
CORTACESPEDES  
HERRAJES  
TUBERIA DE HIERRO Y COBRE

Distribuidor oficial de:

**ZANUSSI**

EL TIEMPO NOS DA LA RAZON

LAVADORAS AUTOMATICAS  
LAVAVAJILLAS  
HORNOS Y ENCIMERAS  
FRIGORIFICOS  
CONGELADORES

# Que paren La Mancha, que me bajo

Vivir en La Mancha, en lo que ahora llaman "Castilla-La Mancha", es una maldición como otra cualquiera: igual que hay quien nace cojo, lelo o bizco, hay quien nace manchego, y contra tan grave enfermedad congénita aún no ha encontrado la medicina remedio eficaz, ni probablemente lo encontrará nunca.

A nuestra tierra, como a todas, le han salido defensores de todos los colores y pelajes. Escritores aficionados y –menos aficionados–, poetas a la violeta, ensayistas de mente privilegiada, le han buscado los tres pies al gato que nunca tuvo Don Quijote para justificar lo injustificable y demostrarnos que, en el fondo, no tenemos nada que envidiar a ningún vecino, ni próximo ni lejano. ¿Quién no ha oído hablar alguna vez de la extensa llanura manchega, de la recia y honesta personalidad manchega, del sanchoquijotismo que anega el alma de los manchegos? O, a un nivel más coloquial y cercano a la cruda realidad, ¿quién osaría romper el mito de las bondades del queso manchego, del vino manchego, de la artesanía manchega?

Si no otra cosa, sí hay que reconocer a los apologetas de lo manchego una actividad imaginativa y un ímpetu investigador dignos de mejor causa. Hay que echarle mucha buena voluntad y muchas ganas de quedar bien para alabar el terruño seco e interminable, desierto y pelado, al que allí llamamos "llanura"; y mereció el Premio Nóbel el primero que inventara aquello del "lejano horizonte, allá donde se pierde la vista". Hay que tener muy pocas nociones de literatura, y muchas menos de psicología, para ensalzar los extremos de los anti-héroes de Cervantes y pretender que somos una mezcla de las virtudes de ambos caracteres (¿pero es que tienen alguna?). Hay que tener una indudable vocación de estómago agradecido –o intereses en alguna industria del sector– para ensalzar las maravillas de nuestro queso de oveja por encima de cualquier cabrales o roquefort, o para preferir los aceptables caldos de por acá al más humilde rioja, mejorando

lo presente.

El castellano-manchego que se emocione cuando ve a un molino, que levante la mano: hasta nuestro más universal símbolo procede de una aventura ridícula, de una escena grotesca. El castellano-manchego que prefiera su terruño a las vegas llenas de riqueza o al verdor eterno de otras regiones; que no cambiaría su pueblo aislado, feo y mal comunicado, por una ciudad moderna y agradable con vistas al mar; que esté satisfecho con lo que le rodea..., que se considere a sí mismo una excepción digna de estudio. La prueba es que somos la zona más despoblada, más generadora de emigración, más

envejecida en su población, de toda la "alredorá", como se dice por aquí.

Ya lo sé, ya lo sé. La tierra donde ha nacido uno tira, mucho, y es difícil resistirse a buscarle atractivos, a inventarle ventajas, a disculpar y disfrazar sus inconvenientes. Además, hoy no se vive mal en ningún sitio; las comodidades son universales y, si se me apura, hasta es más fácil conducir un coche por la llanura manchega que por las verdes ondulaciones gallegas. Pero, de ahí a pretender que estamos contentos con lo que nos ha caído en desgracia, va mucho. Es demasiado pedir que ponga uno su mejor sonrisa mientras le están dando la paliza. Habrá, eso sí, que relajar los músculos y hasta colocarse un periódico debajo del pantalón para que no duelan tanto los azotes: pequeñas fintas al destino para no darle el gustazo, encima, de vernos siempre quejosos.

Habrà que poner al mal tiempo buena cara, habrá que disimular y echar una lagrimita al toparnos con un molino o empeñarnos en que nos traigan vino de la tierra cuando comamos en un restaurante de Madrid. Pero, no nos engañemos: nos ha tocado bailar con la más fea. Que paren La Mancha, que me bajo.

DIMAS CUEVAS  
(Albacete)

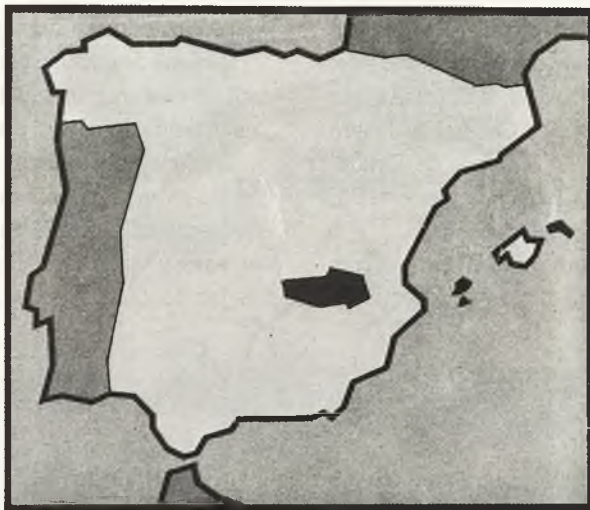

# Club Atletismo Villarrobledo



**E**l Club Atletismo de Villarrobledo es una asociación privada con personalidad jurídica, cuyo objeto exclusivo es el fomento y la práctica de la actividad física deportiva, sin ánimo de lucro, inscrita en la Dirección General de Juventud y Deporte con el n.º 401, y en el Censo de Entidades Jurídicas del Ministerio de Hacienda, con el CIF n.º 602069318, y se rige por sus propios estatutos.

Se fundó este club el 12 de febrero de 1988, con el solo propósito de ayudar a los jóvenes atletas a proseguir su

y en Alcázar de San Juan (fase regional).

Dispone de un buen plantel de alevines e infantiles. Los cadetes pasarán la próxima temporada a la categoría junior, donde se espera consigan un buen resultado.

Posiblemente, el estar en esta magnífica forma es porque los entrenamientos se efectúan en los paseos y calles adyacentes a la ermita de la Virgen, en días de invierno, con barro y sin luces. Así, cuando llegan a una de esas pistas tan fenomenales, existentes en todos los rincones



actividad físico-deportiva, una vez terminado el deporte base que está implantado en los colegios, el cual al terminar dejaba cortados o estancados a los jóvenes, al no existir un club legal para poder federarlos.

Un grupo de padres, conscientes de esta necesidad, se animaron y, con la mejor intención, se lanzaron a esta aventura, que ya está dando sus frutos. La temporada 88-89 se han conseguido 60 socios y 45 atletas federados; alevines e infantiles, 70, y cerca de 200 trofeos. Así se lleva el nombre de Villarrobledo por toda la geografía nacional: San Sebastián, Huelva, Madrid, Ciudad Real, Toledo, Valencia, Guadalajara, Albacete y otros, inclusive se ha llegado a Montpellier (Francia).

Actualmente, este club tiene el mejor equipo de cadetes femenino de fondo de la región, en las especialidades de campo a través (cross) y pista, destacando los primeros premios, tanto individual como por equipos, en Segóbriga

fuera de nuestra provincia, su comportamiento es excepcional.

La junta directiva, desde las páginas de **Cervantino**, quiere agradecer a su entrenador la magnífica labor que está llevando a cabo, así como a estos ilusionados jóvenes por su trabajo y magnífico comportamiento; a los socios, por su apoyo y colaboración económica; a tres entidades privadas que han aportado dinero; y a entidades oficiales (Consejería de Educación y Cultura de la Junta de Comunidades de Castilla-La Mancha).

Esperamos y deseamos engrosar nuestro club con más miembros, y animamos a los padres a que se asocien, por el bien de sus hijos, hoy que tanta falta hacen entidades de esta índole. A los estamentos oficiales les rogamos dispongan de una pérdida de dinero, ya que con ello colaborarían por el bien de nuestro pueblo en todos los órdenes.

LA JUNTA DIRECTIVA

# El Caballero del Verde Gabán

**D**ije yo, en el prólogo de mi libro, que Don Quijote pasó por nuestro pueblo "alzado en su rocín, pero sin detenerse". Y no fue así.

Cervantes nos da muy pocas pistas sobre la ruta del famoso caballero, hijo de la fantasía, sin duda, para despistar al lector, y nosotros hemos de imaginar los puntos en que el *Príncipe de los Ingenios*, sitúa algunas escenas del hidalgo manchego.

Si nos atenemos al trazado sobre el terreno que de esta ruta, puramente ideal, hizo el topógrafo de Carlos III, don Tomás López, en base a los estudios del ingeniero don José Hermosilla, en el segundo tercio del siglo XVIII, veremos que Villarrobledo está comprendido en la singladura del *Ingenioso Hidalgo*.

En efecto, leemos en el capítulo XVI de la segunda parte del inmortal libro cervantino, que Don Quijote y su escudero fueron alcanzados en el camino por un hombre que venía sobre una hermosa yegua tordilla, vestido de un gabán de paño fino verde, quien, caminando con ellos, dijo a Don Quijote:

— Yo, señor Caballero de la Triste Figura, soy un hidalgo natural de un lugar donde iremos a comer hoy, si Dios fuere servido. Soy más que medianamente rico y es mi nombre Don Diego Miranda; paso la vida con mi mujer y mis hijos y con mis amigos; mis ejercicios son la caza y la pesca, pero no mantengo halcón ni galgos, sino algún perdigón manso o algún hurón atrevido. Tengo hasta seis docenas de libros, etcétera.

En este diálogo, con algunas accidentales escenas, llegamos al capítulo siguiente donde, tal vez, cerca de San Clemente, acontece la aventura de los leones, de la que Don Diego quedó asombrado por el atrevimiento de Don Quijote ante la fiera, no sin antes haber intentado persuadirlo en contrario.

¿Fue aquí donde, a la vuelta de Ruidera, profirió Sancho Panza su "¡voto a Rus!"?

Tras esta temeraria aventura, siguieron su camino Don Quijote y Sancho, acompañados de Don Diego Miranda.

— Démonos prisa, que se hace tarde —dijo éste—, y lleguemos a mi aldea y casa, donde descansará vuestra merced del pasado trabajo.

—Tengo el ofrecimiento en gran favor y merced—respondió Don Quijote.

"Y picando más de lo que hasta entonces, serían como las dos de la tarde cuando llegaron a la aldea y casa de Don Diego, a quien Don Quijote llamaba El Caballero del Verde Gabán".

Parece que, sin querer, Cervantes nos ha traído de la mano hasta Villarrobledo, no obstante llamarlo aldea, que también dice lugar, al que responde mejor la puerta de la calle citada más adelante.

Pasando al capítulo XVIII, se describe la casa de Don Diego Miranda "ancha como aldea; las armas, empero, aunque de piedra tosca, encima de la puerta de la calle; la bodega, en el patio; la cueva, en el portal, y muchas tinajas que, por ser del Toboso, le renovaron las memorias (a Don Quijote) de su encantada y transformada Dulcinea".

— ¡Oh tobosescas tinajas!...—exclamaba el ya Caballero de los Leones—.

Nosotros creemos, que el llamar tobosescas a estas tinajas no es otro despiste de Cervantes, sino que alude al estilo y semejanza de las que hubiera en El Toboso, según Don Quijote las recordara, aunque otra cosa se diga más arriba. Pero está claro que eran de Villarrobledo, ya floreciente en esta industria, desde donde se expedían a otros lugares, y así las identificamos.

Mantenemos la hipótesis, con permiso de preclaros cervantistas, y sin perder de vista lo que sólo es ficticio, de que Don Diego Miranda era de Villarrobledo, pese a no haber hallado su apellido en nuestra genealogía, y allí, en su misma casa, fue huésped Don Quijote durante cuatro días, en los que el caballero andante platicó con Don Diego y con su hijo, el poeta.

Tras las escenas que aquí se describen —y no queremos alargarnos más, que para eso está el propio libro— reanudaron su camino caballero y escudero con sus respectivos Rocín y Rucio, sucediéndose las "bodas de Camacho", que se sitúan cerca de Munera, desde donde siguieron hacia Ruidera y la cueva de Montesinos.

Y aquí dejamos a nuestro valeroso caballero, asistido de su fiel escudero Sancho Panza, para emprender otras no menos temerosas aventuras.



AGUSTIN SANDOVAL

# MARCHANTE

Santa  Clara

DELICIOSA  
DE  
MESA

AUTENTICA  
DE LA  
MANCHA

## MANZANAS SELECTAS

T<sup>NOS</sup> { 141573  
140683

VILLARROBLEDO

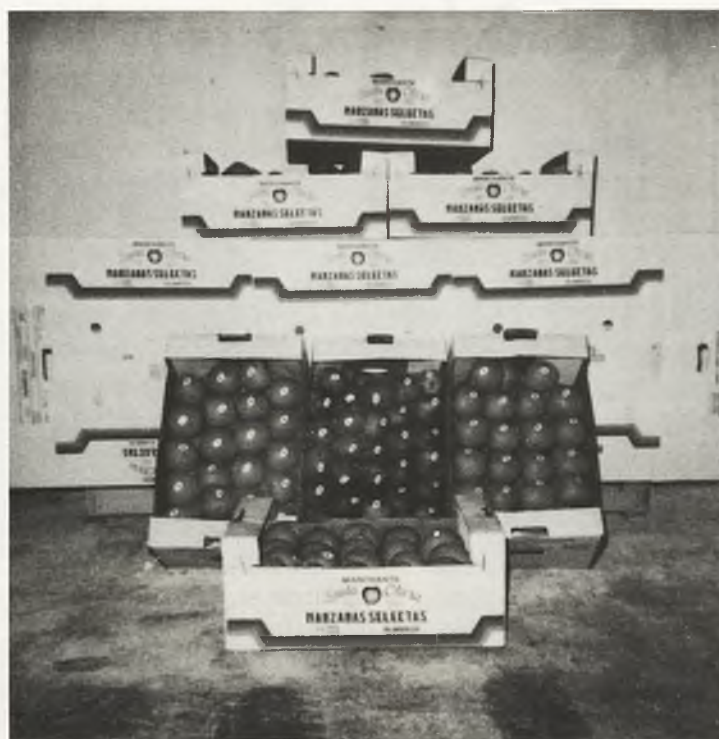

¡La manzana es el postre más económico,  
más digestivo y más completo!

Tiene importantes propiedades medicinales,  
con especial interés para:  
arterioesclerosis, diarrea infantil, hipertensión,  
obesidad, infarto, urea en sangre, reumatismo...



# Dos lances desde los medios del corazón

(A Pepe Núñez-Cortés, fenomenal pintor)

## Toro saliendo de chiqueros

**¿D**ónde apuras la copa de tu esencia,  
cinqueño? ¿En el jaral de qué dehesa?  
¿Dónde llevas la divisa impresa  
para ver de tu casta y tu nacencia?

¿Qué manantial de furia, de vehemencia,  
se cierne entre tus astas y no cesa  
de esparcir, en latidos, su promesa  
de embestida total o de querencia?

Presiente en tu alegría un alba herida  
que baila entre los dedos de la vida  
como puesta de sol agonizando.

Así te veo yo, desde la tinta  
del torero-pintor que, cuando pinta,  
está constantemente toreando.

## Toreando al natural

**V**iene fundido el arte en la paleta  
del pintor más torero. Por la arena  
de los lienzos recrea la faena  
haciéndola color con su muleta.

Ligando naturales, con la escueta  
razón de su pincel, mano serena.  
¡Oh qué lidia más honda! ¡Cómo llena  
de música y de olés la plaza inquieta!

Se irisa el horizonte y su pintura,  
amalgama de casta con bravura,  
se hace fragua de luz por los alberos.

Mientras queda un rescoldo entre oro y grana,  
alamar inconcluso, filigrana,  
bordado en el perfil de sus toreros.

F. JIMENEZ CARRETERO





# Matías Cabañero, S. A.

MATERIALES DE CONSTRUCCION

Somos distribuidores de:



MATERIALES CERAMICOS



AISLAMIENTO  
VENTA DE MATERIAL



REPRESENTACIONES

Blas López, 40  
Apartado, 99  
Tel. (967) 141206\*  
02600 - Villarrobledo

Plaza Periodista A. Andújar  
Edif. Resid. Cervantes, portal 5 - Bajo J  
(entrada Delegación de Industria)  
Tel. (967) 213065  
02005 - Albacete

URALITA  
CEMENTOS  
FIBROCEMENTOS



MATERIALES CERAMICOS

LADRILLOS  
BOVEDILLAS  
TEJAS  
BARDO  
BLOQUE CERAMICO



SANEAMIENTOS Y GRIFERIA  
PAVIMENTOS

AISLAMIENTOS  
NAVES AGRICOLAS  
NAVES INDUSTRIALES  
VIVIENDAS  
FALSOS TECHOS



CARAVISTA

# La Torre de Vejezate

**E**n el Archivo de la Iglesia Parroquial de Ntra. Sra. de la Asunción, de Socuéllamos, existe un documento sobre delimitación del término y aprovechamiento y posesión de la Torre de Vejezate entre este pueblo y el vecino de Las Mesas, por el cual Don Carlos, Rey de España, y su madre, Doña Juana, dan a conocer una pragmática sobre este pleito, lo más sobresaliente del cual, dada su amplitud, resumo para conocimiento de quienes se interesan por estos temas históricos en que intervienen lugares y personajes de nuestra patria chica.

El 5 de junio de 1508, ante el licenciado Gonzalo Hernández Gallego, gobernador del Marquesado de Villena, apareció el bachiller Francisco Quiralte, vecino de Socuéllamos, indicándole que conociese del pleito que Socuéllamos emplazaba contra Las Mesas, sobre delimitación del término, dándole a conocer una carta de la Reina, dada en Santa María del Campo (Burgos) el día 12 de octubre de 1507 en este sentido, dándole la razón a Socuéllamos.

Las Mesas no se conformó y envió a Miguel Hernández, con documento fechado el 18 de septiembre de 1508, protestando de este acuerdo ante el juez.

Socuéllamos volvió a enviar a Quiralte diciendo que los términos que comprendía la villa de Socuéllamos eran suyos, incluyéndose la Torre de Vejezate y que siendo Las Mesas aldea y jurisdicción de Belmonte y siendo comendador de Socuéllamos Lorenzo Mejía, hacía ya 37 años, habían hecho un convenio para que los vecinos de Las Mesas pudieran sus ganados pacer, beber y rozar leña, etc., a cambio de diezmos y cierta cantidad de maravedís, pero esta concordia no valió porque el trato se hizo sin conocimiento del maestre de Santiago y su Capítulo, por lo que debían abandonar los aprovechamientos, especialmente las viñas puestas en la Cañada de las Vacas. La renta suponía en cada un año cincuenta mil maravedís, que Las Mesas tenía que pagar a Socuéllamos por cada uno de los 37 años que había disfrutado las tierras y el agua.

Socuéllamos hizo saber los términos en que se había pactado la concordia el día 6 de junio de 1481, presentando su comendador de la Torre de Vejezate, el honrado caballero Lorenzo Mejía ante el alcalde de Ocaña, Pero Alfonso de Guzmán, un escrito fechado en Las Mesas, jurisdicción de Belmonte, fechado el 30 de julio de 1470, por el cual Lorenzo Mejía y Hernando Sánchez de Guadalajara, alcalde de Las Mesas, junto con otras autoridades, éstas con permiso del Concejo, Justicia, etc., de Belmonte, se comprometían a seguir teniendo las tierras que tenían de tiempo inmemorial pagando el tributo a Socuéllamos.

Las Mesas alegó que el Cortijo de la Torre de Vejezate con sus prados, aguas, etc., había sido dado por el Rey Don Alonso a don Pedro Hernández, comendador que era de Segura, y al Convento de Uclés, y era a ellos a quienes pa-

gaban los tributos sin que a ello se opusiera Socuéllamos, pues esta costumbre la tenían desde tiempo inmemorial antes de que se fundara Socuéllamos y las tierras las disfrutaban ya antes de que fuera la propia Torre de Vejezate, y este derecho que tenían de pacer, labrar y cultivar viñas había sido confirmado por los Reyes Don Fernando y Doña Isabel.

Socuéllamos dijo que tal donación no era cierta, ya que el Cortijo de Vejezate era propiedad de la Orden de Santiago y de la Iglesia.

Las Mesas alegó que siempre habían disfrutado las tierras del cortijo sin que Socuéllamos se opusiera, ya que no se podía oponer porque aún no estaba poblada y que a ellos se le había dado la facilidad de disfrute de las tierras por el maestre Don Alfonso de Cárdenas Ribadeneira.

Socuéllamos decía que si Las Mesas disfrutó esas tierras no había sido en haz y en paz, sino aprovechándose de que el marqués de Villena, don Juan Pacheco, había sido maestre de la dicha orden.

Las Mesas, sigue diciendo, que era lugar antiquísimo, poblado desde muy antiguo con mucha población, en tiempo que la villa de Socuéllamos sólo tenía dos o tres chozas y ninguna casa y en la Torre de Vejezate no había población alguna, y ya desde entonces gozaba de la tierra.

El Marquesado de Villena dio sentencia, fechada en San Clemente el 8 de junio de 1515, por la cual otorgaba a Las Mesas el derecho al uso de las tierras y aguas en el término de Socuéllamos y terrenos de la Encomienda, previo pago de los tributos correspondientes.

Socuéllamos apeló contra esta sentencia dada y pronunciada por el bachiller Porras, alcalde mayor del Marquesado de Villena, por no haberse tenido en cuenta todas las probanzas presentadas por Socuéllamos y ahora se presentarían otras nuevas, especialmente que era cierto que el Rey Don Alonso hubiese dado dichos términos a don Pedro Hernández y a la Orden de Uclés.

Socuéllamos volvió a ganar en sentencia dada en Granada a 20 de junio, pero don Antonio de Mendoza, virrey de Nueva España, dijo que todo lo actuado no tenía ningún valor, porque los términos de la Torre de Vejezate siempre habían sido de la Encomienda y, ni Las Mesas, ni Socuéllamos, tenían nada que ver en ello y si no lo había dicho antes era por no haber tenido conocimiento de este pleito.

Socuéllamos apeló contra estas manifestaciones de don Antonio de Mendoza y en auto dado en Granada a 12 días de agosto de 1541 años, por el presidente y oidores de SS. Majestades; otro, en la misma ciudad el 13 de septiembre; otro el 16 del mismo mes y otro el 8 de octubre, también de 1541, se da la razón a Socuéllamos.

PORFIRIO SAN ANDRES GALIANA  
(Socuéllamos)

# **PAÑALON, S. A.**

**GRUPO DE EMPRESAS DE TRANSPORTES**



*Avda. de los Reyes Católicos, 112  
Tels. (967) 140050 - 141550  
Télex 29628 TMR-E - 29702 CTLE-E  
Telefax 143094  
**02600 - VILLARROBLEDO (Albacete)***

*Polígono Campollano  
Calle B, n.º 8  
Tel. (967) 215862  
Telefax 213418  
**ALBACETE***

*Paseo de la Castellana, 114  
Tels. (91) 5636514-15-21  
Télex 43829 TMR-E  
Telefax 2619591  
**28046 - MADRID***

*Padre Paláu, 12, 4.º  
Tel. (977) 548404  
Telex 53582-IBRC-E  
Telefax 544255  
**43001 - TARRAGONA***



**MONTERO RUIZ, S. A.**  
**CAMCISA**  
**TECNITRASA**



*¡...SEGUIMOS ABRIENDO  
NUEVAS RUTAS!*

\*\*\*\*\*

*EL FUTURO DE NUESTRAS  
EMPRESAS MARCHA  
JUNTO A EUROPA*

# DAF 400

## El motor de su negocio.

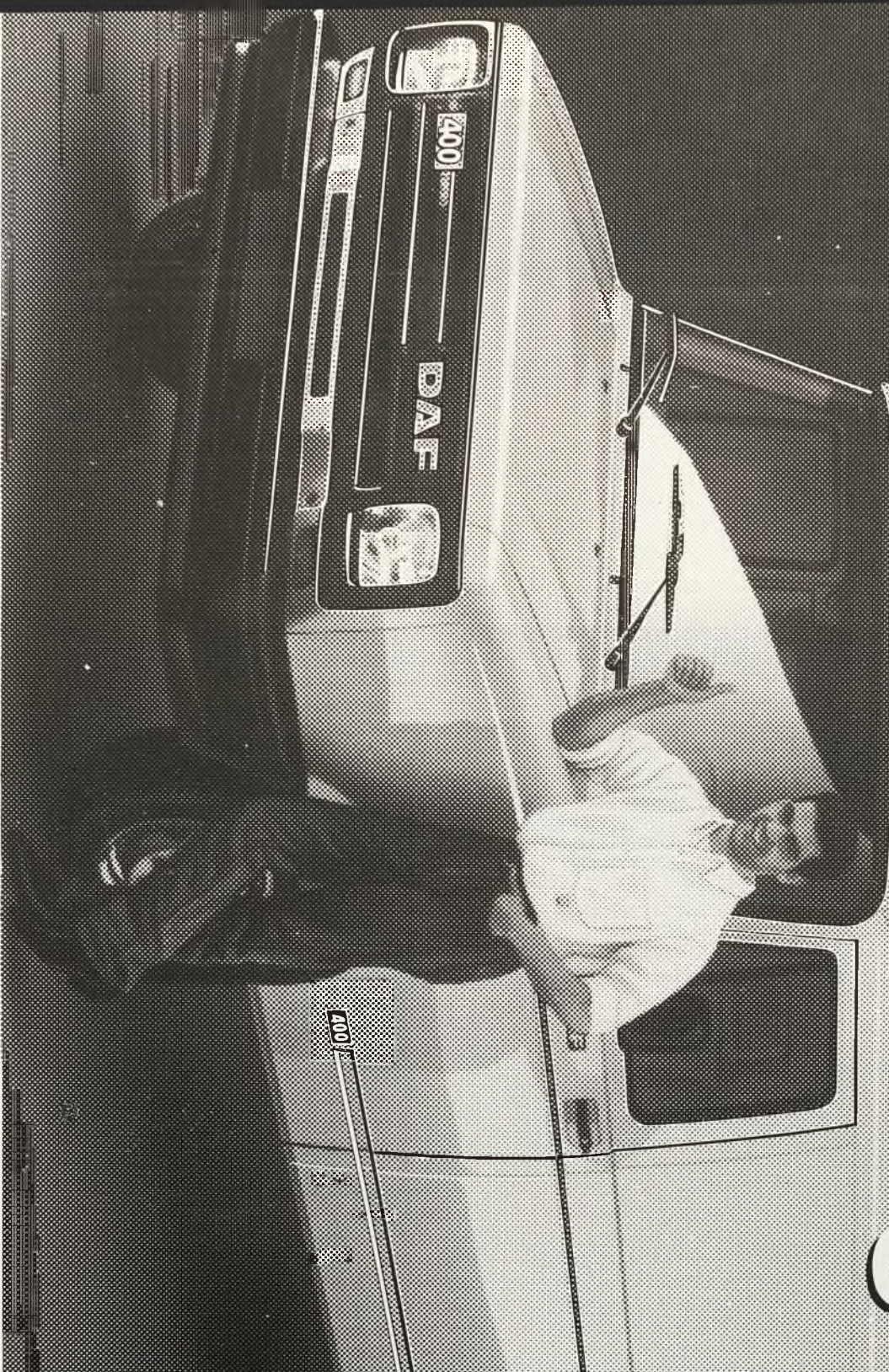

### Nueva DAF 400

Con la mejor capacidad de carga del mercado.

Con nuevo motor de 2.500 c.c., atmosférico o turbo, de 72 y 97 CV.

Con una extensa red de servicio DAF que sólo atiende vehículos industriales.

Asistencia técnica día y noche, todos los días del año.

Porque nadie da lo que DAF.

# DAF

**AUTOMOCION INTERNACIONAL, S. A**

(CONCESIONARIO GENERAL PARA ALBACETE, CIUDAD REAL Y CUENCA)

Polígono Industrial, Calle H, zona C-I.n.º 8 - Tel. (967) 144612 - VILLARROBLEDO

# Tresjuncos, mosaico cultural

**S**e asoma Tresjuncos, la antigua y opulenta ciudad de Arce, como la llamaban los romanos, aunque su origen bien pudiera ser celta o fenicio, ¡quién sabe!, a este **Cervantino** 89, desde dos balcones situados a gran altura, representado por dos personajes, dos personalidades tresjunqueñas, rebosantes de cultura y portadores de su tarjeta de visita, con algo en común: nacidos en Tresjuncos, a la vera de Triana.

Y vienen a las páginas de esta enriquecida, año tras año, revista roblense, editada por ese insigne castellano-mancheño que se llama Antonio Díaz Solana. Podrían haber sido muchos más los llamados, pero otro día será; hoy se asoman Julián Grimaldos Grimaldos y Javier Moral López. Un dúo de ases que nos van a representar haciendo el mejor uso de sus formas lingüísticas.

Viven ellos en puntos muy diferentes y distantes. Viven envueltos en cultura. Y hoy, de una forma casual, se dan cita en

juncos con su historia sepultada. Hoy vuelven a la sombra de la torre de la iglesia de Santo Domingo de Silos.

Julián Grimaldos, un tresjunqueño que supo llegar a Europa, y en la puerta de su despacho de Estrasburgo dejó patente su nombre y sus dos apellidos. Callado, educado y humilde. Honrado a carta cabal. Licenciado en Filosofía y Letras, con la especialidad de Filología Inglesa. Traductor por la Universidad Com-

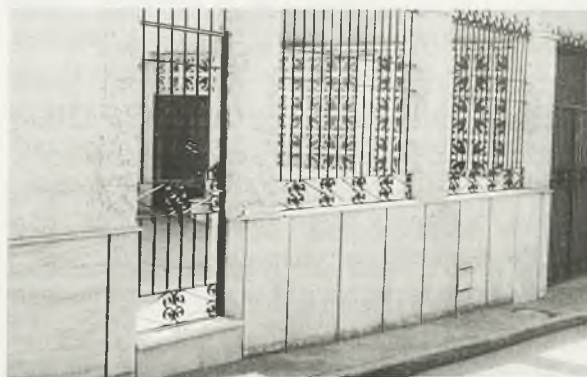

plutense de Madrid. Realiza estudios en Cambridge, Londres, Dublin y Nueva York. Y nació en Tresjuncos.

Javier Moral, hombre liberal cien por cien. Abierto, culto, estudioso. Salió de la ciudad de Arce siendo muy niño. Profesor, periodista; lleno de cultura y con unas ansias locas de hacer, de trabajar por su pueblo. El único conquense que llega a la final del Premio Espejo de España 89. Tiene varias publicaciones, entre las que destaca *La paz de un pueblo en guerra*.

Aquí os dejo, mis queridos amigos. Y quiera Dios que, a partir de ya, creemos una institución cultural, ese gran sueño de Javier, para que Tresjuncos, la Trinchensis romana, se vea reflejado en ella.

Hoy se han dado cita dos plumas, como dos juncos, vienen a estas páginas cuales dos espigas doradas por el sol tresjunqueño.

Un abrazo.

GORGONIO PORRAS GARCIA



torno a Licerias, ese vetusto resto de pozo romano, del cual, a su debido tiempo, hablaremos ampliamente. Casi con toda seguridad, mis dos elegidos deben tener en común el que les asistiese la misma comadrona, en el preciso momento de "pisar tierra". Y quizás tuvieran el mismo maestro. ¡Qué tiempos! Luego, el destino se interpuso y cada uno voló a lugar diferente. Y empezaron a saborear las mieles de la cultura y del saber, y dejaron a Tres-

# El suburbio universal

Cuando el famoso teórico de la comunicación McLuhan, en su libro *La Galaxia de Gutenberg*, concibió el planeta Tierra como "La aldea universal", llegó a ser acusado de utópico. Vistas hoy las cosas, bien puede decirse que el teórico canadiense no se pasó ni un milímetro de su visión globalizada universal, intuyendo con perfecta y acertada clarividencia la proximidad universal de los pueblos y las personas desde las nuevas y sofisticadas vías de comunicación social, ya sea radio, prensa, televisión, fax, télex, teléfono, etc. McLuhan, entonces, acertó plenamente en esa concepción universal próxima de países y gentes, sólo que a mi entender se pasó de generoso, casi de bucólico, al denominar esa concepción con el apelativo "aldea universal". Porque yo, ahora, considero, más bien, que a lo que estamos llegando es a convertir esa teórica "aldea universal" en algo mucho más parecido a una barriada o "un suburbio universal". McLuhan imprimió a ese término una concepción positiva, cercana y casi íntima: "La aldea" donde todo el mundo se conoce, vaya donde vaya, y en donde puede recibir, a la vez, la misma información.

El problema de esa realidad, cada vez más intensa en el tiempo y en el espacio, es que esa tendencia la percibía McLuhan como un factor enriquecido cuando los hechos que se van percibiendo cada vez más acusadamente parecen llevar otra variable bien distinta: esto es, estamos degradando la maravillosa inmensidad de la comunicación y la relación de los pueblos y personas; y estamos abusando avaramente de la Naturaleza. Porque la Naturaleza, en esa concepción universal globalizadora, es un patrimonio de toda la humanidad en su conjunto.

Puede, sin lugar a dudas, que la mayor facilidad de comunicación, de intercomunicación, haya favorecido inexorablemente las vías para romper

muchos conflictos regionales y haya ofrecido mejores alternativas para el diálogo entre los pueblos, acercándonos, con más seguridad y perdurabilidad, a etapas de mayor paz y prosperidad. Esto, yo al menos, no lo pongo en duda. Ahora bien, lo que me preocupa es que, a su vez, ese inmenso e intenso acercamiento de pueblos y lenguas ha roto, o está comenzando a romper, la soltura de la imaginación. Es más, es cierto que hayamos ganado mucho terreno para la paz, pero no es menos cierto que, a su vez, nos vamos perdiendo el respeto, universal e individualmente. Estamos perdiendo el respeto a nuestra propia imaginación, natural e individual, y el respeto a nuestra relación de personas. Hemos perdido, o estamos comenzando a perder, el respeto a la Naturaleza, que nos da la vida y a todo su entorno.

Todo el mundo puede ver, no cabe duda, a la vez y al mismo instante, un gran y maravilloso espectáculo de solidaridad y belleza, como pueden ser unos Juegos Olímpicos, pero también, en la otra cara de la moneda, podemos contemplar las mismas películas degradantes, llenas de ambiciones paranoicas y crímenes espeluznantes y absolutamente innecesarios. Todos los crímenes son absolutamente innecesarios, pero algunos más. El vocabulario, para ser más universal, se ha empobrecido y reducido a una terminología inculta y barriobajera. Puede que sea la mejor manera para que a uno lo entiendan antes la mayor cantidad de personas; pero, el que a uno lo entiendan mejor no presupone, en absoluto, que favorezca el mejor entendimiento.

En todos los parques, restaurantes, banquetes, parajes pintorescos, en donde se agrupe ante una cámara fotográfica un grupo de personas, puede oírse algo tan ridículo y mediocre como "pa-ta-ta", para así salir mejor en la foto. La culpa no la tiene, en sí misma, la palabrita, sino más bien la falta de ima-



ginación de cada uno de esos grupos de individuos que, aunque aisladamente, dicen la misma tontería en todas las partes.

Hay valoraciones para todos los gustos sobre este fenómeno del progresivo reduccionismo del lenguaje. Por ejemplo, aquéllos que alguna vez han mantenido y mantienen la postura de que "España es la reserva espiritual de Europa", han llegado a acusar a la democracia como culpable de esta situación. Ciertamente, los políticos deben llegar a un mayor público en el menor tiempo posible y hacerse entender por la mayor cantidad de gente posible. Para ello, es obligatorio reducir el mensaje, simplificar los contenidos. Pero de ahí a sostener que los nuevos modos democráticos son los que nos han traído estos lodos va mucha diferencia. La única verdad es que no hay más culpable que la inmensidad de la oferta del lenguaje, el apabullante mercado de divisas de la palabra, incluso la inmisericorde decisión de la *mass media* por preferir la imagen en color y el sonido al análisis de la palabra y las ideas. ¿Cómo puede acusarse a la libertad de querer ser libre? ¿Cómo puede acusarse al progreso de querer progresar? Culpables somos todos, porque todos formamos parte de ese complot contra nosotros mismos. Tan culpable es el que toma como el que da. La cuestión debe, entonces, centrarse en determinar el mal y ofrecer el remedio y el método.

Por ejemplo, todos somos conscientes de que los insultos son cada vez más simples, más vulgares y además más agresivos y, por ende, menos imaginativos. De los recatados y, en cierta manera, cursis calificativos, tales como mentecato, pisaverde, pardillo o tiralevitas, se ha pasado directamente a hijo de puta, cabrón o gilipollas. Y de sarasa, directamente a pedazo de maricón. De una discusión urbana en un atasco de tráfico, se ha pasado, sin más dilaciones, a atacar con un bate de béisbol, con un destornillador, cuando no con una navaja o una pistola. Esto, en cuanto a lo que podíamos denominar la necesaria ecología del lenguaje. En el otro campo ecológico, nos encontramos con que los montes tienen menos árboles y los árboles menos

pájaros; los parques menos palomas, y las palomas menos niños que les den de comer en sus manos. Las pocas palomas que vamos dejando convivir apaciblemente entre nosotros son, por otra parte, cada vez más huidizas y cada vez van adquiriendo más miedo del animal-hombre.

Quemamos los montes inmisericordemente para poder construir urbanizaciones masificadas, y luego nos enjaulamos en parcelas de 500 metros cuadrados, en donde plantamos, para tranquilizar nuestras conciencias, ridículos pinos y plantas exóticas que nunca van a prender.

Algo de esquizofrenia colectiva estamos padeciendo, tanto con la ecología del lenguaje como con la Naturaleza. Ahora todo el mundo se tutea para, presumiblemente, ser más abierto y campechano, cuando el resultado es una mayor falta de respeto. La misma relación antinatural tiene el hecho de que matamos a las águilas para luego enjaular a los periquitos. Degollamos jabalíes y ciervos para disecarlos, y luego hacemos jaulitas preciosas para los *hamsters* y el perrito pequinés. Contaminamos los ríos sin piedad, y luego embotellamos el agua en horribles recipientes de plástico; arrasamos los bosques y talamos de cuajo los árboles, y luego nos gastamos medio millón de pesetas en meter en nuestro cuarto de estar un *bonsai* o una planta de plástico. Todo ello no deja de ser una conducta claramente delictiva que da mala conciencia. También acabaremos con conciencia de plástico.

No hay ley o decreto que sea capaz de terminar con las tropelías ecológicas al lenguaje, ni a la Naturaleza. En el fondo, todo es lo mismo: la conducta humana tiene que reconducir sus hábitos sin renunciar, en ningún momento, ni bajo ningún concepto, al progreso y a los adelantos técnicos. Pero, hay que recuperar los buenos modales, porque, que se sepa, en esta tierra, lo cortés nunca ha quitado lo valiente. De eso se trata. De un reto solidario y colectivo. Como, por ejemplo, no es que sea peligroso fumar en el ascensor, es que, lo más importante, es que es una falta de respeto tremenda. Y soy fumador.

JAVIER MORAL

# Vivencias y recuerdos

**N**o es que me hubiese olvidado de Villarrobledo...

Ahí –aunque sólo durante unos meses– conviví con extraordinarios compañeros de trabajo, de los que guardo un grato recuerdo. Ahí llegué a tomar cariño –en tan poco tiempo– a mis alumnos de inglés. Mi elección para el Senado –en el 82– me obligó a solicitar la excedencia del I.B. Virrey Morcillo, y, de este modo, a romper una relación profesional que, como en el ejercicio de tantos años anteriores en otros centros, me llenaba día a día de satisfacción. Fue ahí también donde mi hija mayor, Rocío, comenzó a experimentar los incipientes momentos de convivencia infantil en la guardería, mientras su madre ejercía la docencia –con agrado también– en el Colegio Graciano Atienza. Ese año vivimos en un piso de la calle Arcipreste Gutiérrez, desde el que se divisaba una gran planicie, cual si se tratara del más representativo y típico cuadro real de La Mancha cervantina.

Ahí dejamos amistades difíciles de olvidar, y, en consecuencia, mi estancia de aquel año en vuestro pueblo dejó imborrable huella en mi memoria.

Por tanto, no miento al afirmar que no me había olvidado de Villarrobledo.

Ha sido mi paisano, Gorgonio Porras, que une su procedencia de Tresjuncos con la residencia –de muchos años ya– en vuestro pueblo, quien ha tenido la deferencia de invitarme a colaborar en este festivo **Cervantino**. Deferencia que, sinceramente, le agradezco por lo que de reencuentro para mí supone con Villarrobledo esta colaboración.

Aún recuerdo, volviendo a las vivencias de aquel año, cuando salía temprano a la estación, camino del Senado, en las mañanas de cielo azul, claro, immaculado, que parecía rivalizar, como sólo en nuestra tierra acontece, con el también inmenso espacio, ilimitado, de los llanos y fértiles campos de La Mancha.

Recuerdo el Carnaval, señero, pintoresco. Con la desinteresada aportación de algunos se hace disfrutar, sacando los colores a la vida cotidiana, a niños y

mayores que jalean y aplauden la parodia, el mimo o el esperpento. Tampoco olvidaré que, como perdido espectador disfrutando en la plaza, aquel año, de la exhibición carnavalesca, recién llegado del Senado, una de las máscaras debió encontrarme “extraño”, y con espontáneo gracejo, se salió del corro de disfraces para preguntarme (supongo que por ir en traje y corbata y con portafolios en la mano): “Y tú, ¿de qué vienes disfrazado?”. Nunca supe la identidad de quien no me imaginaba en aquel “uniforme”.

Tal vez en otra ocasión, si se me solicita, os hable de las experiencias y el quehacer que me han ocupado desde el año que estuve en vuestro pueblo. Ha sido un tiempo distinto, cargado de matices intensos, a veces trascendentes, y casi siempre agradables. Pero he pensado que en el marco festivo en que el **Cervantino** hace su aparición, más que de sólidas exposiciones monográficas, procedía la descripción de vivencias personales vividas en vuestro pueblo –como un ciudadano más– que se mezclaran a lo largo de estos días en las tertulias tradicionales de las gentes en fiestas de esta “Villa del Roble”, con los comentarios y recuerdos de costumbre bajo las tintineantes bombillas de colores, entre el fuerte olor, mecido con intermitencia por el viento, del aceite de las churrerías improvisadas por las calles, o en los espaciados paseos –mezcla de tradición, devoción y plegaria– en torno a la ermita de vuestra Patrona.

Estos pocos datos, y muchas otras vivencias, compartidas con la llana, abierta y generosa gente de Villarrobledo, hicieron mi estancia y la de los míos, en vuestra ilustre villa manchega, agradable y familiar.

Por todo ello, con el recuerdo traigo aquí mi gratitud a vuestro pueblo, deseándoos unas convivenciales y felices fiestas de la Virgen de la Caridad.

JULIAN GRIMALDOS GRIMALDOS

# El humanismo cristiano

**S**é que es muy difícil tratar ciertos temas que están enmarcados en la filosofía, y más a los que no sobra la formación, pero ayudados por documentos que han hecho personas más sabias que nosotros, para que podamos entender los profanos, vamos a intentar escribir algo sobre el humanismo cristiano y de ahí sacar temas parciales, que según nuestro modesto entender, justifica el que políticos, aunque sea de la última escala, como en el caso del que firma, estemos encuadrados en grupos o partidos que se quieren inspirar en el humanismo cristiano, aunque luego, de cara a las obras, dejemos mucho que desear, por esas fragilidades y falta de voluntad de los hombres.

Porque, según hemos podido leer, y así lo tenemos anotado en nuestras fichas particulares, el humanismo contempla con amplitud de horizontes la cara de una realización de la libertad, así como una valoración de la conciencia, con todas sus vinculaciones, ya se trate de la vocación humana, de la personalización de la cultura o de las raíces del derecho. Mas si se le añade el determinante de humanismo cristiano, entonces se le engrandece, situándolo decididamente ante un sentido teológico de la existencia del hombre, penetrado por Dios en todos sus órdenes de ser, naturaleza, acción, gracia...

El más profano en estas cuestiones puede entender, "que como método filosófico, los izquierdosos no lo pueden admitir y cuando tratan de quitarle su actualidad, suelen naufragar. Dada la atosigante abundancia de terribles simplificaciones

que parecen haberse momentáneamente apoderado de los enclaves que determinan la imagen o el estado actual de nuestras letras".

Es hecho innegable, que alguna vez en los diarios se pueden leer comentarios que pretenden considerar trasnochado interesarse por estas cuestiones, la Iglesia las formula continuamente por medio de su magisterio, propugnando abiertamente su reconocimiento y exaltación. Como prueba, ahí están las encíclicas sociales de los últimos Papas. Por ello, es frecuente que, tras no pocas líneas, se revelen como incapaces de formular tesis propiamente dichas, los contrarios al humanismo cristiano.

Sin embargo, en el humanismo cristiano es fácil encontrar un cuerpo de doctrina, que permaneciendo fiel a sí mismo, al menos en sus partes esenciales, ha superado felizmente la prueba del tiempo; y no es menos cierto que esto resulte de lo más natural, si se considera que el hombre no es sólo racional, sino que lo es desde que existe, como penetrado por Dios en sus ideas y realizaciones. Otra cosa es, insistimos, cuando malutilizando la libertad que Dios Creador le ha otorgado, tiene sus desviaciones que se apartan de El. Pero aquí está, a nuestro modo de ver, la grandeza del planteamiento cristiano de la vida, que su libertad se respeta siempre, aunque tenga un camino marcado y la posibilidad de seguirlo. Todo ello robustecido con el auténtico amor, única doctrina que lo antepone a todo, hasta a la misma justicia.

FRANCISCO TOMAS

## Asprona sigue adelante

**S**e han cumplido más de veinticinco años desde que Asprona fue fundada en Albacete por don Eloy Camino Calderón y en breve plazo alcanzó su acción protectora a toda la provincia, dejando clara la necesidad que había de una asociación con estos fines y la oportuna gestión de crearla. Muchas familias encontraron cauce a sus problemas de hijos deficientes y se lavaron heridas abiertas por esa simbiosis entre angustia e ignorancia de posibilidades de recuperación que siempre despierta el nacimiento en una familia de un niño con problemas síquicos o sensoriales.

Los medios eran escasos, pero rotunda la decisión de caminar conformando una sociedad decidida a alcanzar sus objetivos culturales, de bienestar, de salud y de caridad —entendida como virtud— sin dejar a su paso despojo de miembros considerados poco útiles. Había que llegar a la meta con todo. Lo otro desde Esparta tiene nombre y es fácil.

Villarrobledo unió su entusiasmo al de los fundadores y

trabajó con firmeza para conseguir en nuestra ciudad una institución eficaz, capaz de responder a las necesidades que este tipo de problemas demanda. Hoy el colegio Infanta Elena recibe gratuitamente, en sus magníficas y diversas instalaciones, de nueva planta, a cincuenta alumnos, entre cero y cuarenta años. Varios profesores, perfectamente preparados, desde estimulación precoz hasta talleres, van modelando la conducta y la educación de estos niños, casi todos calificados como severos, para hacerlos seguros de sí mismos, gratificantes para su familia y útiles a los demás.

Sería oportuno meditar que, veinticinco años después de su fundación, Asprona sigue siendo necesaria, todavía sus miembros-otros, lavan heridas, todavía, aunque hay varias ayudas oficiales, sus gestores tienen que dar el triple salto mortal sin red para levantar un presupuesto anual, todavía hay que pedir.

P. M. J.



Garantía



# Como el saber-saber nos lleva a la cultura y ella nos precipita al desarrollo ontológico

**R**ecuerdo cómo, en el inicio del Instituto Laboral en Villarrobledo, impartían clases distintos profesores con sus asignaturas correspondientes, y que las chicas ocupábamos un aula, los chicos, otras ¡Esos tiempos...!

En ellas se impartía cultura en general, pero eso sí, a las chicas había que enseñarles algunas labores como, puericultura ¿cómo no?, varias nos rebelamos ante ello, ¡a eso no habíamos ido!, ya lo sabíamos de casa. Otra fue sobre Falange, y esto a las rebeldes, nos colmó el “vaso”, pero la profesora decía, si queréis pasar no lo aprendáis, no os preguntaré, pero no hablar con las demás sobre ello, les haréis rebelarse también, y entonces... No obstante, esa experiencia fue bonita si sacamos provecho de aquello que nos interesó, y sobre todo, del profesor de Literatura, don Blas, ya que él sí sabía lo que querían aquellas “chicas del Laboral”, decía que todo el mundo debía ir, para estudiar y saber; después, escuchar la radio, leer el periódico, o bien saber lo que nuestro interlocutores nos querían decir cuando hablaban. Aquello quedó grabado en mi mente y desde entonces no he parado de moverme en todos los campos de la cultura para *saber-saber*.

Desde el principio, que el hombre tiene conocimiento de que es un ser distinto, empieza a llegar a una aptitud, que es el sentido de la iniciación, o sea la orientación y adquisición del conocimiento de los hechos esenciales, aunque se observa que lo iniciaron en dos campos.

“El día transmite a otro día la palabra, la noche indica a otra noche la ciencia” (Salmo 1.º, Biblia Hebrea).

El Papa León III, autor del “Enchiridión”, (Eran los que se llamaban imitadores de Jesús), decía, a los hombres la ciencia y la verdad, los elegidos se aprovecharán de ellas únicamente, y formarán una fuerza, en tanto que los otros cerrarán los ojos para no verlas.

La iniciación cultural, en su estado embrionario, tiene como resultado el conocimiento del ser en sí mismo, en la subjetividad, valoración, o posibilidades de la naturaleza humana. A partir de ello pondríamos, como nota común a la cultura, la transformación o evolución del saber existencial, ya que si nos remontamos a las primeras manifestaciones artísticas-culturales, vemos el

*saber* que expresó el artista en las cuevas de Altamira, para goce del clan que le circundaba. Buscaba en la belleza creadora un reclamo, de atención en su contorno, con esto el placer estético iniciaba su proyección que a través de los siglos ha ido dejando la huella de la superación en esa creatividad, que sigue con impulso ascendente dando al individuo que lo produce, y que lo contempla, un placer que sensibiliza el ser. Haciéndole receptivo de unas emociones que van aparejadas, el saber y el desarrollo cultural. En el siglo IV antes de Cristo, el pueblo sumerio ensaya por vez primera lo que más tarde había de ser el nacimiento de la cultura a todo nivel. Aquella agrupación humana sintió la necesidad de manifestarse con fuerza, y sus individuos crearon con la escritura sobre tabletas de barro, más tarde endurecido, con lo que su experiencia individual, o de grupo, quedaba perpetuada, manteniendo una proyección ascendente hacia el perfeccionamiento. Otro pueblo, el egipcio, en papiro, hizo semejante experiencia, dejando con ello la impronta de su *saber*. Para llegar a estos puntos, los pueblos e individuos empezaron a sentirse liberados de las exigencias rutinarias de sus antecesores, donde todos y cada uno de ellos se empleaba en los mismos menesteres, la caza, entre otros, para poder subsistir.

Tras la aparición de las agrupaciones urbanas, permitió que cada hombre tuviera un cometido distinto, con lo cual la cultura tuvo su presencia en las “Casas de la escritura”, en las cuales, alumnos aprendían textos que aquéllos más avanzados empezaron a enseñar recopilando lo que cada agrupación llevaba, tanto lengua, literatura, etc. Y así, fueron apareciendo las distintas identidades de cada grupo, y, diferenciándose de los otros.

El saber y su evolución del mismo, llevando al hombre a conocimientos científicos, físicos, teológicos..., los cuales por medio de la cultura van a adquirir la capacidad humana de ordenar lo primero el microcosmos de su persona, que lo adentre hacia sí, para su conocimiento interior, buscando allí la verdad y el bien, para así poder salir con fuerza a conocer, y ordenar el macrocosmos; ello en beneficio de su desarrollo. Saber crear, y por ende, promover el progreso ordenadamente, que es la

más alta y exacta manifestación de la cultura, saber conducir su destino por la objetivación de su espíritu en las cosas, que las sitúa de esa manera a su servicio y con cuya utilización el mismo se desarrolla, ya que conoce la axiología en que se basa su microcosmos y, en general, la civilización cósmica que vive.

Sabemos que la ciencia moderna creyó saber en balbuceos poder desempeñar la verdad absoluta, al no poder lograrlo, algunos científicos empezaron a lamentar este fracaso eufórico de sus principios y están sumergidos en sus laboratorios, desentrañando verdades, pero no creyendo en absoluto que llevarán a esa verdad deslumbrada en el principio.

Sobre ello, Eddington decía: "hemos tenido la ocasión de aprender que la exploración del mundo interior con los métodos de la ciencia física, no nos lleva a encontrarnos con la realidad concreta, sino un mundo de sombras y símbolos, por debajo de los cuales aquellos métodos no resultan adecuados para seguir penetrando".

¿Se referiría Eddington a ese saber a priori de todo? Como él mismo diría más tarde, al redescubrimiento de la metafísica o la sabiduría de los místicos, una sabiduría basada *no* en la acumulación de conocimiento, sino como aquel monje anónimo del siglo XIV, decía la misteriosa nube de *no-saber*.

O sea, que Eddington, vio más tarde que para el conocimiento total, había que saber realizar un juicio de valor tanto de ciencia, física, filosofía, cultura y metafísica; armonizarlas y con ellas constituir un proceso de plenitud de la humanidad.

A principios de siglo H. P. Lovecraft, decía: "pero algún día el ensamblaje de todos los conocimientos disociados ahora, abrirá tan terribles perspectivas de la realidad y nuestra espantosa situación en ellas, que bien enloquecemos ante tal revelación, o bien huiremos de esta luz moral y buscaremos la paz y la seguridad en una nueva edad de tinieblas".

O sea, que volveríamos nuevamente a la ignorancia. No hay duda que vislumbró el futuro H.P. Lovecraft, y éste, al principio de siglo, como es lógico, le espantó. También a la mayoría les espanta ahora, no entienden en absoluto lo que pasa, los desestabiliza, lo político, lo económico, la convivencia diaria con su grupo; ya nada es igual que antes, y fue durante siglos y es que estamos entrando en una nueva etapa del ser humano y ya nada será igual, nada. Con la máquina apareció un nuevo concepto de cultura y pensamiento que se va abriendo camino y agrandando a pasos gigantes, se la define como la cultura moderna, que ya nadie tiene que ver, ni confundir con la civilización existencial, de la acomodación del hombre al medio ambiente de la natura-

leza exterior, la adaptación a ella, no a su dominio, fueron civilizaciones circulares, que llegaron a crear, pero se pararon en un punto para contemplación de lo creado, sin ir más allá, fue una manera de vida, colectiva, propia de un grupo de humanos, por lo contrario la cultura moderna, es un modo de ser, que nos lleva a relaciones con todos los grupos del mundo, independientemente en el existir. Con esta relación la cultura que poseemos es universal, se puede llamar así, sin duda, pues es común y nos afecta a todos.

El hombre, por medio de la cultura, se ha liberado del condicionamiento de la materia espacio-tiempo, ya que él es también materia y no puede ocupar dos espacios, por medio de los conocimientos antes mencionados. El *aquí y ahora* superarán el problema del tiempo dominando la constricción del *espacio*.

El hombre ha utilizado las guerras como bagajes por su camino del mundo para su desarrollo. Ellas le fueron necesarias, ya que vinieron nuevas culturas; francesa, norteamericana, rusa y nuevos repartos de poder la revolución está aún sin concluir, no me refiero a la revolución, que tanto éstas como las guerras deben parar ya sino al fin de dicha revolución; conciencia de los poderosos que dejen sus mezquindades, que no hagan más daño a la humanidad, que no acumulen dinero, que den a los necesitados, que se acaben las desigualdades (países ricos, países pobres) y más reparto equitativo para todos. Debe acabarse la usura, envidias, rencillas, limpiemos de las malas escamas. Nos espera la nueva civilización, puros recién nacidos, sin odio y otras memeces de niños malcriados y mimados, ser adultos.

El hombre de hoy debe conocer que la civilización cultural es una toma de valor, es saber encuadrar el objeto por el descubierto por medio de la investigación, y otro juicio de valor, es cuando todo por él creado y el conocimiento adquirido están a su disposición, si entra en la opción de usarlas o no, para beneficio propio y de la humanidad, también debe *saber*, que se va a encontrar con tres ordenes de *saberes culturales*, que son por los que transcurre su existencia, *el mismo, el mundo, y el problema de Dios*.

La suma debe ser que cada hombre tiene que tener como objetivo su *desarrollo ontológico*, que ahí tiene asegurada su liberación. Ello lo debe haber sacado de los valores máximos aportados por cada generación anterior, tiene que *saber*, para *saber* ser capaz de imprimir a la historia un sentido ascendente, como si la historia fuese su *Ser querido*, proponerle y rodearla de metas valiosas, inéditas hasta hoy, en el hombre, ya que ella se entregará fiel, a esta generación apta para engendrar en su seno la plenitud de una nueva época.

MARIA JESUS ESPINAR

# El examen de conducir, en Villarrobledo

**H**a debido llover mucho desde aquellos años del jamón, la caja de puros, el queso..., para conseguir el carnet de conducir.

Sea cual sea la verdad, porque eso no vamos a ponernos a comprobarlo, lo cierto y fijo es que este Villarrobledo de nuestras entretelas ha pasado por todas las vicisitudes, descalificaciones, agravios comparativos y desprecios, en el aspecto de la consecución del carnet de conducir por parte de sus vecinos.

La historia es así, y no nos la han contado, porque al menos en los últimos 27 años la hemos vivido en nuestras carnes.

En el año 1961, la competencia en la materia de conceder el carnet la tenía el Ministerio de Industria. De ahí que ingenieros industriales se desplazaran desde la capital a algunas poblaciones privilegiadas, sobre todo de cierto número de habitantes, a realizar exámenes a los aspirantes.

Villarrobledo debió tener siempre mala pata en este aspecto.

Sí, porque el ingeniero –que entonces sí que lo eran, y si sólo eran ayudantes tampoco ponían un especial énfasis en aclarar al que así los llamaba, que les estaba ascendiendo gratuitamente– debió en alguna ocasión aceptar algún pequeño presente (hoy se llamaría soborno o corruptela), y eso llevó a que nuestro pueblo fuera castigado a que los aspirantes tuvieran que asistir a Munera –con un número de habitantes enormemente menor– a realizar los exámenes.

Pero el mal ya estaba hecho, y “desfacer” el entuerto iba a costar muchos años, porque cuando la competencia en esta materia fue transferida a las Jefaturas de Tráfico, Villarrobledo había “heredado” el castigo, como otras poblaciones heredaron el privilegio –Tomelloso, por citar un ejemplo cercano– y así ocurrió que durante más de veinte años los ciudadanos de Villarrobledo hemos tenido que pasar por la penuria de desplazarnos a la capital, con lo que ello conlleva de gastos, incomodidades, etc.

No haríamos honor a la verdad, si no decimos que en aquellos años la Administración estaba más lejana del administrado y era más que habitual que los exámenes se celebraran siempre en la capital de la provincia.

Pero siempre habíamos tenido esa espina clavada de que una población, más o menos como la nuestra (no digo ni más, ni menos), y situada tan sólo a 40 kilómetros, tuviera algo que nosotros tanto necesitábamos.

Eso sin pensar que también se examinaba en Manzanares, Almadén, etc.; y no digamos nada de algunas poblaciones infinitamente más pequeñas en provincias como Badajoz o Lugo, en las que según nuestras noticias también se examinaba.

La necesidad iba en aumento, sobre todo teniendo en cuenta que los exámenes habían evolucionado, había una mayor exigencia –cosa por otra parte explicable–, y cada vez era mayor el número de horas que se requerían de adquisición de experiencia conduciendo en Albacete para superar el examen.

En un momento dado, fueron anuladas las pruebas que se exigían en circuito cerrado, con lo que dejó de ser necesario aprender absolutamente nada en nuestra población.

La gota que llenó el vaso fue la autorización para examinar en poblaciones como Mota del Cuervo –no creo que llegue a 10.000 habitantes–, a menos de 50 kilómetros de la nuestra.

Para entonces, el agravio comparativo era de un grado superior a lo admisible.

En el límite de lo que se podía aceptar, se deshizo el maleficio y se autorizaron en nuestra provincia: Almansa, Hellín y Villarrobledo.

No es necesario que nadie sepa nunca de dónde procedió el empeño, el sinvivir, la zozobra, las gestiones para conseguirlo, y dejemos las medallas colgadas al cuello de quien se las colgó, aunque no debió colgárselas.

Hubo momentos de tirantez, ya superados, porque a los funcionarios de Tráfico –no ingenieros– no se les facilitaba demasiado la labor a nivel local. Ahora, y a pesar del pan nuestro de cada obra, el examen en Villarrobledo está consolidado.

Aún hubo que esperar para que se examinase aquí a camiones y autobuses, pero al final, y espero que por mucho tiempo, Villarrobledo dejó de estar discriminado.

Y todo por un quítame allá esos quesos...

JUSTO JIMENEZ



# socimag<sup>®</sup>

CINTAS AUDIO-VIDEO

## fieles a toda prueba





LA FIRMA  
**SOCIMAG**<sup>®</sup>  
NO PUEDE SENTIRSE  
INFERIOR A NINGUNA  
MULTINACIONAL

Apreciado Sr./a.

Dicen que la cultura popular es para la sociedad lo que los sueños son para un individuo. Si se quiere saber más sobre ese individuo, se han de descifrar sus sueños.

El sueño de SOCIMAG es conseguir que todo consumidor de audio y vídeo pruebe nuestros productos.

Nuestro Holding de empresas es ampliamente conocido por todos los profesionales de este sector, tanto en duplicación industrial como en productos de consumo.



Bobinadoras alta velocidad  
Telefunken.



Líneas automáticas  
de acabado.

EMPRESA CIEN POR CIEN ESPAÑOLA  
Y MUY ORGULLOSA DE SERLO,

demuestra que no siempre lo de fuera es lo mejor.

Somos una empresa con altísima tecnología, creatividad propia, calidad a toda prueba, eficacia y rapidez en el servicio.

Para conseguir nuestros objetivos y poder ofrecer una amplia gama con mejor calidad e imagen, nos superamos día a día, creando nuevos productos competitivos.

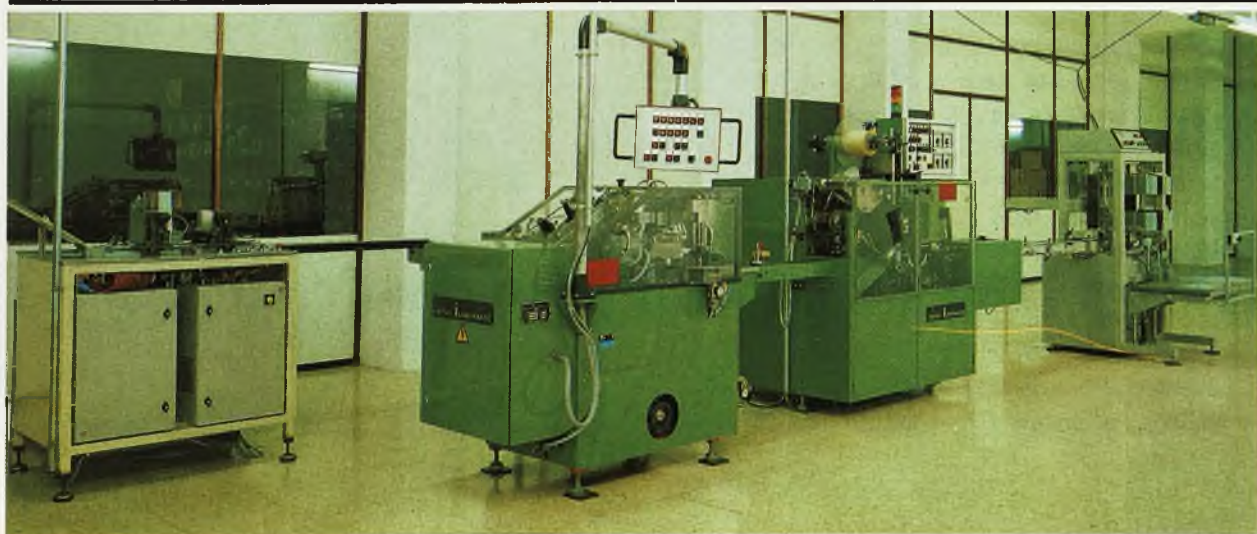

Líneas automáticas de acabado.

# LAS MANCHAS

*Por esta Mancha-prados, viñedos y molinos,  
que so el igual del cielo iguala sus caminos.*

A. Machado (La mujer manchega)

**L**a Mancha, camino obligatorio para cruzar España de Norte a Sur, forma la meseta central, interligando las regiones de Castilla, otrora llamada la Vieja, con Andalucía, reino que fue muchos siglos atrás de los árabes, conquistado por la fuerza de las armas y de la cultura a los primitivos pobladores. Fueron ellos –los árabes– los que la llamaron “manxa” (tierra seca, o tierra llana, como dicen otros). Tal vez por eso, los musulmanes no dejaron casi huellas en el planalto manchego, cruzándolo despreciativamente en busca de tierras mejores atrás de las sierras que mostraban el azul de sus montañas lejanas.

Desde la post-prehistoria de Asdrúbal y Aníbal, de vocación marinera de conquistas, hasta llegar a La Mancha caballeresca con las órdenes militares de Santiago de Calatrava y de San Juan, ha sufrido las diversas invasiones de pueblos y de personas, como los Fugger –judío-alemán–, que financiaban a Carlos V y que el pueblo de La Mancha transformó su nombre a Fúcar, siendo en Almagro (corazón de La Mancha) que edificó su palacio, y creando, no hay duda, aquella Plaza Mayor –con forma de navío y casas de marcada factura alemana–. Hasta parece que nos hayamos trasladado de país, tal es la diferencia de su arquitectura con el resto de las ciudades manchegas, incluso el resto de Almagro.

La Mancha, realmente, nace con la invasión árabe. Ya, en aquellas épocas bastante anteriores a Cervantes (seis a ocho siglos), sin duda, la zona no estaría muy poblada de bosques que, como es sabido, la ausencia de éstos lleva consigo la aridez y

sequedad del ambiente, de ahí la denominación dada por los musulmanes. En el tiempo cervantino, aún existían zonas con encinares y otros tipos de vegetación (pues así lo describe en *El Quijote*), que el hombre fue talando sin preocuparse en el reforestamiento, ajeno a los problemas que llevaría para el futuro.

Durante la época de la conquista romana, poco más de un siglo a. de C., ya existían algunas ciudades o conglomerados urbanos en zonas que hoy son Mancha, como sean Urbiaca (Montiel actual), Consuegra (la antigua Consaburum celtibera), Toletum (Toledo), entre otras, desperdigadas por el planalto que luego se llamaría Mancha. Como hemos dicho antes, eran más zonas de paso obligatorio para llegar a las frondosas tierras del norte de Hispania y penetrar en la Galia en su expansión de conquista, tanto romanos como árabes.

Es posible que si se efectuasen excavaciones en las cercanías de las ciudades existentes actualmente, o bien en ellas propias, se encontrasen vestigios de construcciones,



puntos de descanso y de abastecimiento de las tropas que pisaron aquellos parajes, ya que, según cuenta la historia, las batallas sostenidas por los cartagineses contra los pobladores (se habla de miles de hombres en lucha) obliga a un suministro, y éste a una organización de retaguardia poderosa, y ésta, asimismo, exige construcciones sólidas y confiables para evitar la rapiña de pequeños grupos errantes, restos de fuerzas aborígenes derrotadas por los invasores.

¿Cuál será realmente el origen de los "bombos" que existen en las cercanías de Tomelloso? ¿Y tal vez también de las primitivas cuevas (actualmente ampliadas y usadas como bodegas subterráneas)? Existe mucha cosa a esclarecer todavía en La Mancha, que no ha sido explorada, sin duda, por haberse transformado en el transcurso de los siglos en zona poco fértil, pero que el campesino aborígen, descendiente quizás de aquellos primeros pobladores, pese a las diversas eventuales mezclas con las diferentes razas y conquistas y reconquistas, ha continuado radicado en su tierra y ha conseguido con su tesón sacar de aquella tierra reseca los jugos de las uvas de sus cepas y evitar que se transformase en un desierto.

El manchego, me refiero al de larga y antigua estirpe, lleva en su interior un amor a su tierra con la que lucha rompiendo con el arado los terrones resecos por el ardiente sol que requema la llanura en el verano y lanza su simiente, tozudo, para arrancar de la tierra los granos de aquellas espigas que amarillean las llanuras durante el verano. Descansa bajo la acogedora sombra de algunos de aquellos solitarios árboles que son los pequeños oasis de la llanura sin fin, para retomar la tarea después y regresar al poblado cuando el sol se pone, tiñendo de rojo las nubes que pasan e irán a desaguar a otros parajes más frondosos, como huyendo de la tierra que tan ávida precisaría de sus aguas.

He dicho al principio Las Manchas, pues aunque exista una característica común entre los diversos trechos y zonas que la constituyen en su todo, entre ellos hay pequeñas diferencias locales, lo sea también porque algunas de ellas sean más prósperas y otras se han mantenido más arcaicas, como si los años no hubieran transcurrido lo mismo.

Existe también una Mancha frondosa, me refiero a la zona de las Lagunas de Rueda y sus bellos alrededores -los ojos del Guadiana, nombre compuesto por el árabe Guad o Wad y el fenicio o ibérico Anna "Guad-Anna", río que, como se sabe, juega al escondite en La Mancha-. Estudios relativamente recientes acusan un mar subterráneo (mar de La Mancha le llamaremos); sin embargo, dudamos que puedan aprovecharse en gran cantidad aquellas aguas sin provocar daños en la superficie. Esta decisión, no obstante, está en la mano de los geólogos para que puedan avalar el origen de es-



ta capa acuifera y las fuentes que la alimentan, para conservar el equilibrio estático y evitar acomodaciones de tierras que podrían ser desastrosas. Y con esto vemos que es el hombre el que modifica los panoramas de la tierra, y, quién sabe, en pocos años pueda mudar su aspecto y verse una Mancha irrigada y floreciente tal vez como milenios atrás lo fuese.

\* \* \*

A pesar de no haber nacido en La Mancha, mis padres eran manchegos, y siento un bullir en mi interior, en mi sangre, algo que me dice que yo desciendo de esa estirpe antigua que supo resistir a los cartagineses, los romanos, los árabes...; conservando su altivez pese a las dificultades del clima, manteniéndose en su interior aquella llama sensible que desdece de su aspecto externo, reseco como las ramas de las vides pero que en su interior fluye la savia que alimenta los racimos de uvas que irán después, en los lagares, a destilar el zumo de los vinos, simples, pero sanos y honestos, como es el vino de La Mancha.

#### LA MANCHA

Tierra manchega reseca  
El sol te quema por fuera  
Pero no consigues secar  
La savia interna que llevas.

RUBEN GARCIA  
(Sao Paulo - Brasil)

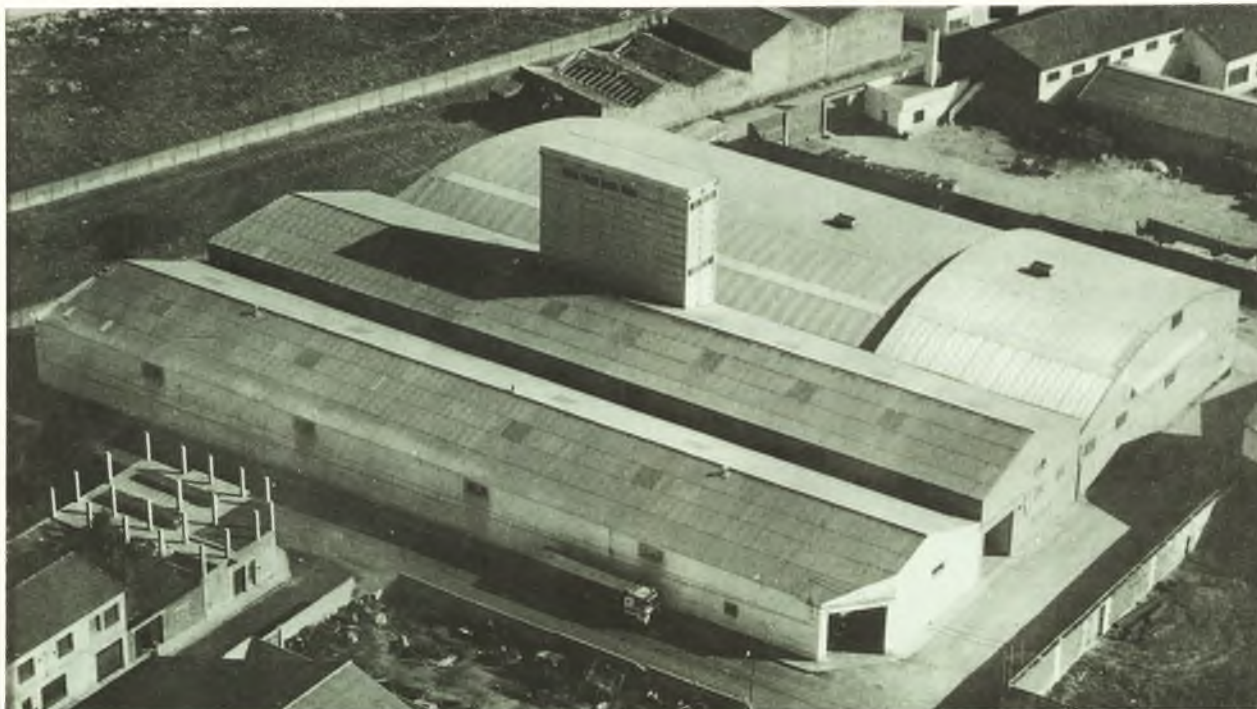

PIENSOS  
CEREALES  
LEGUMBRES  
SECADEROS  
TRANSPORTES

## *Antonio Caballero, S.A.*

San Ildefonso, 38 - Apdo. 90 - Tels. (967) 140650, 140446 y 142600  
02600 VILLARROBLEDO (Albacete)

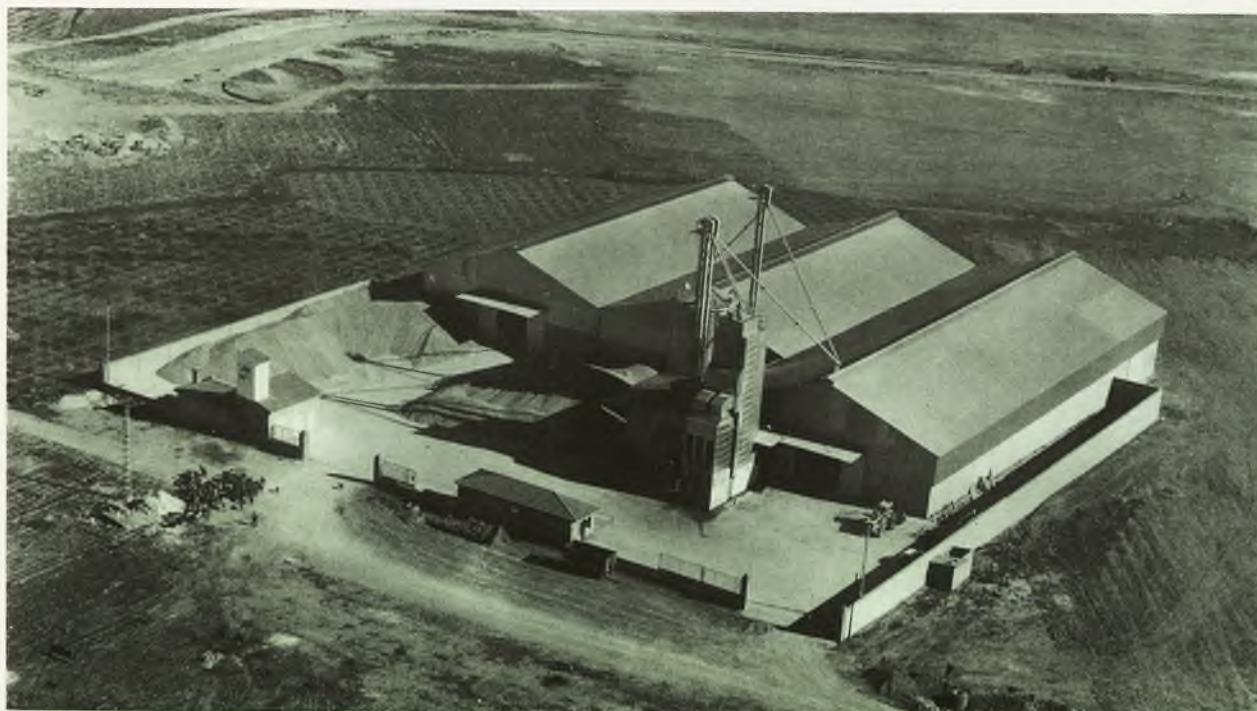

# El fútbol local de tercera división

**L**a actividad del fútbol local de la tercera división nacional, en la que ya lleva militando el equipo de nuestra ciudad largos años, la podíamos conceptuar esta temporada como de las más brillantes, si pasamos por alto el no haber ascendido de categoría, porque de haberlo logrado al final, entonces hubiese sido triunfal.

Para asentar esta idea nos vamos a fijar en tres aspectos: primero, el equipo estuvo varias jornadas en el primer puesto de la clasificación, albergando grandes esperanzas a todos y siendo respetado por sus contrincantes, haciéndoles pensar que al Villarrobledo era imposible batirlo en su terreno (tan sólo el Toledo les ganó un encuentro decisivo, más cuatro equipos que le empataron, casi todo en la misma época de bache). El liderato que ostentó fue limpiamente y sin que se tuviese nada que oponer.

El segundo aspecto es, que durante muchas jornadas el Villarrobledo fue el equipo menos goleado de las diecisiete divisiones de 3.ª, y el segundo equipo con menos tantos encajados en todas las divisiones de categoría nacional. Esto hizo que el nombre de Villarrobledo y su meta, Peraile, resonaran en TVE y demás medios informativos de carácter nacional.

Señalando que el conquinse Antonio Peraile, procedente de los filiales del Valencia, no encajara el primer tanto del campeonato en el terreno de la "Virgen" hasta el último encuentro de la primera vuelta. Este portero jugó 28 partidos, y solamente vio once goles en sus redes. A partir de esa jornada, por discrepancias con el entrenador, ocupó su puesto Bravo, defendiendo igualmente el puesto con gran eficacia, lo que no cabe duda que también cataloga muy altamente a la defensa del equipo, que habitualmente estaba formada por Joaquín, Alex, Casiano, Luque y García Muñoz, con incursiones de Angelete y Manolo. Y lo cierto y fijo es que el Villarrobledo adquirió fama y brillantez.

La tercera idea es que la afición (salvo lo que ya hemos comentado) se lo pasó bastante bien. El equipo, en contra de muchos pronósticos, respondía, jugaba con soltura, no se veían peligrar los puntos y hasta conseguía goleadas, algunas de ellas históricas.

La afición de Villarrobledo es de las más fieles y entendidas. Esta temporada no ha merecido ni una simple amonestación por parte del comité de competición. El público no sufrió mucho esta temporada, aunque todo el mundo reconoce, que de no haber atravesado ese bache el Villarrobledo hubiese podido quedar campeón y ascender, sin necesidad de ayudas externas, y esto ya se sabe por qué lo decimos.

Y todo esto se logró, según algunas opiniones, en una temporada que la plantilla era corta y sin grandes figuras en sus filas, lo que quiere decir que el entrenador Fabri tuvo que ver mucho, pues hasta se llegó a decir de él "que había creado con el Villarrobledo un gran mito".

Pero, señalemos también que la delantera ha hecho una campaña bastante aceptable, donde se escribió de Pedrete que era su talismán y el ángel de su guarda, desde luego el más goleador y regular. Le siguieron: Braojos, Rodri, Alberto, Iñaqui, Alfonsito. Hasta llegar Cano, que, tras su lesión, su ausencia se dejó notar.

Por lo tanto, una temporada que pudo ser y no fue. En la que el Villarrobledo consiguió hasta más tantos que el mismo líder (72), y quedó entre los menos goleados de todos los equipos de fútbol de España (27).

Como punto que brilla con luz propia (nunca mejor dicho que ahora), ahí está la iluminación eléctrica del campo oficial, el "Nuestra Señora de la Caridad", llevada a cabo por el actual Ayuntamiento, que le ha prestado una perfecta visibilidad nocturna, una gran belleza y un permitir que los ciudadanos que trabajan puedan algún día de entre semana regocijarse con la contemplación de varios partidos más (y algún otro espectáculo de categoría), y que ha contribuido a la satisfacción del aficionado y el buen nombre de Villarrobledo.

Lo cierto es que todos trabajaron fuerte y unidos, que el Villarrobledo se paseó victorioso por muchos campos de fútbol, que alegró a los suyos, y que su fama se extendió, no sólo en toda Castilla-La Mancha, sino también por España entera.

F.T.

# La bodega vacía

(Quince minutos de nostalgia)

*(A mi cuñado Domingo, y a todos los que,  
como él, fueron bodegueros).*

**L**legó allá por el año 60, y procedente del Sureste, un chiquillo delgado, altísimo y desgarbado que superaba en poco los diez años de edad. Villarrobledo le pareció una ciudad desolada y triste, con anchas calles que se convertían en rojos lodazales con las frecuentes lluvias y nevadas de aquellos años.

Le llamó la atención —no los había conocido en su tierra— la existencia de unos hombres que con carros provistos de enormes cubas vendían el agua necesaria para beber y demás usos domésticos. (La red de aguas potables era muy escasa, al igual que la de alcantarillado).

Pese a todo lo anterior, que contrastaba con lo que había conocido, le agradó desde el principio este pueblo grande, frío, silencioso.

Villarrobledo era una ciudad con una enorme riqueza agrícola, casi exclusivamente vinícola, y de una gran importancia en el campo de la enseñanza. Tanto era así, que chiquillos y jóvenes de toda España (e incluso de nuestras antiguas posesiones africanas) llegaron allí a cursar el bachillerato porque en sus lugares de origen no existían institutos estatales.

Empezó a amar a Villarrobledo. Y sus siete años de permanencia hicieron que ese amor de adolescente creciese en silencio, imperceptiblemente, y fuese definitivo; hasta el extremo de que arrogándose un origen que no le pertenece dice, a quien a veces le pregunta su procedencia, que es manchego.

Admiró a aquellos hombres sobrios, laboriosos (larga blusa negra y pantalón de pana) que hacían del duro laborar diario su norte y su entrega. Grabó en su retina la febril actividad que embargaba al

pueblo cuando septiembre anunciaba que las vides estaban en plena sazón y las calles se poblaban del continuo trajinar de tractores, carretas y camiones con enormes montañas de dorado fruto.

Se impregnaron sus sentidos del aroma dulzón del mosto fresco, del ruido incesante de molinos y prensas, del tibio calor de la bodega a medida que el mosto se convertía en vino, del recio sudor de aquellos hombres, que provistos de horcas y palas hacían que en pocas horas la carga dorada de aquellos vehículos fuese transformada en cálido líquido. Y quiso parecerse a ellos.

Y cuando la edad y sus fuerzas se lo permitieron, empuñó la horca, manejó la pala, empujó en la prensa, y compartió sus horas de días, noches y madrugadas septembrinas con aquellos hombres a los que desde años antes venía admirando.

Sacó “lías” de las cubetas, picó tinajas para arrancarle el “tártaro” y vivió sus horas —las más entrañables— en el calor profundo de la bodega, con aquellos hombres que trabajaban allí, donde su cuñado era bodeguero.

Es éste —entre muchos— el recuerdo más grato que abriga: la merienda departida, en la penumbra tibia de la bodega en una tarde de otoño o invierno al regreso de clase, con aquellos hombres recios, abiertos, generosos, que le escuchaban con respeto sólo porque iba al instituto, mientras la lluvia —frecuentemente— repiqueteaba fuera.

El “Lamberto”, el “Chato”, “Juan, el Piñonero” y tantos otros, forman ya parte indisoluble de su historia vital.

Todo plazo implica un término, un final. Y el suyo llegó. Nunca se rompieron los lazos que le unían a aquella tierra; no sólo porque allí parte de

su sangre "enrazó" con villarrobletano, sino porque la memoria es lo único que nos sigue siendo fiel a pesar del tiempo y la distancia.

Le contaron que Villarrobledo cambiaba, se modernizaba en todos los aspectos, progresaba. Se alegró siempre de todo aquello.

Un día le dijeron que aquel mar verde de cepas, que él tanto amó, iban desapareciendo lentamente –pero de forma inexorable– ante el empuje de nuevos cultivos más rentables. Que aquel centenar largo de grandes bodegas que había conocido iban desapareciendo ineluctablemente. Y no pudo creerlo, porque, en sus recuerdos, vid-uva-vino-Villarrobledo estaban unidas de forma tan indisoluble que no era imaginable unas sin las otras.

Ha comprobado que cuanto le decían era cierto. Ha recorrido las calles de Villarrobledo, las ha visto completamente asfaltadas, flanqueadas por edificios amplios de moderna arquitectura. Se han poblado de *pubs* y cafeterías impensables en otro tiempo. Ha visto cómo en algunas casas solariegas se han conservado –con acierto– sus fachadas y sus escudos, pregoneros de antiguas noblezas, pero..., no ha encontrado lo que buscó ansioso: las bodegas.

Han desaparecido casi todas, y las que permanecen en el mismo lugar de antaño no son más que construcciones abandonadas y en ruinas.

Ha regresado deambulando por las calles solitarias en una fría noche de febrero, intentando rememorar aquella ciudad que abrigó los mejores años de su vida. Ha empujado el pesado portón de madera pintado de verde, que ha chirriado lastimeramente. Ha contemplado largamente el lagar vacío (su entrañable "pisadero"), oxidado el molino, despanzurradas las jaulas de las prensas, carcomidos de herrumbre los railes, las horcas y las palas, amontonadas en filas esperpénticas las espuestas... Ha penetrado en la hosca soledad de la bodega, cruzando sus naves pobladas

de panzudas gigantes de cocido barro. Ha atravesado de norte a sur el entarimado de madera, asomándose a la boca negra de cada una de aquellas tinajas donde hace tantos años penetrara; y han venido en torrente, a la memoria, recuerdos tan gratos que ha sentido algo atenazarle suavemente la garganta.



Ha bajado lentamente la empinada escalera de travesaños de madera, cerrado cuidadosamente la pesada puerta verde –que ha vuelto a chirriar en señal de despedida– y se ha detenido junto a ella.

Ha mirado sus manos, ha palpado sus ojos y su cara, y ha comprendido que, a partir de ahora, tendrá que vivir con su memoria, pues las bodegas que conoció y amó han desaparecido.

JOSE FERNANDEZ MOLINA  
(Cieza)

La Asociación Amigos de la Iglesia de San Blas lo consiguió

# Una Escuela-Taller para Villarrobledo

**N**o han llegado a pasar todavía los dos años desde que un grupo de personas entusiastas de nuestro pueblo nos reuniéramos para llevar a la práctica una idea que quedaba muy bonita sobre el papel. Esta era la reanudación y conclusión de las obras que permitieran

sia "catedralicia de las más grandiosas de Castilla-La Mancha" –según Chueca Goitia–, que tiene terminado casi el ochenta por ciento del total.

Por tanto, lo que resta para concluirlo viene a ser un veinte por ciento.



Iglesia de San Blas. – Vista interior desde la parte descubierta, situada en la esquina sudoeste del templo. Esta parte, poco conocida por el público, quedaría cubierta y protegida, y la magnífica escalera de caracol que da a ella podríamos disfrutarla todos.

terminar la iglesia de San Blas, único monumento con el que cuenta la ciudad –además, designado con el título de monumento histórico-artístico nacional–.

Las razones que nos llevaron a ello son de todos conocidas. Tenemos la suerte de contar con una igle-

---

**“Unos 300 millones de pesetas para Villarrobledo”**

---

Nuestro planteamiento fue, que si hace unos cuatrocientos años hubo unos paisanos capaces de levantar ese templo, con la escasez de medios que entonces había, ¿por qué no íbamos a coger el relevo y concluirlo a finales de este siglo XX? Claramente, optamos por la contestación afirmativa. Asumimos el reto y nos pusimos manos a la obra. De esta manera, cumplíamos con nuestra obligación moral como villarrobletanos; obligación para con nuestros antepasados, que nos legaron un verdadero tesoro arquitectónico que no pudie-



---

## “ ¡Por fin, se puede terminar nuestra iglesia de San Blas!”

---

ron terminar; y obligación para con los sucesores, que disfrutarán con la satisfacción de ver concluido el templo.

Desde un principio, hemos contado con el apoyo incondicional de todas las personas concededoras del proyecto, habiendo conseguido que una gran cantidad de paisanos que, por las circunstancias de la vida, residen fuera de la ciudad, se sensibilicen también con el tema y sean los más destacados animadores que tenemos. Todos los villarrobletanos están siendo un importante acicate para que sigamos en la brecha. Todos hemos hecho una causa común de esta iniciativa. Para nosotros es una enorme satisfacción haber conectado con un punto de confluencia que a todos nos une. Con lo difícil que es para esta España nuestra hacer una labor de equipo, todavía nos parece mentira haber encontrado ese punto de coincidencia capaz de hacer que todo el pueblo sintonice en este Fuenteovejuna.

Lo demás ha venido rodado. La ilusión que nosotros teníamos, acrecentada por el apoyo recibido, junto con un esfuerzo y una constancia sin cansancio, nos han hecho conseguir para Villarrobledo una EscuelaTaller. Para ello, en todo momento hemos contado con la colaboración del Ayuntamiento de Villarrobledo.

### ESCUELA-TALLER

Avalada por un presupuesto de unos trescientos millones, ha llegado a Villarrobledo la concesión de una Escuela-Taller para un periodo de tres años, renovables ininterrumpidamente en periodos de otros tres, siempre que el fin primordial no haya sido con-

cluido o haya iniciativas nuevas que la hagan necesaria. Y viene con dinero fresco procedente del exterior.

Esta figura de nueva creación llega dispuesta a terminar la iglesia de San Blas, como fin primordial. Para ello, va a contar con una infraestructura que va a permitir dar trabajo a unos setenta y cinco jóvenes, que aprenderán los oficios relacionados con el fin asignado, cuales son: cantería, forja de hierro, construcción, labrado de madera, etc. En un principio, la formación que reciban en la misma Escuela-Taller revertirá en la realización del fin propuesto. Después, con estos nuevos oficios adquiridos, irán trabajando y confor-



Iglesia de San Blas – Vista panorámica, en la que se puede apreciar claramente cómo viene a ser una quinta parte del templo –¡tan sólo!–, la que desentona del conjunto. El resto –o sea, la casi totalidad– es un soberbio templo de planta catedralicia.

mando su nuevo medio de vida.

Por tanto, una vez conocida la esencia de la Escuela-Taller, ahora lo que resta es saber hacer uso de ella. Aprovechemos de manera eficaz el fin primordial para el que ha sido concedida, reanudando las obras que permitan concluir la iglesia de San Blas. De esta manera, cumpliremos con el compromiso moral adquirido con la ciudad, tanto si nacimos aquí como si hemos llegado después. Estamos seguros de haber hecho algo positivo y orgullosos de haber demostrado una gran eficacia en tan pequeño plazo de tiempo. Gracias a todos los que han confiado en nosotros.

A.A.I.S.B.

## Villarrobledo debe terminar el templo de San Blas

# De lo que un día me dijo San Miguel

**H**oy hemos estado en el monasterio cisterciense de San Andrés de Arroyo los de la Escuela-Taller de Santa María la Real, de Aguilar de Campóo. La espléndida mañana llena de sol, y las plantas del claustro más bello del románico, nos hacían disfrutar la paz, el silencio y serenidad admirables, propios de un cenobio de clausura, contemplando el delicado talle de sus columnas y la exquisita labra de capiteles y basas adornados con motivos vegetales del entorno. Después, el coro, la sala capitular y otras dependencias gastadas por los siglos, pero conservando la frescura decorativa y práctica al servicio de la vida monacal.

Más de cuarenta monjas, dedicadas a la producción de dulces y a la decoración de fina cerámica, componen esa comunidad que ininterrumpidamente viene desde la Edad Media dando vida a este santo lugar, ubicado en el valle de Ojeda, donde los arroyos, choperas, fresnos y las matas de encina se reparten por un terreno ligeramente quebrado, que deja atrás las estribaciones de la cordillera cantábrica a través de tierras fuertemente entonadas.

Muy cerca, Santa Eufemia de Cozuelos, con magnífica planta románica, y más al sureste, Moarves de Ojeda, cuyo apostolado y pantocrátor sobre la portada de su iglesia —donde se dice que celebró por primera vez la santa misa don Pedro Calderón de la Barca— es el más notable exponente de lo que fue en España la obra de eximios canteros y escultores románicos dentro del territorio palentino.

Hay notas en el paisaje similares a los campos de La Mancha. Aquí se repiten los cerros de El Bonillo y Munera, con la misma vegetación y tonalidades; la inmensa llanura con sierras muy lejanas y suavísimas ondulaciones que se extienden por la provincia de Albacete tiene

su réplica en Tierra de Campos, y alguna que otra mole de piedra destaca sobre el horizonte; San Hipólito de Támara o la iglesia de Amusco, llamada por su monumentalidad el "Pajarón de Campos".

Y, claro, siempre que paso por aquí tengo que recordar forzosamente a la comarca manchega llena de encanto, no asimilado adecuadamente por el viajero o turista que cruza en distintas ocasiones; de atractivo fascinante y de admiración, cuando, además de otras cosas, vemos esas suntuosas construcciones de templos que majestuosos se alzan sobre el paisaje como muestra de una cultura cuajada por la tradición, la liturgia cristiana, el arte y la historia que a esos lugares dió siempre la fe tanto esplendor.

He aquí, pues, que al evocar La Mancha, no podemos ignorar pueblos y ciudades como Villarrobledo, con su catedralicia iglesia de San Blas, acompañada de otras iglesias, ermitas y conventos; importantes edificaciones civiles, donde se dan los caserones, palacios y man-

siones con ancestrales linajes.

No podemos, digo, ignorar la magnificencia de su templo parroquial restaurado y no terminado.

Su planta espaciosa de buenas proporciones tiene de muy antaño la cimentación general oculta bajo tierra, como semilla que fructifica esa serie de columnas, pilstras y muros esperando desde mucho tiempo ser paliados por unas bóvedas que cierren felizmente tan magno proyecto.

Es ahora, con la Escuela-Taller, ya concedida, cuando se le puede dar terminación a ese inconcluso trabajo. Es ahora cuando San Blas se puede convertir en un foco de actividad, cultura y laboriosidad para generar progreso, riqueza, bienestar, estímulo e iniciativa de un importante sector de jóvenes, tanto creyentes como

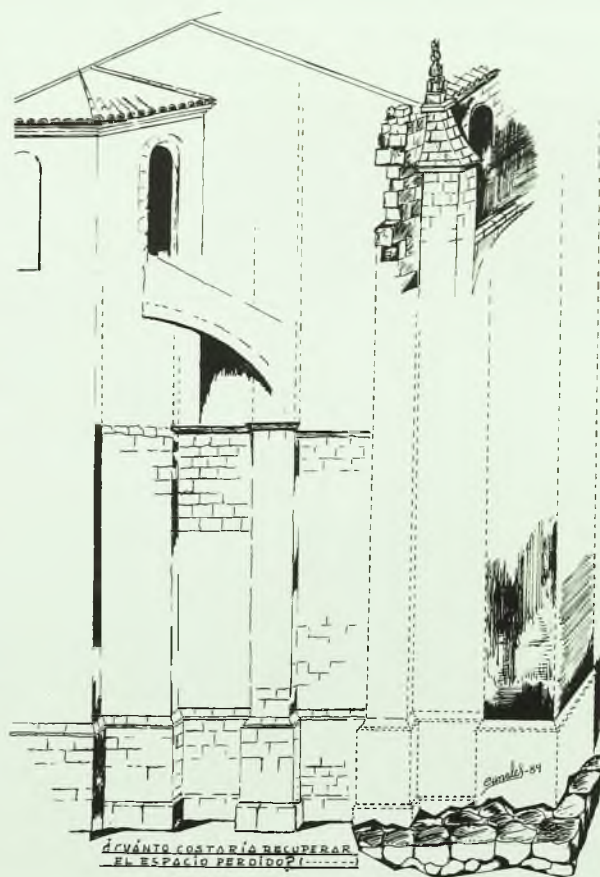

agnósticos, cuando, al poner las manos sobre la obra, vean que es algo suyo y entrañable, como símbolo de un pueblo que puede competir noblemente con otras ciudades, respetando lo bueno que hicieron antes, quitando lo bastardo y terminando aquello que no lograron realizar los iniciadores de esa maravilla.

No cabe duda alguna que los promotores de aquel singular proyecto querían terminarlo aun sabiendo que, por lo efímero de la vida, quedaría mucha obra para las futuras generaciones. Esto es lo que demandan aquellos fervorosos entusiastas del pasado.

Ejemplo vivo es el de la catedral de la Almudena, para cuya terminación han unido sus fuerzas, estímulo y colaboración el Arzobispado, el Gobierno y otras entidades, con el noble fin de coronar un proyecto representativo de egregias voluntades en una ciudad donde precisamente abundan tantos lugares consagrados al culto divino.

No es de ninguna manera lógico dejar a medias una labor que desde el principio se sabía tendría que ser de varias generaciones; no se pierde el tiempo continuando algo que lleva intrínseca una labor social, comunitaria y de alta formación, al rescatar del olvido varios oficios artesanales que abrirían una fuente de riqueza y estudio de costumbres manuales de la mayor eficacia.

Aparejada a la culminación de San Blas va necesariamente su torre. ¡¡¡Esa torre de San Blas, faro, guía y esplendor de Villarrobledo!!!, que también podría denominarse campanario de San Miguel, aquél que, en tiempo pretérito, bajó del cielo, y con el que tuve la dicha de hablar sobre la restauración y la iglesia donde moraba en las alturas desde el siglo XVIII, habiendo sido testigo de tantos actos y acontecimientos transcendentales.

Me dijo en aquella ocasión que veía muy bien el remozamiento y decoro de la Casa del Señor. "Hoy he estado en la capilla, en la casa del Señor...", como cantaba Elvis Presley. Que soñaba con que un día la buena voluntad de los hombres, además de concluir aquella iglesia, continuaría con la torre de San Blas, aprovechando la cimentación existente y los restos del mutilado baptisterio renacentista, cuya excelente bóveda de casetones estaba destinada a sustentar ese alto fustecampanario al que se ascendía por la iniciada escalera helicoidal al estilo del gótico levantino, maravilla e ingenio de cantería que darían mucha gloria a Dios en tiempos en que la gente no escatimaba nada para instalarse en lujosas viviendas.

Vi en su expresión angelical y delicada aptitud la ilusión y el énfasis que ponía en su palabra, y cómo me dio a entender que había sido una oportunidad milagrosa su misteriosa bajada hasta nosotros para, estando en una de las capillas, esperar la coronación de la torre y, apoyando su pie en la veleta, volar al cielo llevando la buena nueva al Altísimo.

¿Cuánta mano de obra daría la construcción de una torre que frisara unos setenta y cinco metros de altura?

¿Es banal su acometida si tenemos en cuenta la enseñanza e ilustración que aportaría esa empresa? No creo, todas las épocas tienen sus quehaceres.

En Don Benito (Badajoz), no hace mucho, admiraba yo la nueva torre de su iglesia, que data de últimos del XIX, una gran obra costeada por noble señora, que no pensó jamás en que esa clase de trabajos pertenecían a épocas muy pretéritas; allí está dignificando su Plaza Mayor la piedra labrada de ese campanario.

¡Qué empaque tendría la Plaza de Ramón y Cajal villarrobletana si estrechando un poco la entrada que da por San Blas nos deparase semejante sorpresa al ingresar en el recinto donde campea majestuosa la bella fachada de su Ayuntamiento!

En Fuentes de Nava (Palencia) hay una estupenda torre que la llaman "La Estrella de Campos", es el símbolo de la población; pues allá donde no existe torre alguna se sule con altas edificaciones de ladrillo y hierro, teniendo en cuenta que, además de la especulación del terreno, los humanos siempre hemos sido dados a perpetuar nuestra vida con monumentos elevados.

Unamos nuestro entusiasmo, sigamos adelante con un sueño que puede ser realidad, démosle a Villarrobledo lo que se merece como gran ciudad, completemos esa joya que desde el gótico llega al renacimiento por el siglo XV. Demos la voz de salida hacia una meta obligada cuando queda descartado que no se trata de un lujo o capricho, sino todo lo contrario.

Envenenemos a la juventud con esa idea portadora de muchos bienes al erigir aquello por lo que cantará la piedra al toque del puntero, el cincel y la gradina, la pica y el tallante, el trinchante y la martellina.

Por una convocatoria de oficios y una asamblea de profesionales y artesanos que sean capaces de hacer y aprender motivando la existencia de una Escuela-Taller más, cuyo campo de estudios, trabajos manuales, exposiciones, formación de alumnos, Graduado Escolar y un sinnúmero de actividades que brindan a mayores y jóvenes de ambos sexos una gran ocasión para hacer algo en favor del prójimo y de la sociedad misma.

Allá quedan pues, las bóvedas estrelladas, los maineles de sus ventanales, las columnas, los flameros, la extraordinaria fachada con la Virgen del Pópulo y notas características vandelvirianas, la colosal portada del Norte taraceada de jaspe, la base de la torre del reloj con su caracol de husillo recto y, a los pies, los arranques, columnas y baquetones que, a falta de la suya, parecen soportar la empírea bóveda del cielo.

En la cabecera, un ascua de oro, en el hastial, su genuina portada gótica, y en la puerta de la esperanza, un grupo de entusiastas guarda la vez para, cuando toque, llegar a realidades y echar las campanas al vuelo. Vale.

FRANCISCO CANALES  
(Aguilar de Campóo)



# ROBLEVISION

## Nuestra televisión local

¡Hágase socio!

Sintonizando con nosotros, le ofrecemos:

- Los tres canales, con parabólica y autonómicas.
- Noticias de actualidad local.
- Concursos.
- Las mejores películas del mercado.

Calle de la Plaza, 12 - Tel. 144685 - VILLARROBLEDO

### videoteca **Angel** fotografía

VIDEO-CLUB de venta y alquiler de películas vídeo.

Sonorización en vídeo.

Convertimos su película de Súper-8 a vídeo.

Grandes producciones en versión original.

Duplicado de videocassettes.

LABORATORIO PROPIO (Color y Blanco y Negro).

#### REPORTAJES FOTOGRAFICOS

Y VIDEO:

Bodas

Bautizos

Comuniones

Convenciones

Creativa

Artística

Industrial

Publicitaria

SERVICIOS DE  
COPISTERIA,  
TELEFAX,  
PLASTIFICADOS

#### VENTA DE MATERIAL

FOTOGRAFICO Y

VIDEOGRAFICO:

(Para el buen aficionado)

#### PRODUCCIONES EN VIDEO:

Realización de reportajes

comerciales de:

Fábricas, Industrias,

Talleres y Artesanías

Todo en música: discos, cassettes.

Distribuidor oficial de AMSTRAD

Juegos de ordenador: SPECTRUM - AMSTRAD - COMMODORE - M-S-X

CALLE DE LA PLAZA, 12 - APARTADO DE CORREOS, 14 - TEL. 142730 - VILLARROBLEDO





**FARMACIA  
LABORATORIO  
GONZALEZ  
VALERO**

**Villarrobledo  
A. Bajas, 1**

Tels 14 08 89  
14 13 40

# Del 7 al 13 de agosto

**DIA 7** – 8.30 TARDE - Piscina Municipal.

Natación.

11 NOCHE - Jardinillos Municipales.

Cine: "Octopussy".

**DIA 8** – 8.30 TARDE - Piscina Municipal.

Natación.

11 NOCHE - Jardinillos Municipales.

Teatro: Compañía Calderón de la Barca, con la obra "Anacleto se divorcia", de Muñoz Seca.

**DIA 9** – 8.30 TARDE - Piscina Municipal.

Natación.

11 NOCHE - Jardinillos Municipales.

Teatro: Compañía Hurtado. Obra, "La pluma verde", de Muñoz Seca.

**DIA 10** – 6 TARDE - Polideportivo.

Tenis. Semifinales.

7.30 TARDE - Pabellón Deportivo.

Baloncesto. Semifinal.

8.30 TARDE - Piscina Municipal.

Natación.

11 NOCHE - Jardinillos Municipales.

Teatro: Grupo Pandora. Obra, "Carnaval de la vida".

**DIA 11** – 6 TARDE - Polideportivo.

Tenis. Semifinales.

7.30 TARDE - Pabellón Deportivo.

Voleibol. Final.

9 TARDE - Jardinillos Municipales.

Teatro infantil: Grupo Los Albini (entrada gratuita).

11 NOCHE - Jardinillos Municipales.

Baile: Grupo de sevillanas (entrada gratuita).

**DIA 12** – 7 TARDE - Polideportivo.

Tenis. Final individual.

7 TARDE - Circuito urbano.

Atletismo. Milla urbana.

11 NOCHE - Jardinillos Municipales.

Concierto. Banda Municipal de Música de Villarrobledo.

**DIA 13** – 9 MAÑANA - Polideportivo.

Tenis. Finales.

11 MAÑANA - Pabellón Deportivo.

Balonmano. Homenaje a Luis Enrique Pérez.

11 NOCHE - Jardinillos Municipales.

Ballet Davinci (entrada gratuita).

## Programa oficial de Feria

### DIA 14

#### TARDE

##### 6.00 HORAS

Pabellón Deportivo: Baloncesto. Finales.

##### 7.30 HORAS

Pabellón Deportivo. Balonmano femenino. Equipos:

**Unión Alicantina (1.ª División)**

y

**Villarrobledo**

##### 9.00 HORAS

Jardinillos Municipales. Reunión de autoridades, de donde partirán con el itinerario siguiente: Santa Clara, San Bernardo, Virgen y Paseo de la Virgen, precedidos por la Banda Municipal de Música de Villarrobledo; Banda de Cornetas y Tambores "San Fernando", acompañada de su Grupo de Majorettes; varios Grupos de Coros y

Danzas; Gigantes y Cabezudos, hacia la ermita de Nuestra Señora de la Caridad, Patrona de la ciudad. Posteriormente, **Inauguración** oficial de la Feria en la Explanada de la Virgen.

#### NOCHE

##### 10.00 HORAS

Ermita de la Virgen. **Salve y Ofrecimiento** de la Feria a la Patrona, Nuestra Señora de la Caridad. Cantará la Coral de Voces Mixtas de la AMEV.

##### 11.00 HORAS

Explanada del Polideportivo. Pólvora. Moderno Castillo de Fuegos Artificiales.

##### 12.00 HORAS

Jardinillos Municipales. Concierto. Banda Municipal de Música.



G.A.T. 1729

# viajes RODATOUR, S.A.

## BILLETES DE:

- Avión
- Barco
- Ferrocarril
- Autobús

## ALQUILER DE:

- Apartamentos
- Autocares
- Turismos

## EXCURSIONES:

- Individuales
- Colectivas

## VIAJES

ESTUDIANTES  
Y 3.<sup>a</sup> EDAD

RESERVA DE  
HOTELES

ORGANIZACIONES  
VACACIONES

CAMBIO DE  
DIVISAS

Dionisio Guardiola, 37 - Teléfono 239605  
Télex 29736 RTOUR E - Apartado 838  
**02080 ALBACETE**





## **DIA 15**

### **MAÑANA**

#### **9.00 HORAS**

Pasacalles. Banda Municipal de Música de Villarrobledo.

#### **9.00 HORAS**

Pabellón Deportivo. Fútbol Sala. Semifinales.

#### **9.00 HORAS**

Campo de Tiro "Cerro Carrión". Tiro al Plato. 25 trofeos.

#### **10.30 HORAS**

Explanada del Campo de Fútbol. Juego de Chusque.

#### **11.00 HORAS**

Pabellón Deportivo. Balonmano femenino entre

**El Bonillo (1.ª División)**  
**Villarrobledo**

#### **11.00 HORAS**

Campo de Tiro "Los Robles". Tiro de Pichón, de carácter nacional. Organiza, Sociedad de Cazadores de Villarrobledo. Grandes premios.

### **TARDE**

#### **8.00 HORAS**

Campo Municipal de la Virgen. Fútbol. Encuentro entre los equipos:

**Albacete Balompié (2.ª División)**  
**C. P., Villarrobledo**

#### **9.00 HORAS**

Explanada Jardinillos Municipales. Marionetas. Las Marionetas de la Televisión Europea. Concursos y premios.

### **NOCHE**

#### **11.30 HORAS**

Jardinillos Municipales. Verbena. Actuación de:

**JOSE M. SOTO**

## **DIA 16**

### **MAÑANA**

#### **9.00 HORAS**

Pasacalles. Banda Municipal de Música de Villarrobledo. Barrio Juan Valero.

#### **9.30 HORAS**

Polígono Industrial. Ciclismo. Carrera de Ciclistas Veteranos.

#### **10.30 HORAS**

Explanada Campo de Fútbol. Juego de Bolos.

#### **12.00 HORAS**

Explanada de los Jardinillos Municipales. Llegada del grupo "Invidentes de París". Organiza: Cercle Sportif de l'Institution des Invalides de París. Ruta: París-Villarrobledo.

### **TARDE**

#### **7.00 HORAS**

Plaza de Toros. Corrida, con los diestros

**GALLOSO**  
**ESPARTACO**  
**RAFAEL DE LA VIÑA**

Ganadería de Martín Berrocal.

#### **9.00 HORAS**

Explanada Jardinillos Municipales. Marionetas. Las Marionetas de la Televisión Europea. Concursos y premios.

### **NOCHE**

#### **11.30 HORAS**

Jardinillos Municipales. Actuación de: **Bony y su orquesta.**

#### **12.00 HORAS**

Campo Municipal de la Virgen. Concierto. Actuación de:

**MECANO**

## **DIA 17**

### **MAÑANA**

#### **9.00 HORAS**

Pasacalles. Banda Municipal de Música de Villarrobledo. Barrio Virgen de la Caridad.

#### **9.30 HORAS**

Polígono Industrial. Ciclismo. 1.ª y 2.ª Categoría Especiales y Cicloturistas.

#### **10.00 HORAS**

Pabellón Deportivo. Fútbol-Sala. Finales.

#### **10.30 HORAS**

Explanada del Ferial. Juego de Tiro de Rēja.

### **TARDE**

#### **7.30 HORAS**

Plaza de Toros. Actuación del Bombero Torero.

#### **8.00 HORAS**

Campo Municipal de la Virgen. Fútbol. Entre los equipos:

**C. D. Alcoyano**  
**C.P. Villarrobledo**

#### **9.00 HORAS**

Explanada Jardinillos Municipales. Marionetas. Las Marionetas de la Televisión Europea. Concursos y premios.

### **NOCHE**

#### **11.30 HORAS**

Jardinillos Municipales. Verbena. Actuación de **Bony y su orquesta y**

**LA DECADA PRODIGIOSA**

## DIA 18

### MAÑANA

#### 9.00 HORAS

Pasacalles. Banda Municipal de Música de Villarrobledo. Barrio Socuéllamos.

### TARDE

#### 9.00 HORAS

Explanada Jardinillos Municipales. Marionetas. Las Marionetas de la Televisión Europea. Concursos y premios.

### NOCHE

#### 11.00 HORAS

Campo Municipal de la Virgen. Rock. Actuación de los siguientes grupos:

**Juan Manuel y sus Teclados**  
**Próxima Apertura**  
**Terry Cuatro**  
**Coyotes**

#### 11.30 HORAS

Jardinillos Municipales. Verbena. Actuación de **Bony y su orquesta**.

## DIA 19

### MAÑANA

#### 9.00 HORAS

Pasacalles. Banda Municipal de Música de Villarrobledo. Barrio Asturias.

### TARDE

#### 9.00 HORAS

Explanada Jardinillos Municipales. Las Marionetas de la Televisión Europea. Concursos y premios.

### NOCHE

#### 11.30 HORAS

Jardinillos Municipales. Verbena. Actuación de **Bony y su orquesta**. Participarán los finalistas de la "Primera Ocasión".

## DIA 20

### MAÑANA

#### 9.00 HORAS

Círculo Mercantil. Ajedrez. VIII Torneo de Ajedrez "Ciudad de Villarrobledo". I Open internacional. Más de 300.000 pesetas en premios.



# Exposiciones

– Casa de la Cultura.

Del 15 al 31 de agosto.

V Bienal de Pintura "Ciudad de Villarrobledo".

Horario: de 12 a 2 y de 6.30 a 9.30.

Inauguración y entrega de premios:

Día 15 - 12.30 horas.

– Casa de la Cultura.

Del 15 al 31 de agosto.

Exposición de Trabajos Manuales.

Horario: De 12 a 2 y de 6.30 a 9.30.

Inauguración: Día 15 - 1.30 horas.

– Hogar de la Tercera Edad.

Del 14 al 20 de agosto.

Exposición de Manualidades.

Horario: De 10 a 2 y de 4 a 8.

Inauguración: Día 14 - 12.30 horas.

La

CAJA DE AHORROS DE  
CUENCA Y CIUDAD REAL

les desea unas muy  
Felices Fiestas 1989  
y les comunica la próxima apertura  
de su Oficina en

**VILLARROBLEDO**

c/. Madres Esq. Arcipreste Gutiérrez



4230505

Tit. nº:410186



**CAJA DE AHORROS  
DE CUENCA Y CIUDAD REAL**

Tu Caja en Castilla-La Mancha



- Un equipo técnico cualificado con más de 45 años de experiencia.
- Lo más avanzado en fotocomposición, laboratorio e impresión.
- Un esmerado servicio de atención al cliente.

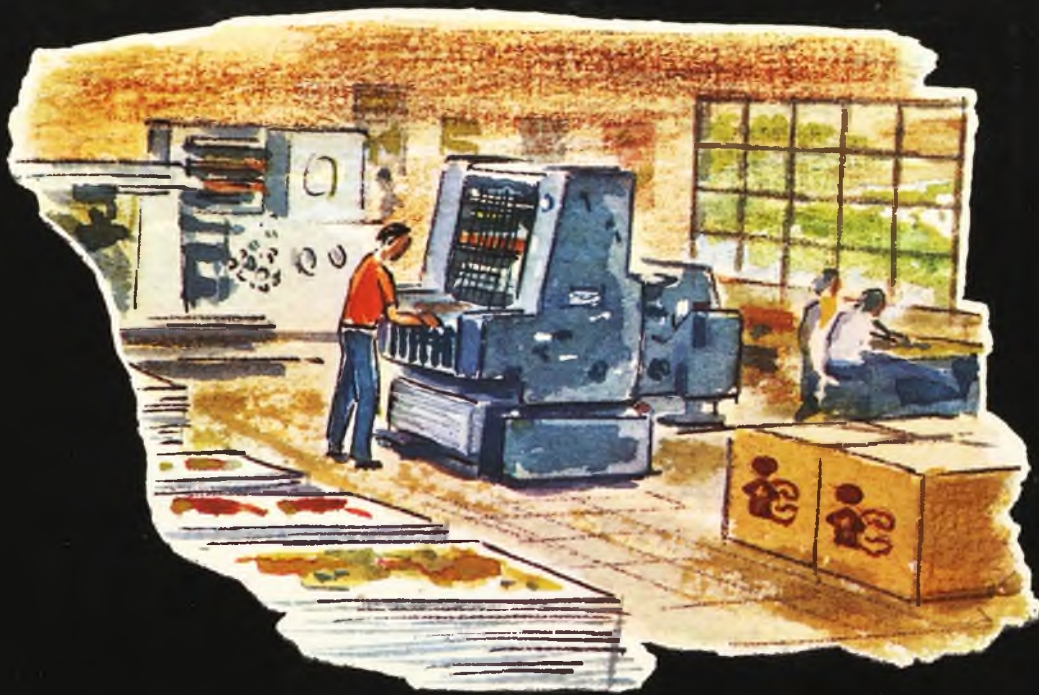

# Imprenta Cervantes, S. L.

Canalejas, 2 - Tels. 140450 y 140454  
VILLARROBLEDO



UN MODERNO  
TALLER DE ARTES GRAFICAS

