

# RECONSTRUCCION

DIRECCION GENERAL DE REGIONES DEVASTADAS

FEBRERO 1950 • N° 98





1104

RECOMENDAMOS:

MARMOLES  
**BLANCO NIPE**  
**AZUL NIPE**

PIEDRAS  
**AZUL MURZYA**  
**AMARILLENTO NIPE**  
**COLMENAR**

Para cada utilización un material insuperable

Canteras, Serrerías, Talleres y Transportes propios

Una organización ampliamente autónoma al servicio del cliente  
 Precisión absoluta en precios, plazos y calidades

**S. A., NICASIO PEREZ**

Casa Central: MADRID - Lucio del Valle (Frente de Vallehermoso) - Apart. 3.098 - Tels. 24 98 50 y 23 68 97  
 Sucursales: ZARAGOZA, Avenida de Teruel, 37 - BARCELONA, Avenida del Generalísimo, 593, 595 y 597

FABRICA DE AZULEJOS

1105



MARCA DE FABRICA REGISTRADA IEXIJALA

AZULEJO empleado en las más grandes obras y más seleccionadas, por ser el mejor y más perfecto.

Representantes: Madrid.-José M<sup>o</sup> Casado. Jorge Juan, 69  
 Norte de España.-Francisco Pina. Diputación, 3. Bilbao

1111

## M. RUBIO

CANTERIA Y MARMOLES

Explotación de las importantes canteras de la Puebla de Albornón, Calatorao, etc. (Zaragoza)

Talleres en TERUEL y ZARAGOZA

Central: AVENIDA DE AMERICA, 117

ZARAGOZA

1223

## MATEO Y ALVAREZ, S. L.

MADERAS

Importación directa de América, Adriático y Báltico, para construcción y carpintería.

EXPLOTACIONES FORESTALES

Especialidad en maderas del país para ebanistería, carpintería, construcciones, piezas de carga, maderas en rollo, embalajes y envases de todas clases.

Grandes existencias en pino de Flandes

FABRICAS Y ALMACENES:

Av. de Peris y Valero, 195 - Teléf. 10402 - VALENCIA

Avenida de la Estación - Teléfono 4 - ESTIVELLA

1224

DECORACION - ALTARES - OBRAS

## ANSELMO BUGEDA LAHOZ

TALLISTA - DECORADOR

Taller:

Calle Cuarte, 59  
 (entrada por el patio)

Domicilio particular:

Dr. Sanchis Bergón, 25, 2<sup>o</sup>  
 VALENCIA

1227

## Viuda e Hijos de Manuel Díaz Pérez y Cía.

FERRERIA, HIERROS, PINTURAS, LOZA, CRISTAL Y EFECTOS NAVALES

## Bazar "La Llave", S. L.

Almacenes:

Cristóbal Colón, 5 y 14, y Cabrera de Nevaes, 2, 4 y 6

Escritorio y Almacenes:

San Francisco, 37 - Teléfonos 2614 y 1696 - CADIZ

1226

## ¡Cádiz en reconstrucción!

## ¿Un auxiliar?

En Sagasta, 110

## SANTOS VELA

1228

## Juan Andreu Frigola

AUTOMOVILES

PLAZA DEL CARRIL, 9 - TELEFONO 1685

GERONA





*SEGORBE.—Claustro de la catedral.*

## LA CATEDRAL DE SEGORBE, RECONSTRUIDA

Segorbe, 13 noviembre de 1949.

Con objeto de hacer entrega de la catedral de Segorbe, reparada por la Dirección General de Regiones Devastadas de los da-

ños ocasionados durante la dominación roja, ha visitado dicha ciudad el ministro de la Gobernación, don Blas Pérez González, quien



llegó acompañado del director de Regiones Devastadas y alcalde de Madrid, don José Moreno Torres; gobernadores civiles de Castellón y Valencia y alcalde de esta última ciudad. Fueron recibidos por el nuncio de Su Santidad, monseñor Cicognani; arzobispo de Valencia, obispos de Segorbe, Tortosa y Teruel; capitán general de la tercera región, representado por el general Santa Pau; presidentes y magistrados de las Audiencias de

Valencia y Castellón, Diputación Provincial de Castellón en corporación, gobernador civil de Teruel, alcalde de Castellón y otras autoridades; alcalde y Ayuntamiento de Segorbe en corporación, bajo mazas, así como la mayoría de los alcaldes de la comarca, corporaciones religiosas y un gentío inmenso, que acogió la llegada del ministro con grandes demostraciones de entusiasmo. Seguidamente, don Blas Pérez se trasladó, acompañado de

*SEGORBE. Claustro y jardín de la catedral.*







*SEGORBE. Claustro de la catedral.*

las autoridades y personalidades, a la catedral, en la que entró por la puerta de la calle de Santa María. A la derecha del altar, bajo dosel, tomó asiento el nuncio de Su Santidad, que tenía a su izquierda al arzobispo de Valencia y a los obispos de Segorbe, Teruel y Tortosa. En el presbiterio se situó el ministro de la Gobernación, y a su derecha e izquierda las principales autoridades de Castellón y Valencia y el alcalde de Segorbe. Acto seguido se celebró una misa rezada y

luego se cantó un solemne *Tedéum*, oficiado por el nuncio de Su Santidad.

#### DISCURSO DEL MINISTRO

El ministro, seguidamente, pronunció el siguiente discurso: “Excelentísimos e ilustrísimos señores: Si siempre fué grato rematar una empresa, lo es más cuando, como ahora ocurre, esa empresa se resuelve en la restauración de la santa iglesia catedral de Segorbe, la obra de reparación nacional que a los





*SEGORBE.—Claustro de la catedral.*

diez años de su arranque efectivo ofrece un vasto friso de realidad concreta y plasma hoy su labor en la entrega al ilustrísimo obispo de Segorbe de un glorioso santuario de la cristiandad española. La matriz de esta santa sede data, en efecto, de los primeros

siglos del cristianismo; es víctima de las primeras persecuciones y brilla ya, representada por sus grandes prelados del siglo VI, en los concilios de Toledo. El nombre de Segóbriga ilustra los primeros balbuceos de la historia nacional, repercute en la crónica im-



perial de Roma y encarna una realidad auténtica en la España visigótica. Su más lejano antecedente episcopal, después de la invasión árabe, es la primitiva iglesia de Santa María de Albarracín, sede de la diócesis hasta ser ocupada Segorbe por el Rey Don Jaime el Conquistador a mediados del siglo XIII.

El obispo Jiménez consagró al culto una casa en el arrabal y su sucesor, Argidio, edificó, en el año siguiente de 1246, la capilla de San Pedro del Arrabal, purificó la mezquita y ordenó la construcción de la catedral, que sería hasta ahora, y sin duda seguirá siendo, templo capital de la diócesis, bajo el

*SEGORBE.—Claustro de la catedral.*







*SEGORBE.—Detalle del claustro de la catedral.*

dulce patrocinio de Santa María. Terminada la piadosa fábrica, la fe de nuestras generaciones, floreciendo no como durante el medioevo, en reinos aislados y acechados por el invasor, sino en la metrópoli del más vasto imperio del orbe, concibió el diseño de

transformar un santuario de reducidas dimensiones, refugio espiritual y quizás asilo de un vecindario de seguidores fronterizos, en templo de sólida y espaciosa traza.

Fray Alfonso Cano y su sucesor Gómez de Ahedo acometen, en el siglo XVIII, el plan





SEGORBE.—Sala capitular. Conjunto y detalle.







SEGORBE.—Interior de la catedral.

de demoler la catedral existente, recogida sobre sí misma, y levantar otra que, despejada y señorial, se abre a un paisaje que tiene luces y colores de Levante. La nueva restauración de la sede episcopal, delineada en estilo neoclásico, respeta el claustro con sus

salas y capillas, resuelve magníficamente la sillería del coro, decora el ábside con frescos de Camarón y reorganiza un tesoro, en el que no se sabe qué admirar más, si el tríptico del siglo XVI, los códices miniados de Boronat o la Madona de alabastro atribuida



a Donatello. Maravilloso cofre de piedra, donde los diocesanos de Segorbe han alojado siglos y siglos de vida metafísica y devenir histórico.

Antes de que España entrara en un cielo calamitoso de guerras civiles, la catedral nueva fué saqueada, con saña meticulosa y rei-

terada, por las tropas francesas del general Suchet. ¿Cómo hubieran podido, sin embargo, los españoles de hoy ajenarse o sustraerse a una institución que sirvió de estudio a las Cortes convocadas por Martín el Humano y nos trae memorias de cabildos y dignidades insignes: arzobispos, cardenales, el papa

*SEGORBE.—Altar mayor de la catedral.*





Pedro de Luna y el Pontífice Alejandro VI?

No podía ni debía el Gobierno preterir u olvidar esta reliquia del pueblo español, víctima, como tantas otras, del ateísmo incendiario.

En la lista de templos reconstruídos, que pasan de 1.000 —muchos de los cuales se

han levantado completamente de nuevo—, la catedral de Segorbe es, como las de Madrid, Tortosa, Sigüenza, Vich, Oviedo, una herida más que cicatriza gracias a la sensible y vigilante iniciativa del Jefe del Estado.

Ilustrísimo señor obispo de Segorbe: Permitid que entregue en nombre del Caudillo,

*SEGORBE.—Claustro alto-museo, de la catedral.*

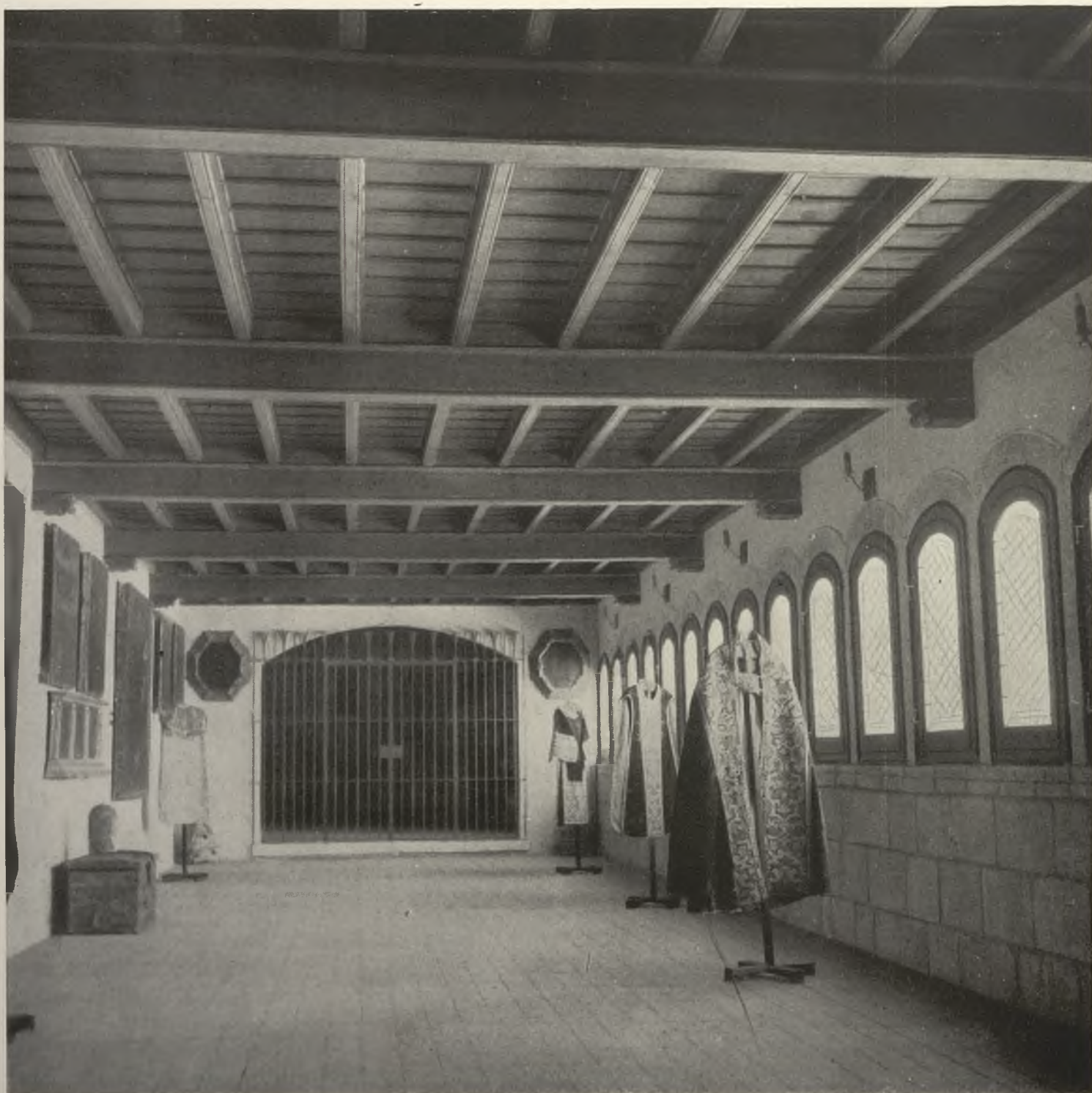



cuya representación me honra, a la diócesis la santa iglesia catedral de Segorbe, para que, renacida, sean de nuevo estos piadosos muros la casa de Dios, el ara en donde se le pida todos los días por España, por el Caudillo y por los claros varones que ilustraron el ambiente de este sagrado recinto y renova-

ron la historia remota e inmemorial de la combatiente Segórbiga.”

#### CONTESTA EL PRELADO DE SEGORBE

Contestó el obispo de Segorbe, doctor Sanahuja, con un brillante discurso, en el que expresó su gratitud por la asistencia del Es-

*SEGORBE.—Sala capitular de la catedral. Detalle.*





tado español en la reparación de este templo, como de otros muchos, lo que demuestra el interés manifiesto por nuestra santa religión, base y fundamento de todo orden social y de la prosperidad moral y material de los pueblos, y haciendo a continuación un encendido elogio de la obra de Regiones Devastadas, que ha realizado y está realizando una magnífica y acertada labor de reparación de los daños ocasionados, tanto a entidades como a particulares, por los enemigos de la fe. Terminó dando las más expresivas gracias a

los prelados, a las autoridades y al pueblo cristiano que asistía al acto.

Seguidamente se dió lectura al acta de entrega del templo, que firmaron el ministro y el obispo de la diócesis, y como testigos, los cinco prelados asistentes, el general Santa Pau, el gobernador civil de Castellón y el alcalde de Segorbe y otras personalidades.

A continuación, el ministro de la Gobernación visitó el museo eclesiástico de la catedral e hizo grandes elogios de su riqueza artística.

*(Hoja Oficial del Lunes. Madrid.)*

*SEGORBE.—Catedral. Retablo de esmaltes.*







EL PORTILLO DE LA TRAICION, en la muralla zamorana, tiene en este dibujo romántico del "Semanario Pintoresco" de 1838 todo su sabor legendario.

## LA ARQUITECTURA Y SU FOLKLORE TRADICIONES Y LEYENDAS

Centro de la literatura popular es la tradición; ella es fuente de la historia, cultivada por eruditos investigadores; de ella se derivan las leyendas que embellece la fantasía popular; de ella nacen los viejos romances y como perlas desgranadas surgen coplas y aun refranes por su moraleja o su enseñanza.

Por *tradición* entendemos toda narración popular transmitida de generación en generación, que refiere cosas o sucesos ocurridos

a personas y en lugares determinados. En esta comunicación oral a través del tiempo y aun saltando fronteras, las narraciones primitivas se desgastan, pulen y modifican, adaptándose a la psicología de los narradores y al carácter etnográfico, pero siempre conservando un fondo de verdad... En la *leyenda* se poetiza la narración, perdiendo en veracidad lo que gana en belleza, y a tanto puede llegar la fantasía popular desfigurando la



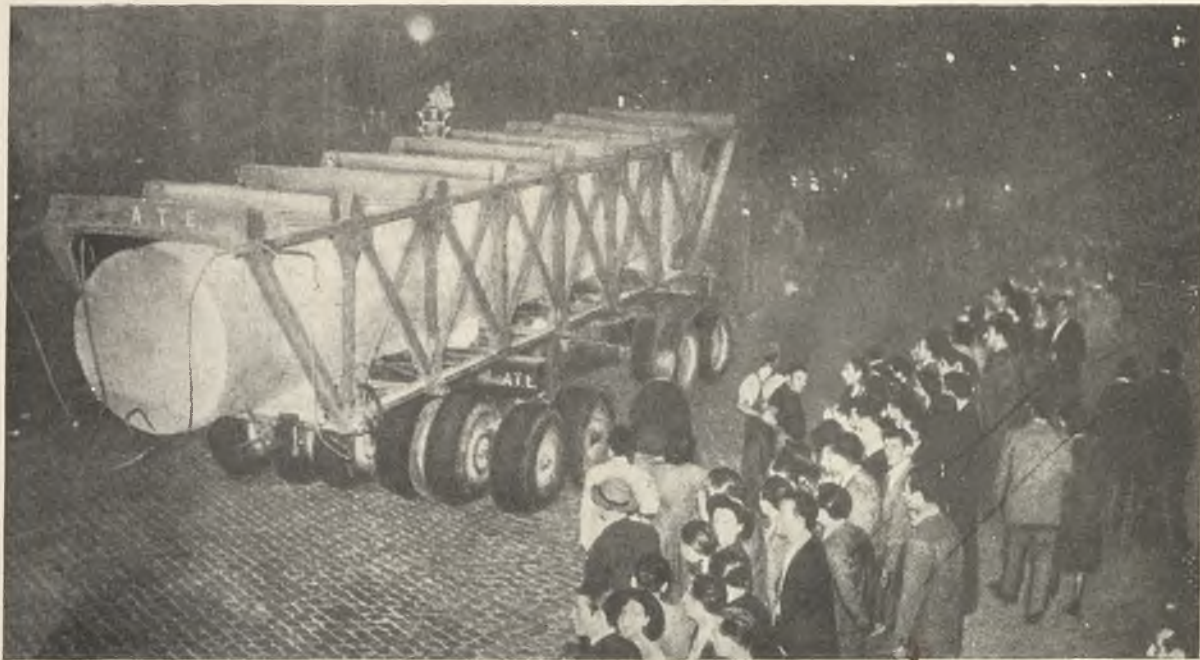

*Uno de los famosos postes de Juanelo a su paso por las calles de Madrid, recientemente, para su traslado al Valle de los Caídos.*

tradición, que pasa a ser un *cuento* que todo lo subordina a la ejemplaridad de su enseñanza o al mero pasatiempo.

Distinguir la tradición de la leyenda es prácticamente imposible en muchos casos, porque si la primera contiene más verdad que la segunda, ésta posee siempre su algo de realidad, siquiera sea en las que tienen relación con la arquitectura un vestigio de muralla, venerables ruinas de castillos y palacios, restos de casas cuajados de recuerdos, huellas en fin de evocaciones heroicas, piadosas y románticas que aumentan el respeto y cariño al lugar donde se conservan.

Vayan al azar unos ejemplos de tradiciones y leyendas, en las que un arquitecto artista puede inspirarse para la reconstrucción verdadera de lo que debió ser el monumento, edificio o componente sobre el que se basa la narración:

#### LOS POSTES DE JUANELO

En el siglo XVI existía un artífice ingeniosísimo llamado Juanelo Turriano, capaz de realizar los más fantásticos proyectos. Inventó un autómatas que se llama el *hombre de palo*, que se exhibía en una calle toledana, y

de ahí le quedó este nombre a través de los siglos. En la Imperial Ciudad consérvanse los restos de un complicado mecanismo para subir el agua del Tajo. Pero lo más notable de Juanelo fué la idea de construir en Aranjuez un palacio a Carlos V sobre el río Tajo, apoyándolo en grandes columnas, para poder embarcar desde él hasta Lisboa, según otro más fantástico proyecto. Cuatro columnas labró en las canteras que hay entre Orgaz y Sonseca (Toledo); miden once metros de altura por 1,75 de diámetro; una columna quedó en la cantera sin arrastrar, las otras tres las llevó por el camino real amarradas por una maroma fabricada con los cabellos de su hija. Cuando pasaban por Nambroca (Toledo) las dejó abandonadas, pues el César desistió de construir tal palacio. El pueblo llamó a estos monolitos *los postes de Juanelo*, y era tan popular esta tradición, que en copla quedó el recuerdo, que aplicaba a todo aquel que prometía una cosa que nunca acababa de cumplir:

*Los postes de Juanelo  
ya van marchando,  
y llegarán al sitio  
¡Dios sabe cuándo!*



¡Ya han llegado! por la voluntad de nuestro Caudillo Franco, pero no al fantástico lugar para el que los destinó Juanelo, sino para el nobilísimo de servir de guardia permanente, adornando a modo de pórtico majestuoso la entrada al Valle de los Caídos, junto a El Escorial, sagrado lugar destinado a los que dieron su vida por Dios y por España.

\* \* \*

#### CASTILLOS Y MURALLAS

Todas las tradiciones épicas de nuestra historia tienen como escenario un castillo roquero o un fuerte murallón. En Zamora, por ejemplo, puede comprenderse asomándose por el *Portillo de traición* en sus viejas murallas, la alevosa muerte del rey don Sancho a manos del traidor Vellido Dolfos, que tan minuciosamente queda descrito en el romancero:

*Desde le tuviera muerto,  
metióse por un postigo;  
por las calles de Zamora,  
va dando voces y gritos.  
Tiempo era, doña Urraca,  
de cumplir lo prometido.*

Fuertes eran las murallas zamoranas, pero más fuerte todavía era el corazón de los heroicos sitiados; la tradición les laureó con un refrán imperecedero: *No se ganó Zamora, en una hora*, que hoy se aplica a todo lo que supone un gran esfuerzo para conseguir una cosa deseada y difícil.

\* \* \*

#### CAPILLAS VOTIVAS Y MILAGROSAS

La *Virgen de la Casita* es la titular de Alaejos (Valladolid); su nombre lo debe a

*La cocina de cualquier pueblo castellano es, durante el invierno, lugar donde pueden oírse a los viejos las más sabrosas leyendas y tradiciones.*





que al aparecerse la Virgen a una aldeana en aquel término, le dijo que la mandase hacer *una casita* para alojarla; así fué, y por los milagros que obraba, el pueblo intentó trasladarla a la iglesia, que es muy suntuosa, mas tantas veces como se llevó a cabo, la Virgen milagrosamente retornaba a su Casita en el lugar donde se apareció.

En otros lugares, el templo se ha construído donde señaló la imagen aparecida, incluyendo el árbol, fuente o piedra que existía junto a ella; así puede comprobarse en la ermita de la Virgen de Hornuez (Segovia) o en el milagroso pozo de la Virgen de Sopedrán (Guadalajara). En alguna quiso Nuestra Señora que las puertas de la ermita estuviesen siempre abiertas para que sirvieran de refugio a los caminantes:

*Virgen de los Enebrales,  
Patrona de Tamajón,  
tienes las puertas abiertas,  
como puertas de mesón.*

\* \* \*

#### RUINAS MISTERIOSAS

Con fantasmas y brujas hay vinculadas muchas ruinas con parecidas leyendas; señalamos por su excepción una tradición riojana que, a la vez, es religiosa y ejemplar. En Autol hay unos muros ennegrecidos, en un rincón de esa aldea, que se respetan con temor; tirarlos parecería querer olvidar la justicia divina.

Mayordomo de la cofradía del *Corpus* en este pueblo era un tal Lucas, que con su mujer vivía en aquella casa. Lucas murió, y cuando el nuevo mayordomo fué a reclamar a la viuda la cera que para el Santísimo tenía depositada en esa casa su difunto marido, la viuda lo negó, y en son de reto, dijo: *¡Si hay más cera, haga Dios que arda con ella!*

Aquel año la fiesta del *Corpus* se celebró en la aldea con el fervor de siempre. Salió solemnemente la procesión; las calles estaban cubiertas de romero, tomillo, espliego y canchales; el cielo, purísimo, daba alegría al ambiente; las campanas volteaban jubilosas. De

*CASTILLO DE SEGURA DE ARAGON.— Construido en la edad media, dió nombre a la ciudad por su posición segura para detener las invasiones, según tradición histórica.*







ESCAMILLA. — Restos del antiguo castillo; a su única torre llaman “El Palomar”, pues tal es hoy su destino.

pronto, dejaron de tocar y repicaron a difuntos; el cielo se oscureció por el denso humo de un incendio; era el de la casa de Lucas que ardía por todos lados y en el centro de ella la desgraciada mujer... ¡Habíase cumplido su maldición!...

\* \* \*

#### CASAS DE DUENDES

Los duendes ocupan en la mitología popular de los siglos XVI y XVII preferentísimo lugar. Eran unos entes minúsculos con figurilla humana, vestidos de hábitos o con caperuza y calzas; eran traviosos e inquietos, gastando bromas a los moradores de la casa en que habitaban; hacían ruidos, abrían puertas y ventanas, escondían las cosas y tiraban de las ropas de la cama estando las personas acostadas; también hacían buenas migas con las criadas y los niños. Huarte de San Juan, nada menos, en su libro *Examen de ingenios* llega a escribir así sobre los duendes: “véese claramente por experiencia, que en siendo

una casa grande y oscura, sucia, hedionda y triste, acuden duendes a ella; y si la limpiamos y abren ventanas para que le entre el sol y claridad, luego se van, especialmente si la habitan muchas gentes...”.

Tanto se llegó a creer en ellos, que era práctica forense en Castilla el que “si una persona iba a habitar una casa y luego se enteraba de que en ella había duendes, podía abandonarla y rescindir por completo el contrato”. Esto de no alquilar una casa por tener duendes nos parece en nuestros tiempos... ¡un cuento!

\* \* \*

#### PALACIOS ENCANTADOS

Sobre ellos la leyenda tanto fantasea, que, perdiendo la realidad, pasase a los cuentos de encantamiento; tipo de ellas son los palacios que las sirenas tienen en el fondo de los mares, con mármoles de colores, y aun de los ríos, como en nuestro legendario y toledano Tajo, según la leyenda de Garrovillas (Cáceres).



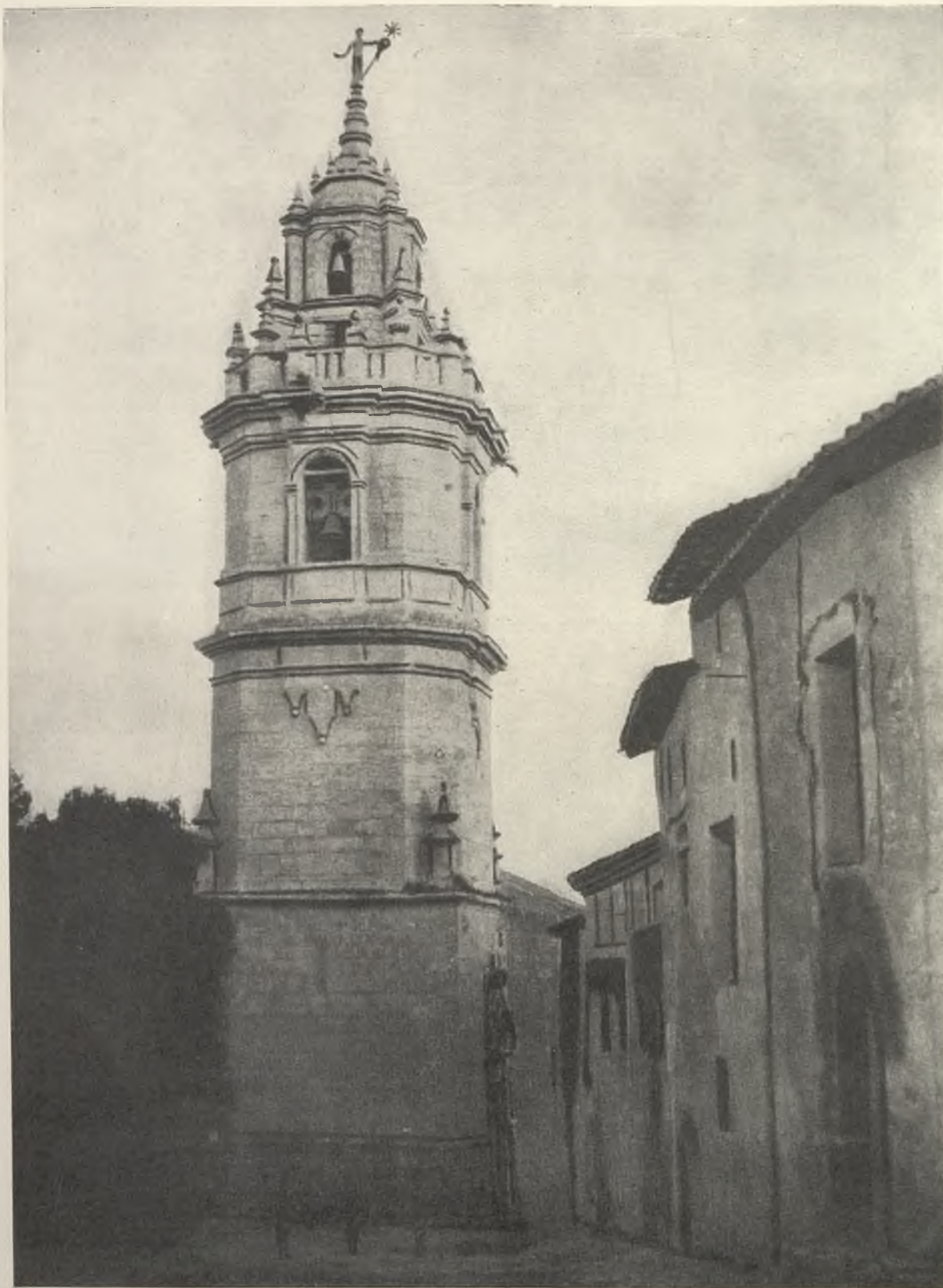

*LA GIRALDA DE ESCAMILLA (Guadalajara).—En la veleta de la torre de la iglesia parroquial representa la figura de una mujer, que la leyenda dice que es cierta sacristana del lugar que sus padres no la dejaron casarse con El Mambrú de Arbeteta, pueblo inmediato que por el mismo motivo tiene en su torre la figura de un hombre en su veleta.*





*Torre parroquial de la iglesia de Arbeteta (Guadalajara), en cuya veleta hay la figura de un hombre que llaman El Mambriú, cuya leyenda corresponde a la de la Giralda de Escamilla. ¡Legendario diálogo de los dos amantes, desde las torres de sus pueblos respectivos!*

*La sirena de la mar,  
que canta en la mar salada,  
de medio arriba es mujer,  
de medio abajo pescado.*

Al saltar a tierra estas mujeres mitológicas, dicen que pueden recobrar la total forma humana, casarse y tener hijos, siempre que no entren en la iglesia ni revelen a nadie su origen más que a su marido; pero si éste le recuerda su procedencia, retorna la maldición y vuelven al mar. Así ocurrió al señor del palacio de Blach, en la costa catalana; casóse con una *dona d'aigua*, con la

que era muy feliz, pero un día disgustóse por celos y al recordarla su origen ella desapareció para siempre en el mar, para vivir en un palacio encantado con sus hermanas, quedando para siempre deshabitada la suntuosa mansión del señor del feudo de Blach, cuya ánima en pena va todas las noches a buscarla a la playa...

#### EL DIABLO ALARIFE

El Acueducto segoviano, el Puente Mayor de Gerona y muchísimos puentes románicos, en deliciosos lugares de nuestros ríos, han si-



do construídos, según leyendas populares, por el diablo; y hasta —¡es asombroso!— ¡la bóveda de la catedral de Gerona!

El precio de la obra pedido por el diablo fué siempre el alma de quien solicitó su trabajo; el tiempo de ejecución, una noche. Y en torno de estas dos condiciones, téjense todas las leyendas, que, para darlas más fuerza, dan como prueba el que todas son obras incompletas, pues faltó una piedra para terminarlas, y que el diablo llevaba por los aires con ese fin; pero la aparición del nuevo día y el toque de alba de una iglesia, junto al arrepentimiento de quien ofrendó su alma al diablo para conseguir la obra, hizo que el demonio desesperado tirase la piedra y quedase como monolito en los alrededores o como

mella en el puente o acueducto, como puede comprobarse desde el Azoguejo según la leyenda segoviana.

\* \* \*

Tradiciones y leyendas, realidad y fantasía mezcladas en diferente proporción, transmitidas de padres a hijos a través de muchas generaciones, enraizadas con el lugar donde tuvieron su origen, se identifican con el espíritu del hombre sensible haciéndole amar las piedras gloriosas del suelo patrio. ¡Desgraciados de aquellos ingratos que no sientan estos amores!

DR. CASTILLO DE LUCAS.

*TORRE DE LA MAL MUERTA.*—Debe su nombre a un crimen por celos ocurrido en el siglo XV, en Córdoba. La leyenda añade que existe un tesoro escondido, y lo poseerá el que lea el nombre que hay en el arco, pasando bajo él corriendo a caballo.





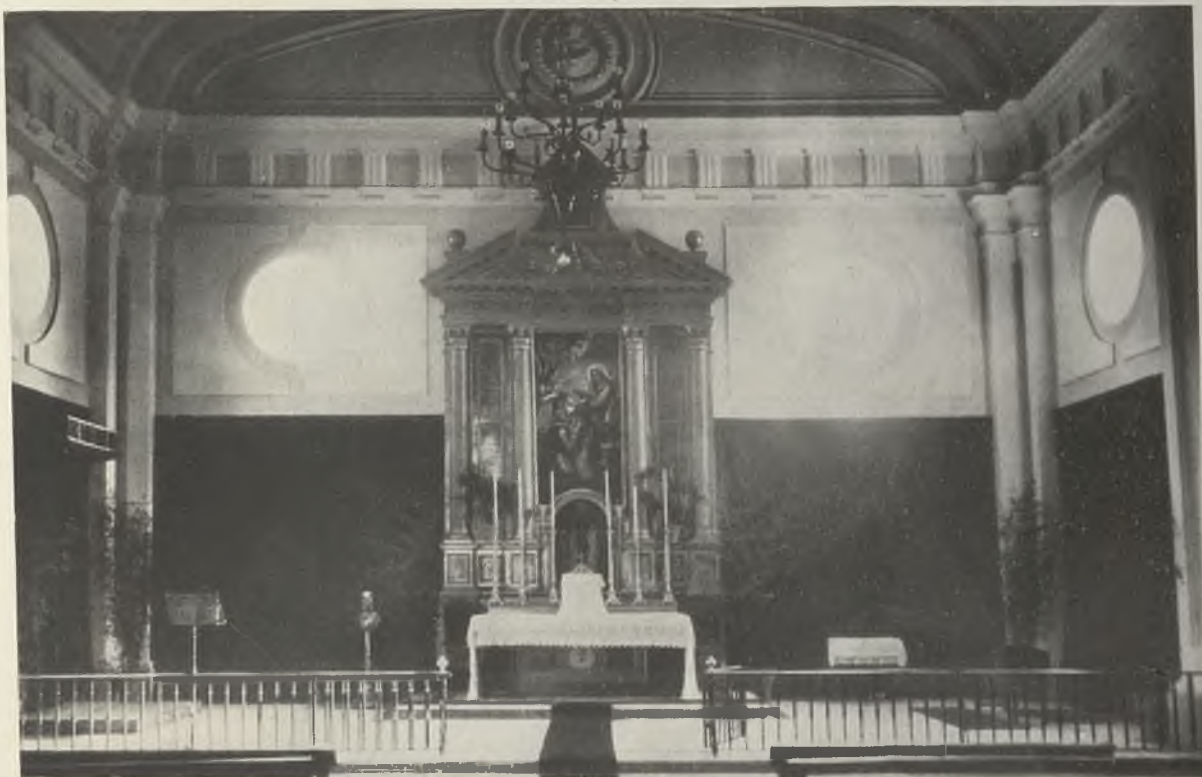

*Capilla. Altar mayor.*

## EL SEMINARIO METROPOLITANO DE TOLEDO Y SU NUEVA CAPILLA

En los Concilios toledanos, modelo de asambleas, en las que con la base de la idea religiosa se forjaba la unidad nacional y se dirimían pacíficamente las diferencias cuando en el resto de Europa imperaba la razón del más fuerte, fué donde ya en el año 527 de nuestra Era se trató por primera vez de los Seminarios Eclesiásticos, sin que quede constancia de que nadie lo hubiera hecho con anterioridad.

En el canon primero se dice que los destinados al sacerdocio desde la infancia, por voluntad de sus padres, han de vivir en la casa de la Iglesia donde serán educados, y, al llegar a la edad de dieciocho años, delante del clero y plebe, el Obispo les examinará para saber si desean pasar al estado de ma-

trimonio, o si, inspirados del Señor, les place la gracia de la castidad.

También en el IV Concilio, celebrado el año 633, siendo rey Sisenando y con asistencia de San Isidoro de Sevilla y San Braulio de Zaragoza, se ocupan de la edad precisa para la ordenación de Sacerdotes y Levitas o Diáconos y de cómo han de vivir en común hasta este momento, ocupados en las disciplinas eclesiásticas, bajo la dirección de un anciano probadísimo, que será su maestro y testigo de vida.

Por entonces los Seminarios Episcopales no eran sino colegios bajo la vigilancia del Obispo y tutela de los Presbíteros.

En Toledo existía el Monasterio Agaliense donde se educaron los padres Toledanos





*El Seminario  
toledano.*

y Santos Arzobispos de aquella Sede y que se supone estaba situado a orillas del Tajo, entre el Santo Cristo de la Vega y Buenavista.

En el año 711 comenzó la dominación árabe hasta el 25 de mayo de 1085 en que entra

Alfonso VI en Toledo y, por influencia de los Monjes de Cluny, es abolido el rito mozárabe y postergado el clero español. En el siglo XII, y durante toda la Edad Media, es muy intensa la vida cultural de Toledo y no cabe duda de



que hubo Estudios y Escuelas de formación eclesiástica. Lo mismo que en Salamanca, en la Catedral de Toledo había en el siglo XIV Cátedras de Teología y de Gramática. Pero a fines del XV es cuando se inicia en Toledo

la época de esplendor de las letras con la fundación de la Universidad de Santa Catalina.

Fué fundado el Colegio de Santa Catalina por don Francisco Alvarez de Toledo, hijo del Secretario de los Reyes Católicos, el año 1485

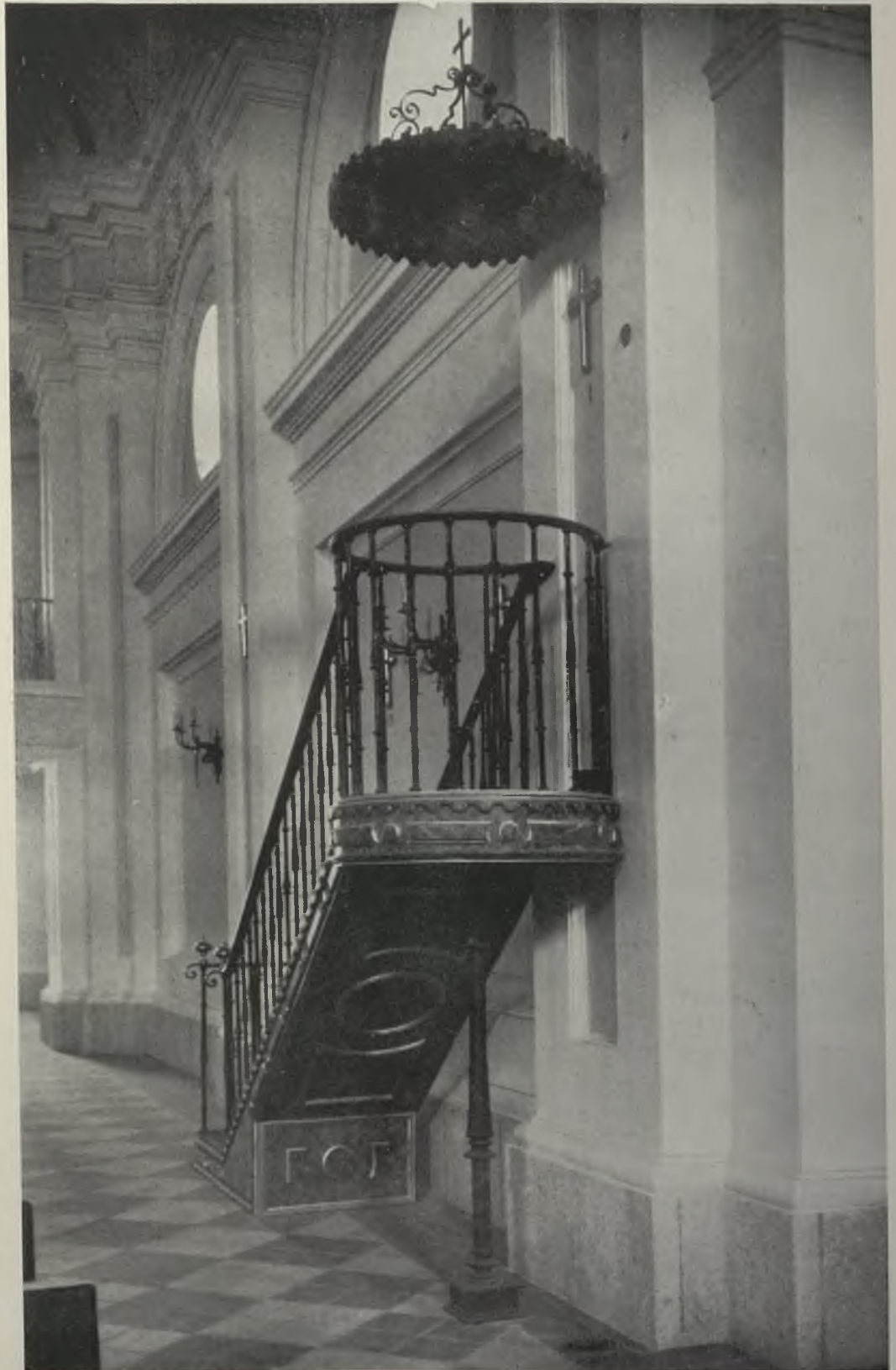

*Seminario. Capilla.  
Detalle del púlpito.*





*Seminario. Fachada.*

y, por la importancia de sus estudios, Su Santidad León X le concedió el título de Universidad. El Emperador Carlos I le otorgó las preeminencias de que en el Fuero Civil gozaban Salamanca y Alcalá, y Felipe II la distinguió con un privilegio no concedido a ninguna otra: la Grandeza de España. Grandes fueron las glorias de la Universidad, la cual permaneció unida al Colegio hasta mediados del si-

glo XVIII en que el Supremo Consejo de Castilla decretó la separación, pasando la Universidad a las aulas de los Jesuítas, recientemente expulsados; luego pasó al Convento de San Pedro Mártir y, por fin, a edificio propio, debido al Cardenal Lorenzana que fué posteriormente Instituto al desaparecer la Universidad en 1845. El Colegio siguió en su edificio hasta comienzos del siglo XIX, en que por



estar arruinados sus locales a consecuencia de la guerra de la Independencia, se estableció en una finca medianera, que hasta entonces había sido la casa solariega de don Antonio López de Ayala, Conde de Cedillo; el cual, como patrono del Colegio, la cedió, ampliándola y reformándola a tal fin. Allí continuó hasta su extinción en 1847. En este edificio se

instala actualmente el Seminario Menor y con tal motivo hablaremos de él más adelante.

Además del Colegio Universidad de Santa Catalina, funcionaban en Toledo otros Centros. Uno de ellos era el Colegio de Infantes, fundado por el Cardenal Silíceo; disponía de cuarenta becas para niños de 7 a 10 años, destinados al servicio del Coro de la Catedral y



*Seminario.  
Interior de la  
capilla.*





*Seminario. Inauguración de la nueva capilla.*

seis de los cuales eran elegidos por su voz y disposición para la música, siendo este el origen del nombre de "seises" que actualmente se da a los niños cantores.

Disfrutaban de beca los colegiales durante 7 u 8 años, y perfeccionaban sus conocimientos en los Estudios de los Dominicos en San Pedro Mártir, pasando posteriormente al Colegio de Santa Catalina.

Otro Colegio Universitario fué el de San Bernardino, fundado en el siglo XVI por don Bernardino Zapata, para Maestros en Artes o Bachilleres; también eran admitidos al internado "porcionistas", o sea los que pagaban pensión; todos acudían a la Universidad vistiendo como los colegiales de Santa Catalina, aunque el manto y beca eran de color azul oscuro en lugar del manto pardo y beca grana que, con el bonete cuadrado negro, componía la indumentaria de aquellos.

Entre otros de menor importancia también existió el Colegio de San Eugenio, dedicado al estudio de Humanidades y regido por la Compañía de Jesús.

Durante mucho tiempo, el gran número de

establecimientos de enseñanza con que contaba Toledo, la cercanía de los Colegios de Alcalá y la Universidad de Salamanca, hizo que no se notara la necesidad de fundar un Seminario con arreglo a las normas del Concilio de Trento. Pero hacia 1829 el Cardenal Inguanzo inició la construcción de un edificio de nueva planta para Seminario Conciliar, cuya falta se dejaba sentir ya en la diócesis. Adelantada iba la obra cuando ocurrió el fallecimiento del celoso prelado, por cuyo motivo y las poco favorables circunstancias políticas, quedaron paralizados los trabajos en 1836.

Suprimida ya la Universidad Toledana y dulcificados un poco los procedimientos políticos, habilitóse para Seminario, en 1847, el Convento de Carmelitas Descalzas, vacante desde la extinción de las Ordenes Religiosas, reformándolo y mejorándolo para adoptarlo a las necesidades de un establecimiento de esta clase.

Ascendido a la silla primada el Cardenal Payá, se reanudaron los trabajos de construcción del Seminario de nueva planta, pudiendo inaugurarse éste el 29 de septiembre de 1889,



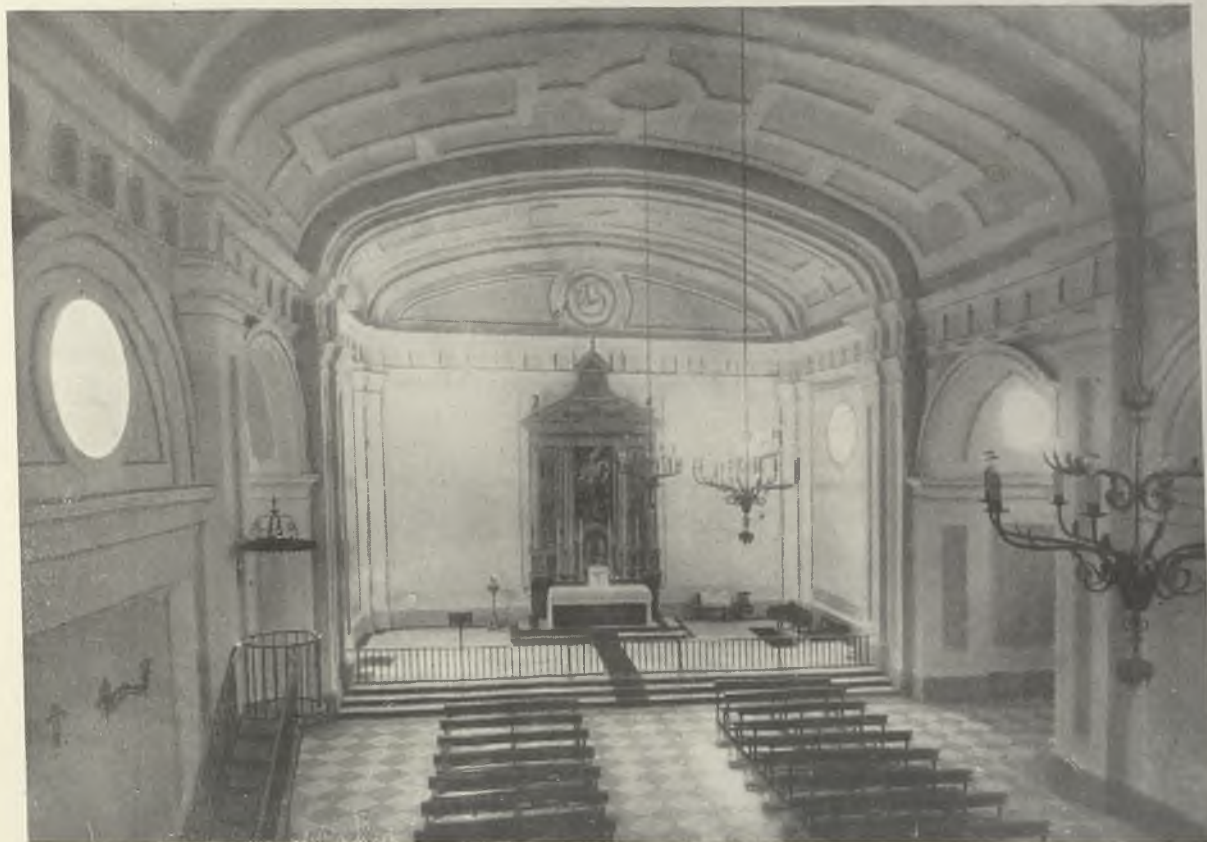

*Seminario. Conjunto de la nueva capilla.*

a pesar de un incendio ocurrido durante las obras.

El antiguo Seminario, llamado entonces Menor, siguió prestando servicio, destinado a los estudios de Latinidad y Humanidades, hasta su traslado al edificio del Colegio de Santa Catalina, adquirido a tal fin por el Cardenal Guisasola.

Este edificio tiene una historia interesante. A juzgar por una inscripción que en él se encontró, fué morada de Abdalláh, rey o gobernador de Toledo, a cuyo nombre va asociada una curiosa leyenda: Dice la tradición que el rey moro por congraciarse con el monarca leonés Alfonso V, pidió a éste la mano de su hermana doña Teresa. Celebróse la ceremonia en su alcázar (que más tarde había de ser Colegio de Santa Catalina), pero cuando Abdalláh intentó acercarse a la afligida doncella, que contra su voluntad se veía unida a un infiel, una fuerza sobrenatural le dejó paralizado, permitiendo entonces a la Infanta volver a su patria, muriendo él a los pocos días, a causa

de la enfermedad y la tristeza.

Esta leyenda, que, tratada por pluma más hábil y en más adecuado sitio, podría ser base de un romance, demuestra la riqueza de sugerencias que se encuentran en cualquier rincón toledano, ya sean de tipo literario o artístico, pues en este mismo edificio, a pesar de los daños que ha sufrido y de las sucesivas restauraciones, todavía se aprecian detalles de su pasado como alcázar moro y como palacio de los Alvarez de Toledo, Condes de Cedillo.

En una de las habitaciones, que debió ser pieza importante del antiguo alcázar, bajo un grosero guarnecido de yeso surgen relieves de figuras y ramas entrelazadas que se superponen a un clásico esgrafiado árabe —quizá con el fin de cristianizar la decoración—, dándonos una imagen perfecta de las sucesivas fases de la historia de Toledo; del mismo modo que el corte de las excavaciones de Troya nos habla de distintas civilizaciones. También es notable el patio, con esbeltas columnas de



mármol y motivos decorativos mudéjares, la escalera con antepecho de estilo gótico y un magnífico artesonado mudéjar, procedente de la antigua capilla, que, en las obras que actualmente realiza el Obispado, ha sido instalado en lo que será sala de visitas del Seminario Menor, después de servir durante años de cubierta del dormitorio de guardias civiles solteros, cuando el edificio estuvo destinado a Cuartel.

El Seminario Mayor no tiene, como edificación, el interés histórico del Menor. Fué inaugurado, como decíamos, en 1889 por el Cardenal Payá. Acerca de él se decía lo siguiente en escritos de la época: "Es el edificio, cuya construcción ha corrido a cargo del arquitecto municipal señor Ramírez, un extenso rectángulo de sólida y fuerte fábrica, que no ofrece al exterior detalle alguno digno de atención. Interiormente reúne buenas condiciones de amplitud y comodidad, si bien determinadas dependencias no parecen sobrado desahogadas con relación al gran número de alumnos e importancia del establecimiento. Tras el sencillo vestíbulo éntrase en el patio, cuyos

antepechos muestran lindos dibujos hechos de ladrillo. Entre este patio y otro secundario, ocupando la parte céntrica del edificio, se encuentra la Capilla, sencilla de ornamentación, bien alumbrada y de regulares dimensiones.

En la planta baja hállanse las aulas, medianamente espaciosas, el comedor y la cocina. A la izquierda del patio principal se ve la entrada de la escalera, ancha, cuadrilonga y clara, cuyos tramos van inferiormente revestidos por bellos artesonados de nogal. Los pisos superiores fueron destinados a la Rectoral, dormitorios, enfermería, salón de grados, biblioteca y otras dependencias".

#### LA NUEVA CAPILLA

Para completar las obras de restauración del Seminario Metropolitano de Toledo, destruido por los rojos al principio de la cruzada, se imponía la construcción de una capilla digna de la importancia de dicho edificio emplazado en la Imperial Ciudad, Sede del Cardenal Primado de España.

La principal dificultad, dado las dimensio-

*Seminario. Nueva capilla. El coro.*







*Seminario, Interior. Detalles de una escalera y de una vidriera de la capilla.*

nes que se solicitaban, estaba en su ubicación, teniendo también en cuenta que se trataba de que la construcción constituyese un pabellón independiente del edificio principal.

Para ello existía en la fachada un patio abierto a la calle de la "Vida pobre" y cuyo eje normal a la fachada paralela a la calle se ha tomado como el de la nave principal de la capilla; como su longitud resultaba menor que la que se solicitaba, ha sido preciso penetrar en la primera crujía del edificio principal, derribando toda la parte de fachada que quedaba dentro de la capilla, habiéndose efectuado los trabajos de apuntalamiento necesarios para la colocación de los cargaderos en los pisos primero y segundo, sostenidos por dos pies derechos, los cargaderos de hierro laminado y los pies derechos de hormigón armado, creándose de este modo el coro y el sub-coro que forma parte de la planta baja.

En la planta de sótanos, se ha instalado un gran comedor y los servicios de calefacción para aire caliente, quedando a los dos costados de la capilla dos patios indepen-





dientes, en los que se ha dividido, aparte de la superficie ocupada por la construcción, el patio a que nos referimos anteriormente, abierto a la calle de la "Vida pobre".

La bóveda que cubre la capilla se ha construido con perfil aéreo rebajado, con objeto de restar la vista lo menos posible a las dependencias del piso segundo. Se ha realizado a base de pórticos de hormigón armado, que corresponden con las pilastras interiores, unidos con correas también de hormigón armado y tabicados por el interior formando la bóveda y por exterior con tableros de rasilla sobre los que se ha colocado la teja.

Su decoración se ha sujetado al orden dórico y siguiendo un estilo muy característico en Toledo; las paredes, lo mismo que la bóveda, decoradas con farjeados, van enfoscadas con yeso, sobre un zócalo de poca altura de granito.

El retablo principal se ha formado a base

de un retablo antiguo que estuvo en la Catedral en la Capilla de San Blas y el cual ha sido debidamente restaurado y adaptado al lugar en que se ha colocado.

A los dos lados del Presbiterio se han instalado dos pequeños altares debidamente policromados.

El púlpito es de hierro forjado con aplicaciones de madera policromadas, con un sentido tradicional en la ciudad.

En el altar mayor y por encargo del Excmo. Sr. Cardenal se ha pintado al óleo un cuadro representando a la Virgen imponiendo la casulla a San Ildefonso.

La inauguración tuvo lugar con gran solemnidad el día de San Ildefonso, patrón de Toledo, cuyo acto se vió muy concurrido.

EDUARDO LAGARDE.  
ESTEBAN RIERA.  
Arquitectos.





# ARCON. MADRID.

## MUSEO SOROLLA.

### DETALLE E-F.

0 10 20 30 40 50 *CMS. - CONJUNTO.*  
0 1 2 3 4 5 6 7 8 9 10 11 12 *CMS. - DETALLES.*

### DETALLE G.

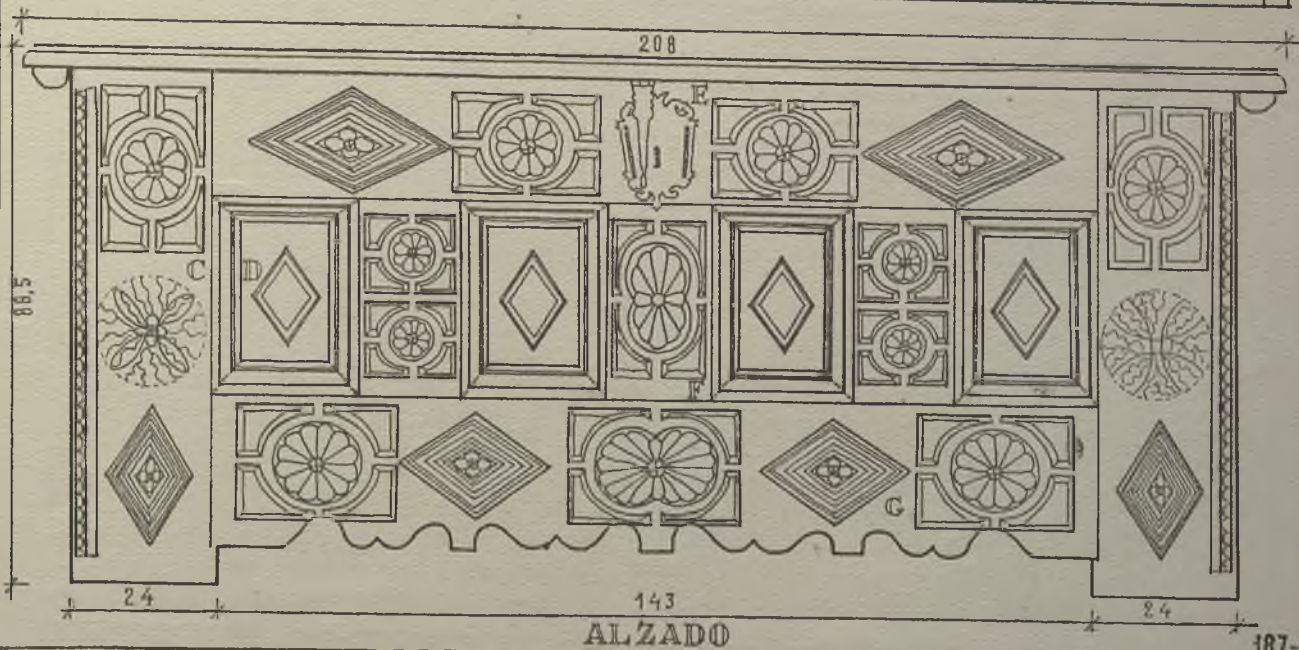
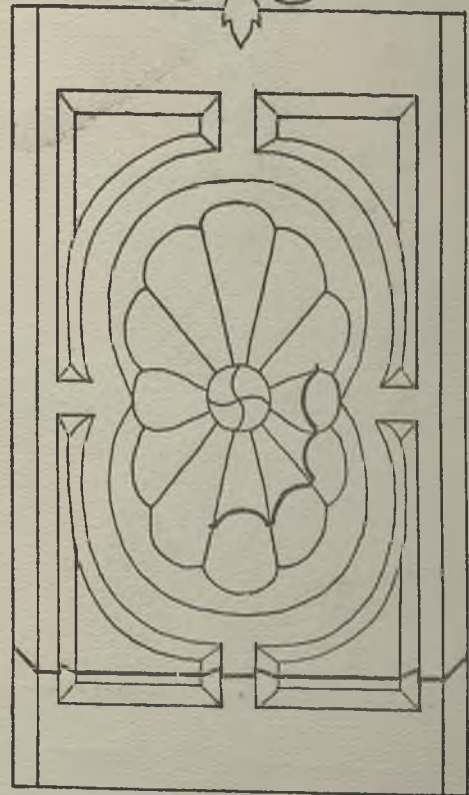
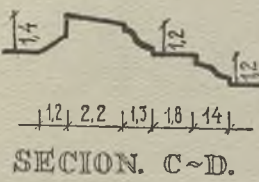
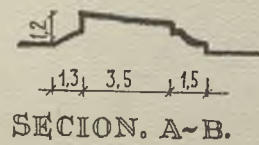
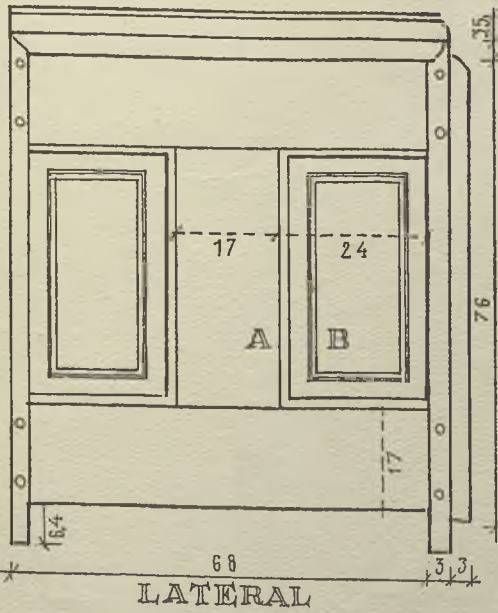
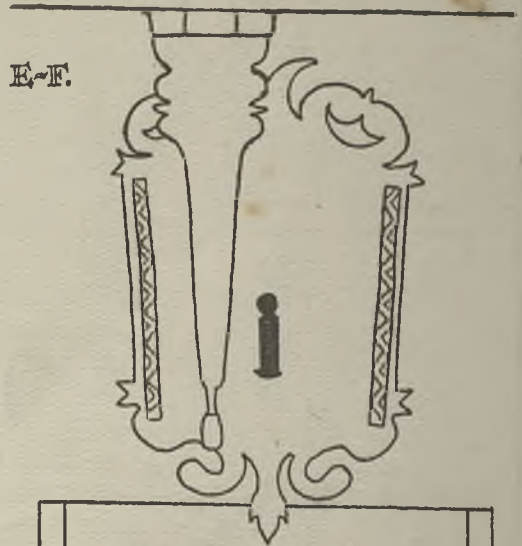
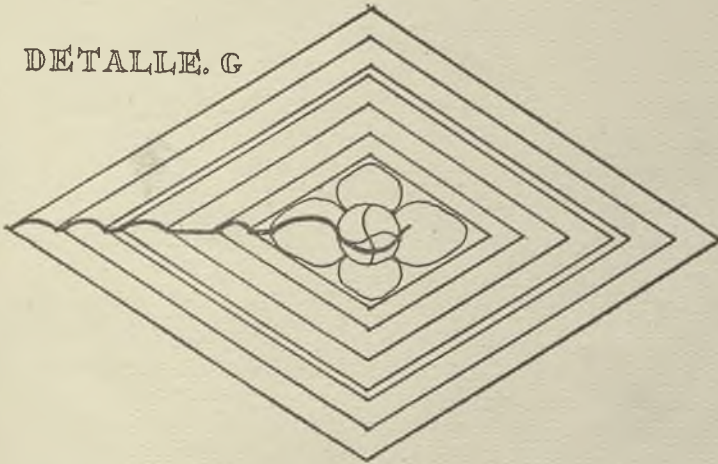



BRASERO. MADRID.  
CASA DE SOROLLA.

0 10 20 30 40 cms CONJUNTO.

0 1 2 3 4 5 6 7 8 9 cms DETALLES.

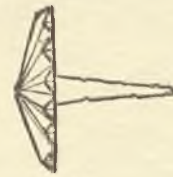

3

CLAVO.

TAMAÑO NATURAL.

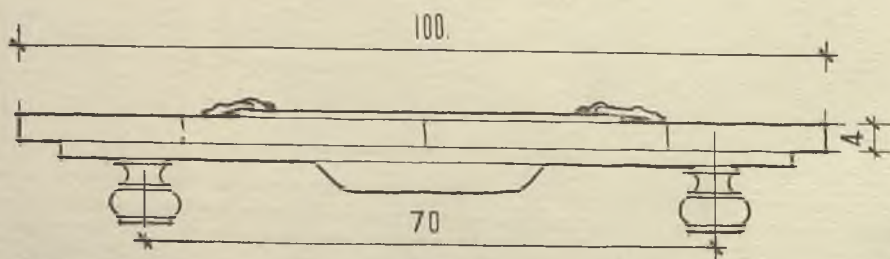
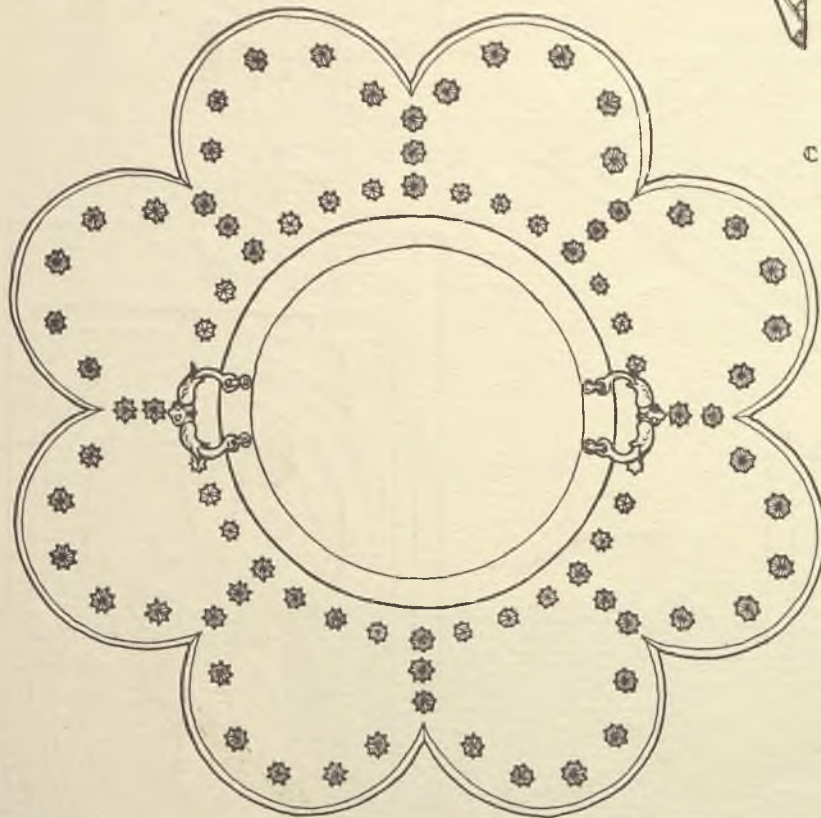

100

70

4

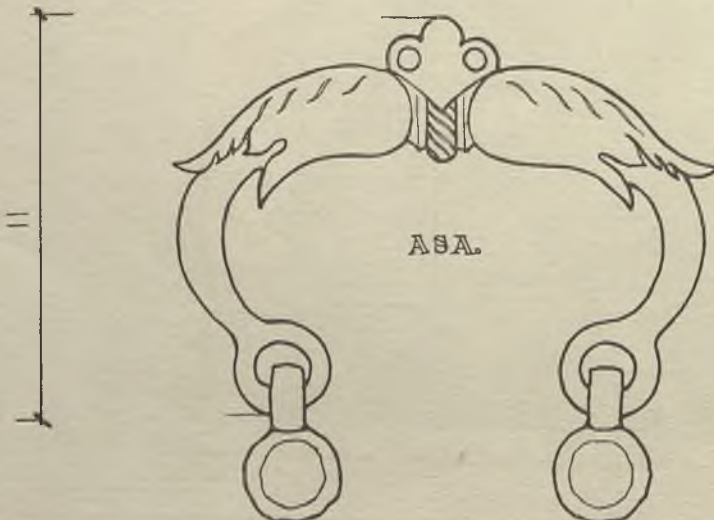

ASA.

11

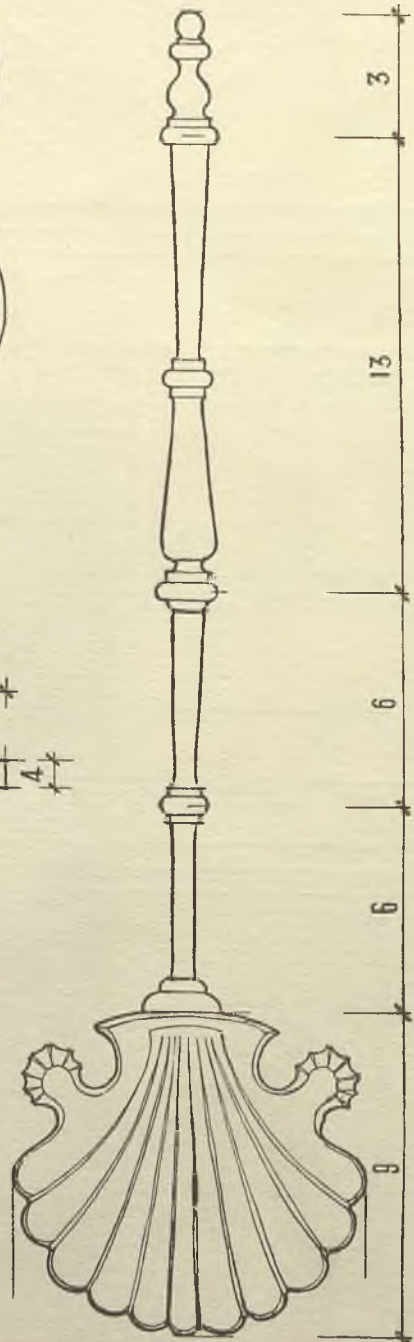

3

13

6

6

9

BADILA.

10

188-LI.







PORTADA.- MADRID  
 MINISTERIO DE HACIENDA

0 50 100 150 200 250 300  
 cm.

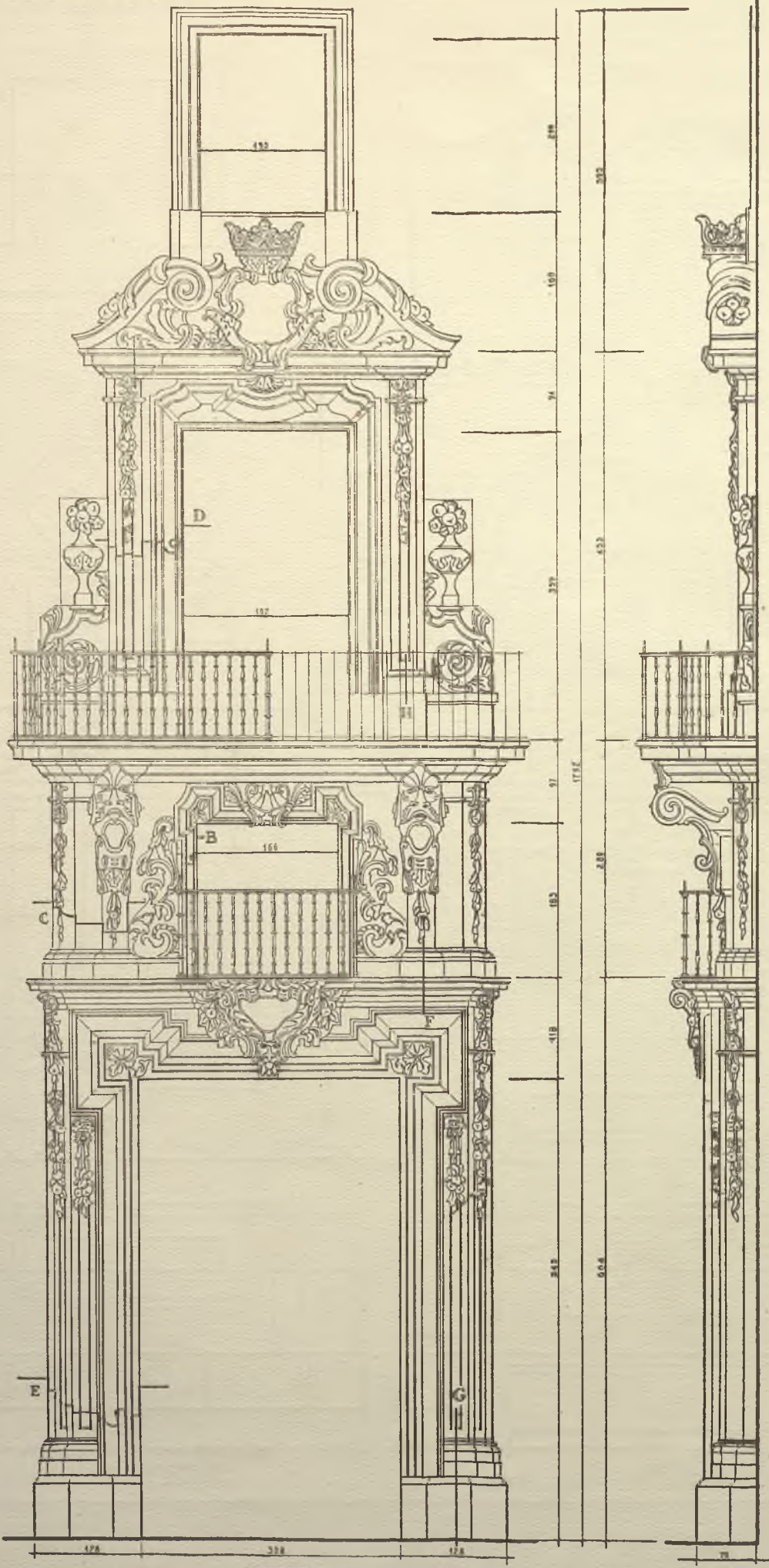

ALZADO

LATERAL

190.191.192.-F.



PORTADA.- MADRID  
 MINISTERIO DE HACIENDA

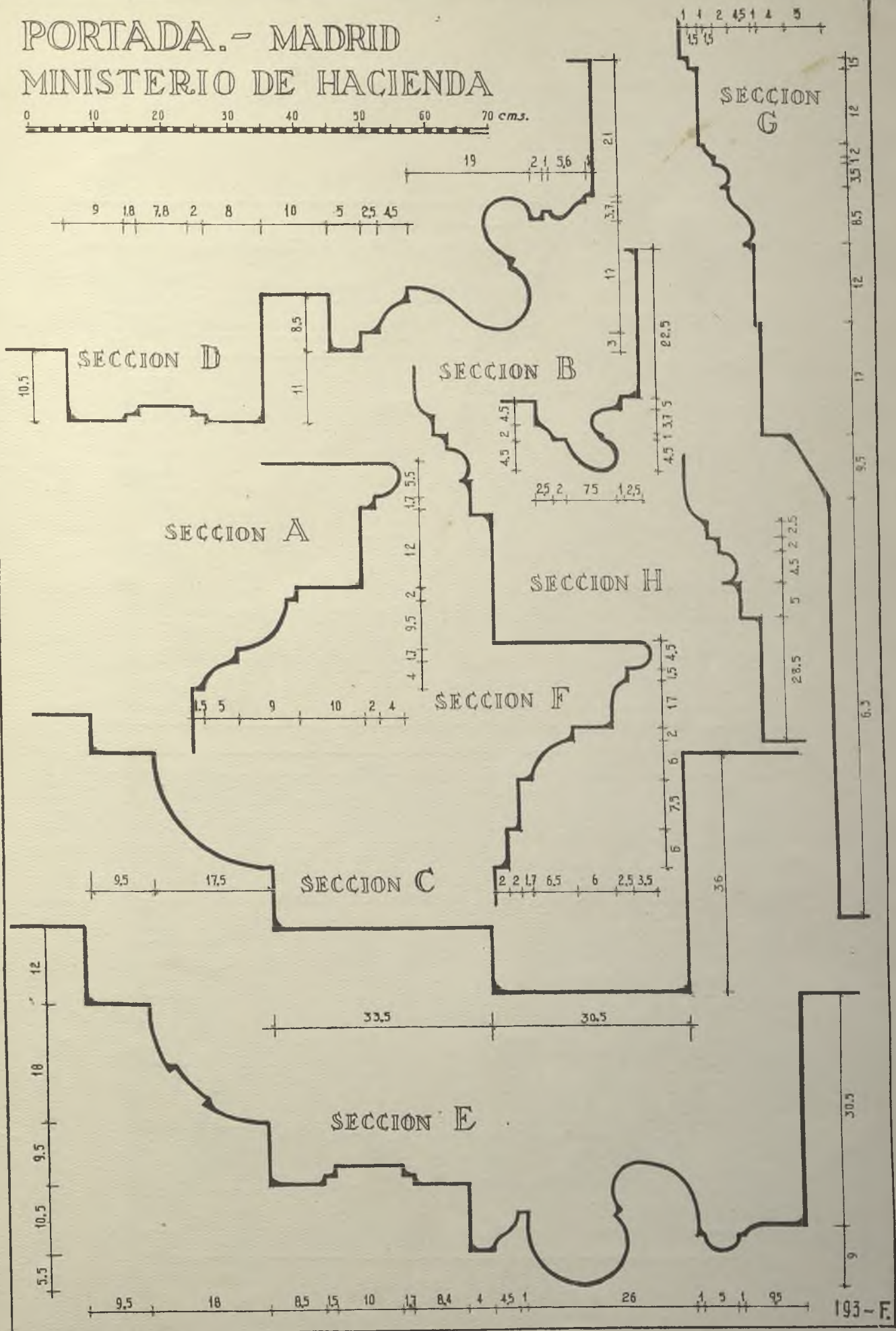
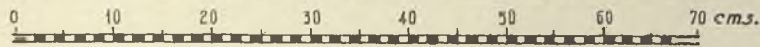



# MESA-MADRID-MUSEO SOROLLA.

0 5 10 20 30 cms CONJUNTO

0 1 2 3 4 5 cms DETALLES.



BOCALLAVE.

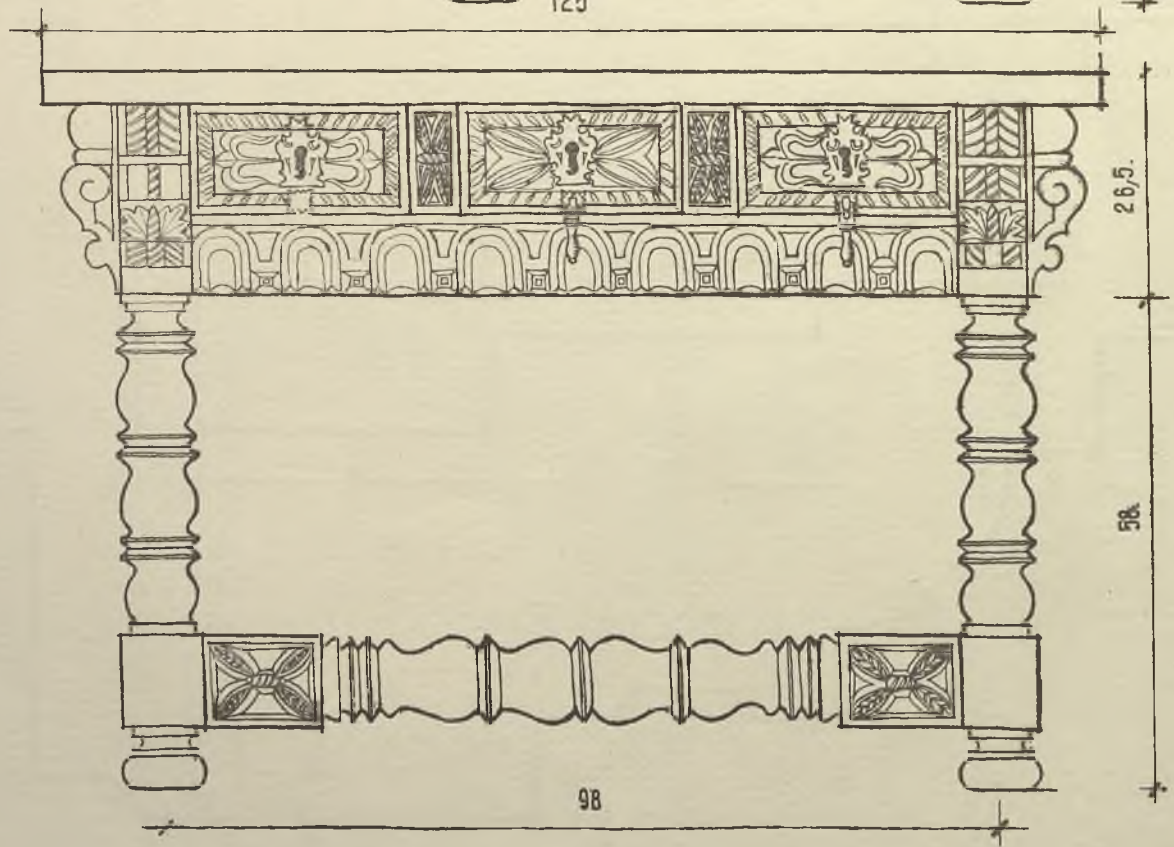
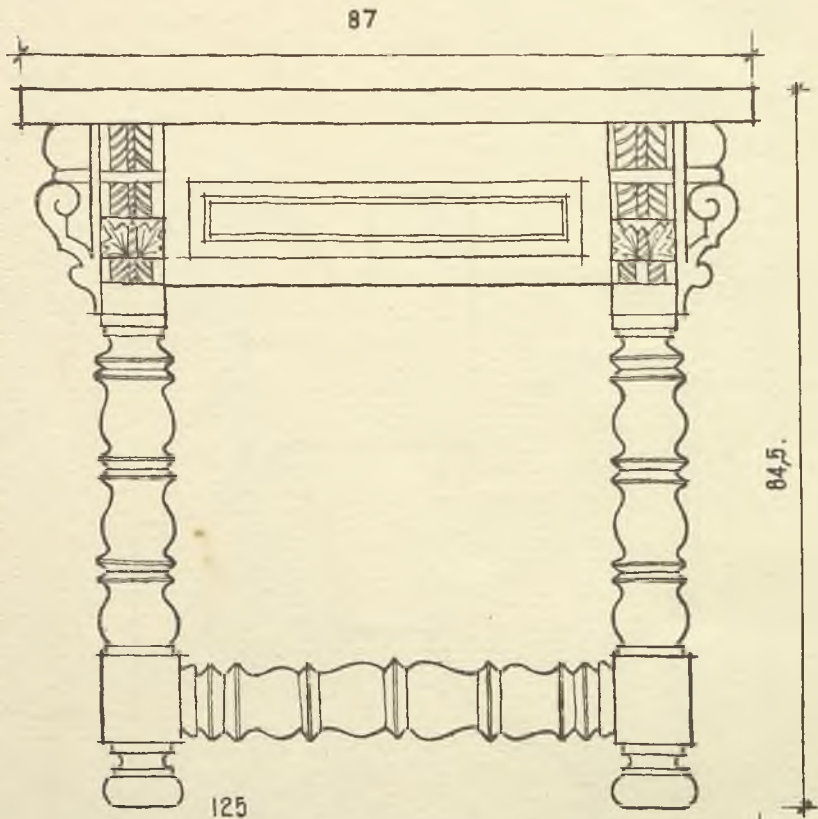

194 LI.



ARCA MADRID.  
MUSEO SOROLLA.

0 10 20 30 CMs. - CONJUNTO  
0 1 2 3 4 5 6 7 8 9 10 CMs. - DETALLES.

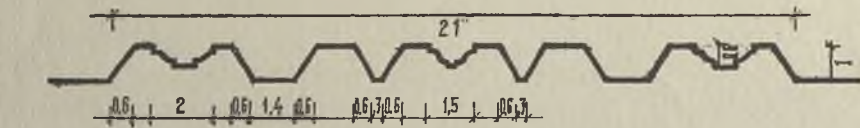
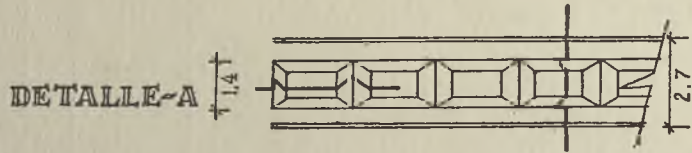

SECCION C~D

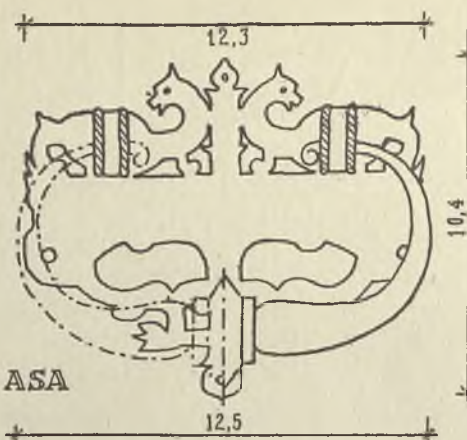

ASA

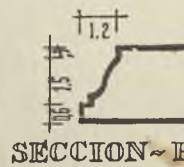

SECCION A~B

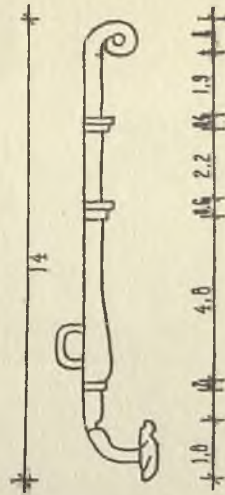

CERRADURA

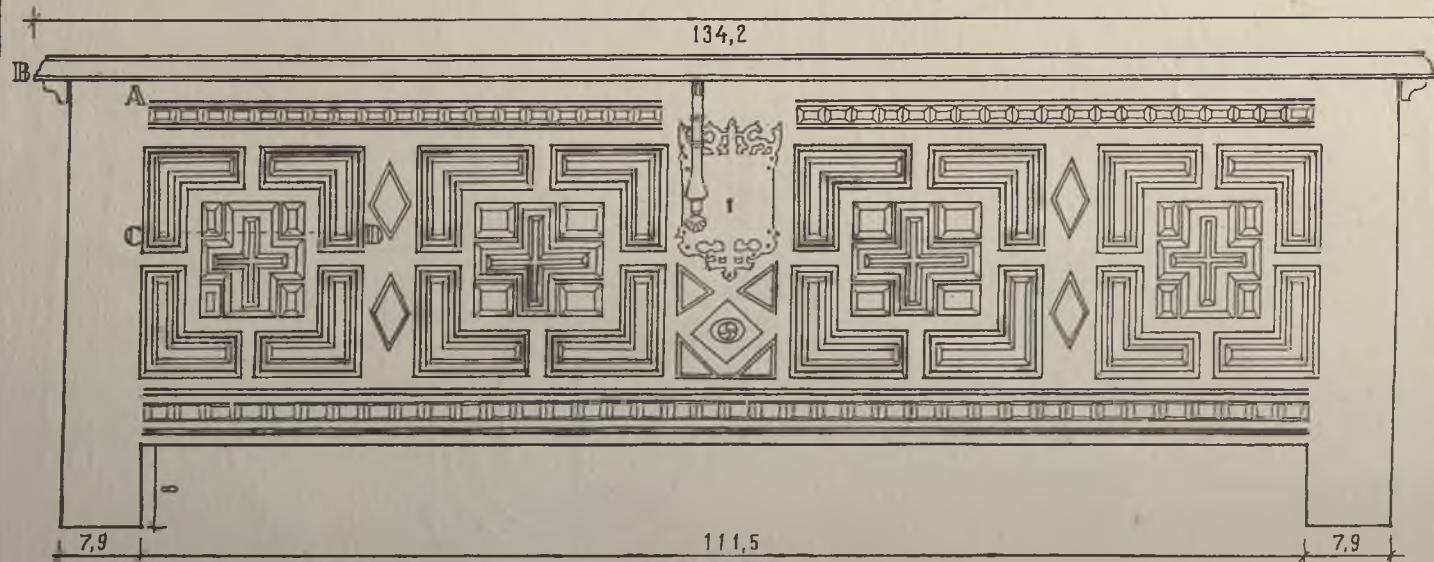
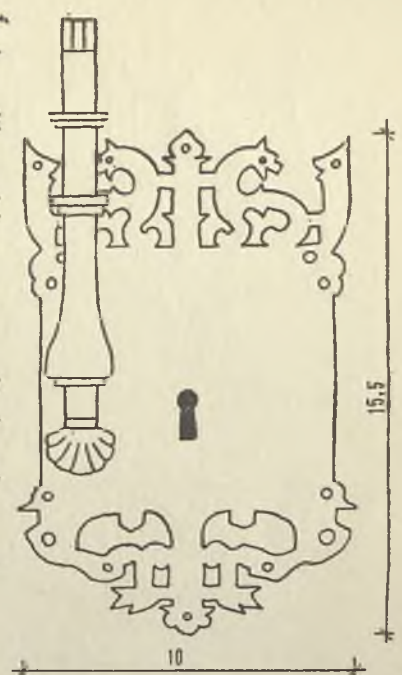

ALZADO

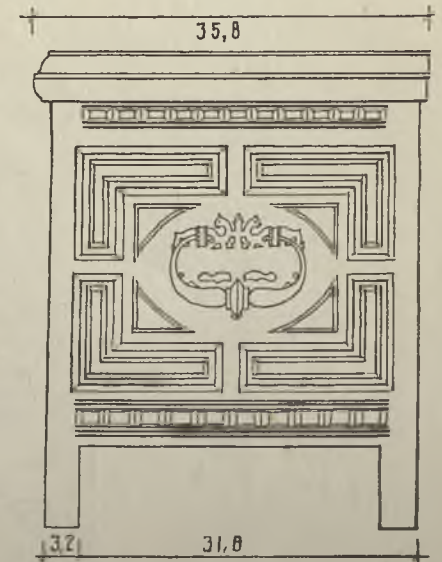

LATERAL

195 SF



# FUENTE.-MADRID. PUERTA CERRADA.

100 cms.-CON JUNTA.  
50 cms.-DETALLES

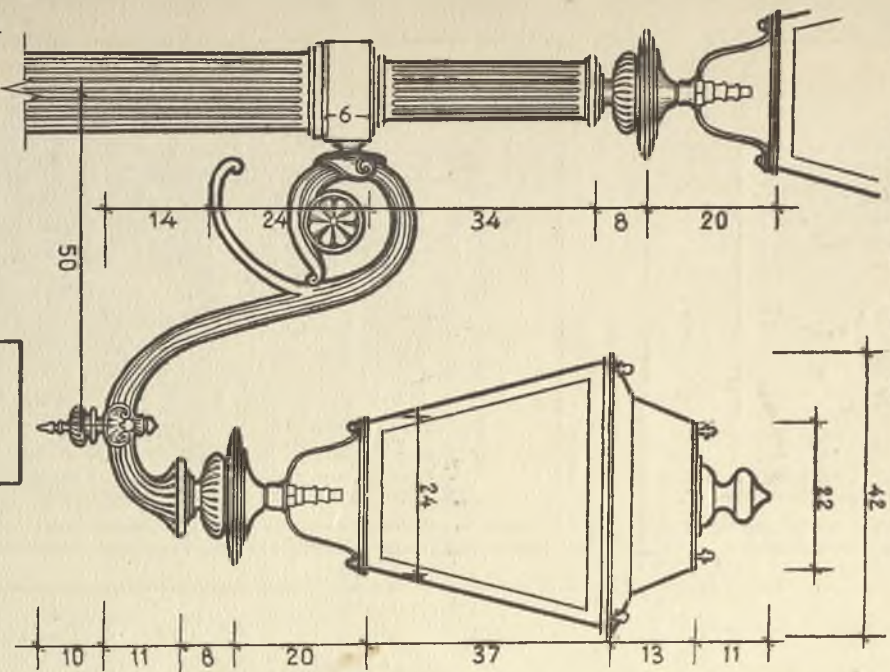

DETALLE A.

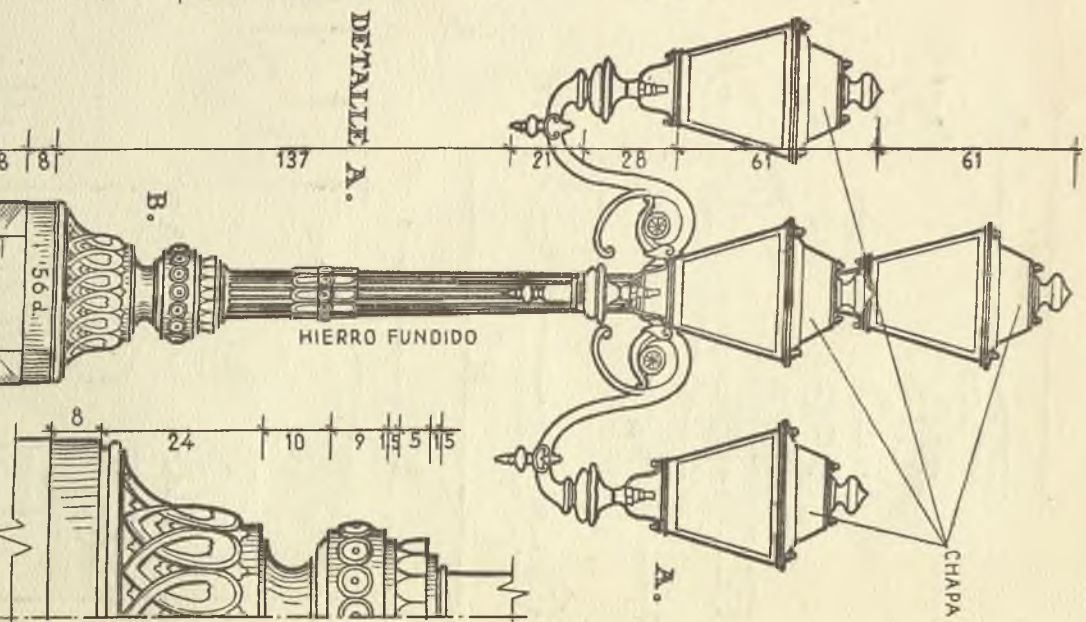

HIERRO FUNDIDO

DETALLE B.

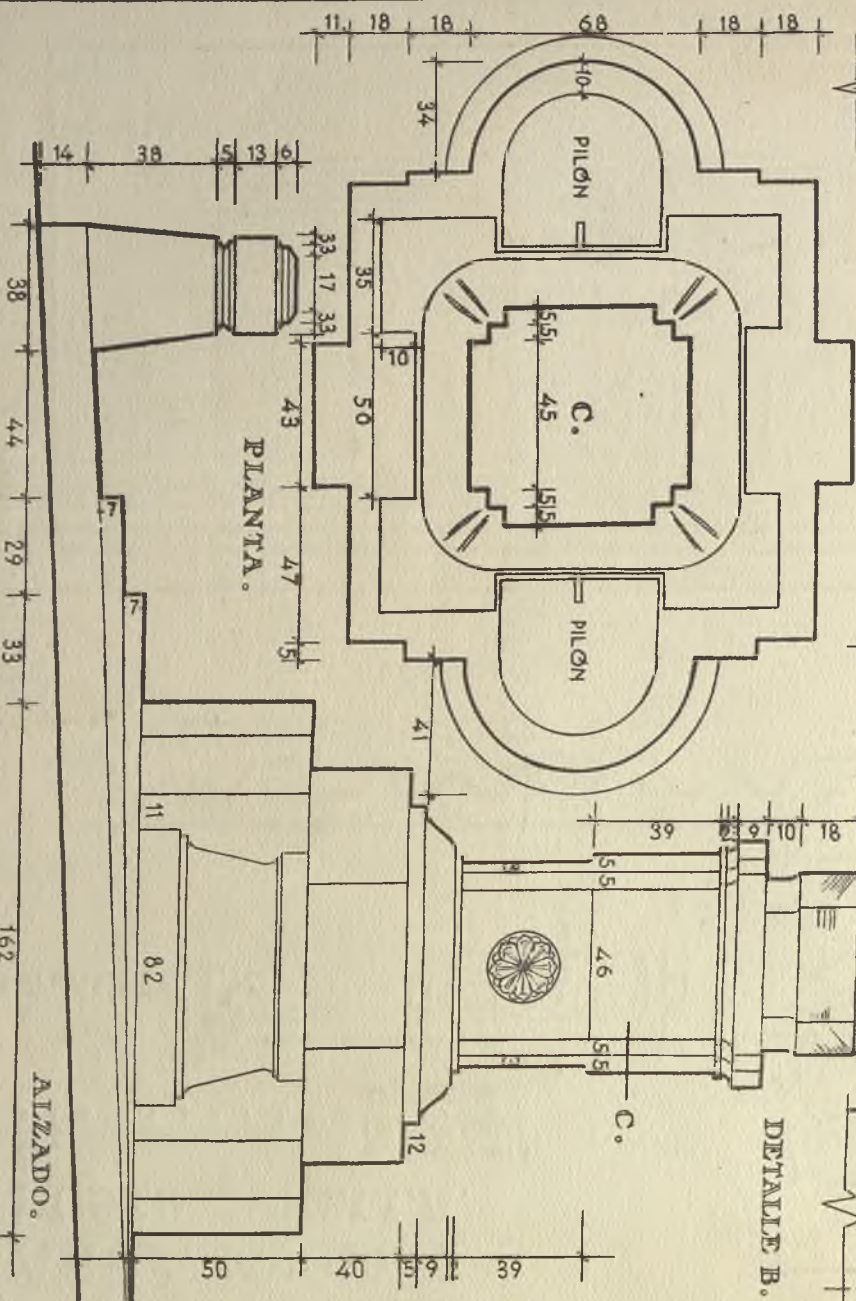

PLANTA.

ALZADO.

196 JR