

CRÓNICAS

 de Cuenca
CCM



**San Clemente festeja
la vendimia**



La cultura del 'hongo'

Además:

**12.600 millones para
Cuenca en los
presupuestos del 98**

**Cultura sigue interesada
en el casco antiguo**

**Guillermo Sena Medina:
nuevo Fiscal Jefe de Cuenca**

**Peñato oculta información
al Consejo de Administración
de Caja Castilla-La Mancha**





El futuro está aquí.

Con CCM, el ahorro de Castilla La Mancha se invierte en Castilla La Mancha.

Somos los primeros en número de oficinas.

Los primeros en número de clientes.

Los primeros en número de empleados.

Los primeros en número de cajeros automáticos y los primeros en muchas cosas más,

pero, ante todo, somos los primeros en apostar por esta tierra. Los primeros.

Gracias por habernos obligado a tanto.

Sin tu apoyo y deseos de progresar hoy no seríamos la primera entidad financiera de Castilla La Mancha.

Trabaja con quienes trabajan en beneficio de tu región.

Gracias por hacernos volar tan alto.

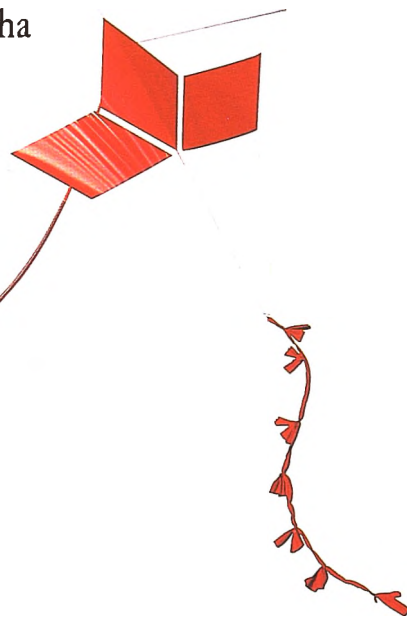

CRÓNICAS de Cuenca

EDITA

Cuenca
Comunicaciones,
S.L.

DIRECTOR

Manuel Noeda

Redacción:

José Manuel
Castellote, Luis M.
Calvo Rubio,
Nuria Amago

Colaboradores:

Ángel Luis Mota,
Enrique Buendía,
Luis Calvo, Aurora
Duque, Luis del
Castillo, Roberto
López Herrero
Francisco Auñón,
Mari Carmen
Linuesa, Alfonso
Pellejero,

Álvaro Ortiz Olmeda,
Roberto de Saint
Lagú.

REDACCION

Hurtado de
Mendoza, 4 - 6º
16004 CUENCA
Tel.: 234860-240033
Fax: 234852

Departamento comercial:

Abilio
Cano Redondo
Ángeles Escudero
de la Iglesia

Administración:

Javier Martínez,
David Álvaro
Fernández

Edición,

Fotocomposición e impresión:

Crónicas de la
Mancha

Distribuye:

LODISCU

Depósito Legal:

C.R.-98/97

www.interlink.es/cronicas

plaza mayor

NO HAY UNA SIN DOS

El escritor, periodista, pintor y paisano nuestro Diego Jesús Jiménez (Priego, 1942) ha sido galardonado con el Premio Nacional de Poesía que otorga el ministerio de Cultura por su obra 'Itinerario para naufragos', con el que también ha obtenido el premio Gil de Biedma y el Nacional de la Crítica. Diego Jesús Jiménez no es la primera vez que obtiene el Premio Nacional de Poesía - dotado con 2.500.000 pesetas -, ya que lo alcanzó en 1968 con su obra 'Coro de ánimas'. La próxima semana nuestros lectores podrán acercarse a su obra en nuestras páginas de Cultura.

I + D

Cada vez más las nuevas tecnologías se van incorporando al mercado laboral, aunque en este caso la investigación y el desarrollo se han aplicado a la profesión de los amigos de lo ajeno. En esta provincia habíamos escuchado y visto de todo y parecía que lo último era estrellar un coche, robado, por supuesto, contra el escaparate para apropiarse de sus contenidos, pero a lo que no estábamos acostumbrados es a que los ladrones entraran por lo sano practicando un agujero en la pared de un supermercado desde un local comercial contiguo abandonado. Afortunadamente estos cacos no dominaban lo suficiente estas 'nuevas tecnologías' y montaron tal ruido al hacer el butrón que fueron detenidos.

CAPITAL DEL TT

Muy pronto, durante los días 7,8 y 9 de noviembre, Cuenca volverá a ser, como lo fue en pasadas fechas, capital nacional del todoterreno con la celebración de la III Alcazaba de Cuenca. ¡Ah!, por cierto, Montes de Cuenca sigue luchando por conseguir una proeza internacional para 1998.

O.K.

A nuestros nuevos compañeros en la profesión periodística



de 'La Tribuna de Cuenca'. Siempre es agradable el lanzamiento de un nuevo medio de comunicación por la pluralidad que aporta. En el complicado y mundo de la comunicación conquense hay un hueco para vosotros. ¡Suerte compañeros!

Al presidente de CCM, Tomás Martín Peñato. No entramos a valorar las acusaciones que recoge **CRÓNICAS**, ni las críticas de las últimas semanas. La

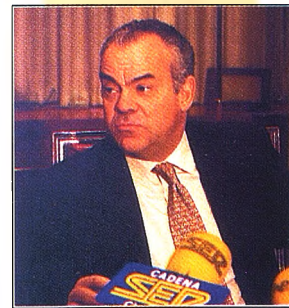

J.M. Castellote

Caja está por encima de todo y de todas las personas, pero tampoco debe estar todo el día en el candelero.

K.O.

Un 'junjem' pa las güesas

Eso, eso nesecitamos aquí, una custión d'esas c'han dao a los vascos, jeso nos'arreglaba a tos en Las Güesas, ¿no crés, "Mene"..?. Y encima hay una piara d'endividuos que protesta. Un "Junjem" d'esos ahí mesmo, en el prao del Nastasio "El Chorreta", c'hay pa parcamentos y to, eso nos daba porvenir, y no tanto guncharnos con la cología pa que vengan otre a respiranos el aire, jnos ha jodío mayo..! Mira, "Mene", en ca Casa Forestal un "Junjem" d'esos com'el que sale en la tele. En toas las casas las obras estan ya levantás y, entoavía, algunas más'apañás qu'ese puñao d'hojalatas retorcías c'han hecho en Bilbao, ¿t'has fijao, "Mene"..?, ¿tú t'has fijao bien, hermano..?, jpaece un escoscaero de latas de caballa vacías y toas retorcías..!, jmecaagüen..! y jna!, cienmil millones de riales, j"Mene!", j cienmil millones..! s'han gastao, jgüeno, eso sí, sin lo d'adrento! jsin lo d'adrento qu'es pa velo! qu'ice mi chico, qu'estuvo de camata en la merienda del primer día, qu'es...jla hostiquilla..! Ice c'han llevao una cos'así como la chaira del Julian, solo que muy



grande qu'icen p'asemejase a un barco antiguo, y hay culebras, solo que nusotros vemos tablas retorcías, y allí, to el personal que va dice "¡Oh..! jooohh..!", y s'abrazan y s'arrepentan mu contentos. Pos jya ves, "Mene"! ma'e medio millón, jmedio millón!, de presonas van a d'ir en c'año a velo to eso, y aquí en Las Güesas cuidando los güitres y to la roñaura de los venaos. jUn güen "Junjem" ahí en el prao, pa que venga to el mundo!. Que ¿que ponemos pa velo..? Por un suponer: to el pedrerío de mi'amigo el de Güenache qu'es mu aparente a cosas raras, un pae peñas de la finca Correcher, esa del Tolmo ese..., toas las'espartás c'hace l'Angustias, y'aluego, en la porchá d'ajuera, asina como celemín y medio de guijarras del rollo y una miaja sarga, y'un cartel que diga "Río seco", asina com'una cosa d'entítulo, porqu'ice D. Julian que ya no pintan na más que los pintores de las fachás, que los güenos artistas hacen como casutillas pa jugar, lo memos que nuestro güachos, y ponen alomejor unas trébedes lias en un refajo y ponen "Mujer guisando", o retuercen un reja y dicen "Noch'escura", o sea, jfjate! lo que m'ha salío na más con'escurrir unas miajas. Y jya'está, "Mene", ya está! L'icimos a l'Angustias y'a toas esas que se pasan la jorná respuelean-do qu'es cosa que se nos'ha escurrió y jala! de zafatas pa enseñalo to, jgüeno, es un decir..! y así jfuera miserías..! Pero, tú n'has mirao a los de la capital c'ainas ven un arao o una yugá en la cuadra se quedan que paece qu'ien uncise... pos jchorra! jeso..!, o cuando s'amorran en las cántaras porqu'es mu rural, jpos ala..! jun "Junjem" rural moderno!. jClaro que..! lo malo es hacer l'udificio en el prao del "Chorreta"!, y'además qu'esté mu retorcío com'el de Bilbao. A lo mejor el Mariano que siempre se le tuercen las paedes cuando se pone hacer las tinás. Lo malo es que cuando hecha la cumbreira y pone las tejas se le runden. jGüeno "Mene"..! es lo mesmo, pedimos nos hagan una escuela d'esas de taller c'hay en la capital y con un dinero de la Caja y de la Comunidad, jsi se llevan bien..!, nos hacemos nuestro "Junjem Rural Modeno" pa salir d'esta miseria que nos come.

EL VASALLO DE LAS HUESAS

Un otoño movido

Ha llegado el otoño y con él todos los tópicos y actividades nuevas, y no tan nuevas, que siempre acompañan a la estación gris después del paréntesis y desfreno veraniego. Uno de esos tópicos es el del tan manido 'otoño caliente' del que todos los años oímos hablar y nunca llega, aunque en esta ocasión lo tenemos ya encima.

A saber, pasemos repaso a los acontecimientos. Con el otoño llegan las clases, y este inicio de curso se está caracterizando por la conflictividad. Si no, sólo hay que pasarse por la Dirección provincial del Ministerio de Educación donde los padres se piden la vez en la cola para manifestarse o encadenarse a su puerta.

Con el otoño también llega el fútbol y, en Cuenca, dentro de unos días, vamos a asistir a un duelo de esos que los cronistas llaman fraticida, en los que los goles se cantan como partes de guerra, entre la Balompédica Conquense y el recién estrenado en Tercera C.D. Cuenca.

Pero el otoño, quizás por su cercanía con un nuevo año que ya empieza a vislumbrarse en forma de loterías de navidad y de nuevos calendarios de empresa, es también una época propicia para reflexionar y hacer propósitos de enmienda. Propósitos de enmienda que también deberían hacer nuestros políticos al comprobar que el proyecto de Presupuestos del Estado para 1998 sigue sin contemplar nada para el ferrocarril y para otras cuestiones candentes. Propósito de enmienda para que los que están en el poder recuerden sus promesas de antaño; y propósito de enmienda para los que, con sus críticas en la oposición, no olviden que también fueron Gobierno.

En fin, el ferrocarril sigue en vía lenta y nosotros seguiremos asistiendo a estas disputas políticas que, a buen seguro, continuarán incrementándose porque no hay que olvidar que el 1998 que ya se nos acerca es año pre electoral. Da la sensación que los políticos han vuelto de sus

vacaciones con las pilas puestas y con la lección aprendida, y mucho nos tememos que este otoño será el inicio de una larga campaña electoral en la que nos hartaremos de escuchar, regionalizado y municipalizado, eso del «España va bien, España funciona» o aquello otro «de los ataques al Estado de Bienestar y al sistema de libertades» o el «márchese señor Aznar». Cosas de políticos y, encima, este sábado contarán con una hora más para sus juegos.

Presupuestos Generales aparte, estas disputas se trasladarán a nuestras instituciones y, aunque en Cuenca estén ya aprobados los presupuestos, vamos a tener polémicas para rato. La próxima resolución del servicio de limpieza del Casco Antiguo y la del estudio que dará viabilidad a la posible gestión indirecta - el rodeo que hay que dar para suavizar el término privatización- serán alguno de los asuntos que ocupen los titulares. Y entre todo este marasmo también estará la carrera electoral, las zancadillas y pisotones para hacerse con la *pull position* de las listas. Junto a los políticos de siempre y a sus delfines, se ha sumado a esta pelea como cuarta vía Rafael Araque, al que un medio de fuera de la capital lo ha lanzado a la precampaña bajo las únicas siglas, según dice el interesado, de Cuenca.

Pero, sin lugar a dudas, donde el otoño va a estar muy movido es en Caja Castilla - La Mancha. La Ley de Cajas ha levantado ampollas y dudas sobre la futura responsabilidad de dirigir la principal entidad de crédito regional. El otoño se encargará de despejar muchas de estas dudas, que mientras se resuelven espere-mos que no afecten a la entidad.

Y ante todo este panorama dos noticias que incitan a la calma: la aparición de un nuevo diario en Cuenca - bendita competencia - y el reconocimiento nacional a un conquense entregado a las letras: Diego Jesús Jiménez. Como diría un castizo ¡Sí no es por estos ratos!



MANUEL
NOEDA

De todo un poco

1.450 millones de indemnización

Cuenca recibirá indemnizaciones de alrededor de 1.450 millones de pesetas correspondientes a la pasada campaña agrícola. Agroseguro recibió cerca de 10.000 declaraciones de daños con motivo de los fuertes temporales que han asolado los cultivos este año, la mayoría de viñedo. Por ahora se han abonado algo más del 85% de las correspondientes indemnizaciones a cereales, y se espera pagar el resto próximamente. En 1997 se han asegurado 310.324 has., casi la misma superficie que el año pasado, aunque la producción agrícola ha sido inferior: 824 millones de Kg. frente a los más de 1.000 del año pasado.



J.M. CASTELLOTE

El pasado verano fuertes tormentas asolaron la provincia. El pedrisco hizo estragos en La Alberca del Záncara.

Las Pedroñeras

Policía contra la violencia

45 agentes de toda la región han participado en el seminario 'Violencia contra la Mujer' celebrado esta semana en Las Pedroñeras, y que ha estado organizado por la Consejería de Administraciones públicas y la Dirección General de la Mujer. En el curso se han tratado diversos aspectos jurídicos y procesales de la violencia contra este colectivo y su tipificación en el Derecho Civil y Penal. El acto estuvo clausurado por el director general de la Administración Local, Abencio Cutanda.

FAEC

Prácticas para universitarios

La Faec ha llegado a un acuerdo con la dirección de la Facultad de Derecho del Colegio Universitario Cardenal Gil de Albornoz con el fin de desarrollar el convenio firmado en septiembre por el Rector y el presidente de la Confederación Regional de Empresarios de Castilla-La Mancha, por el cual se establece un marco de colaboración entre la UCLM y esta Organización Empresarial, dirigido a la realización de prácticas de los alumnos universitarios en empresas de la región.

Un caso de meningitis en plena campaña de vacunación

Coincidiendo con el inicio de la campaña de vacunación masiva contra la meningitis, se ha detectado en Cuenca un nuevo caso de esta enfermedad. Se trata de un niño de 4 años que está ingresado en el Hospital Virgen de la Luz. Según el delegado de Sanidad, Pablo Alcalde, su estado de salud es bueno y se trata de un caso aislado de meningitis bacteriana. En opinión de Alcalde, este caso avala la teoría de que la vacuna no elimina la enfermedad. De momento se han tomado las medidas preventivas, y los técnicos de Sanidad ya han impartido la quimioprofilaxis a los compañeros de clase del pequeño y a su familia, además de charlas informativas.

Los sindicatos de movilizan contra la siniestralidad laboral

Los dos sindicatos mayoritarios en Cuenca han movilizado al sector de la Construcción en contra de la siniestralidad laboral. Para ello, convocaron dos actos diferentes para el pasado miércoles. 1.500 delegados de CCOO y UGT de la región participaron conjuntamente en una concentración celebrada en Toledo el pasado miércoles; mientras que UGT hizo un llamamiento a la huelga en la construcción como único medio de conseguir que mejore la seguridad en el trabajo. Según sus datos, la huelga fue secundada entre un 10% y un 15% del sector en la capital, y por un 30% en el resto de Cuenca.

Siguen sin profesor

El C.R.A. 'Jorge Manrique', de La Alberca del Záncara, vuelve a criticar las actuaciones del MEC y de la Dirección provincial que recientemente expresó la «satisfacción por la vuelta a la normalidad» ante los problemas que afectaban a este centro. Según representantes de los ayuntamientos, APAs y Consejo Escolar, esta normalidad es transitoria, y Arahuetes «es intransigente a la hora de negociar», mientras los alumnos siguen sin el profesor que les falta.



Los padres del C.R.A. 'Jorge Manrique' se manifestaron ante las puertas del MEC.



Representantes de FECOMA, sindicato mayoritario del sector.

Firmado el Convenio General de la Construcción. Más de 5.000 trabajadores de Cuenca se verán afectados por la firma de este convenio, el pasado martes 21. Según la Federación Estatal de la Construcción, Madera y Afines de CCOO, este acuerdo recoge las reivindicaciones sindicales en materia de prevención de accidentes, y contempla entre otros puntos la sustitución de delegados de obras por delegados de prevención; la reducción de 12h. en la jornada de trabajo; mejoras en los contratos y el incremento en las indemnizaciones por accidente o muerte. UGT no apoya el acuerdo.

I Campeonato de Mus Hotel Alfonso VIII y Restaurante 'La Terraza':

La Asociación Cultural Amigos del Mus, de Cuenca ha organizado este Campeonato que se celebrará durante los próximos 14-15 y 21-22 de noviembre. Hasta 80 parejas podrán participar en el campeonato que puntuará para el Trofeo de la Regularidad de 1997. El primer premio está dotado de 250.000 pesetas; el segundo, de 100.000 pts.; y el tercero, de 50.000 pts.

MRW

**ENVIOS
URBANOS, NACIONALES
E INTERNACIONALES**

MÁS DE 400 AGENCIAS EN ANDORRA, ESPAÑA, GIBRALTAR Y PORTUGAL

3
AGENCIAS EN
LA PROVINCIA
DE CUENCA

en CUENCA (ciudad): Julio Larrañaga, 7 • tel. 229221



☎ 900 300 400

[http:// www.mrw.es](http://www.mrw.es)

De todo un poco

Guillermo Sena Medina, *nuevo fiscal jefe de la Audiencia Provincial*

Nuria Amago

El pasado 16 de octubre tomó posesión de su cargo el nuevo fiscal jefe de la Audiencia Provincial de Cuenca, Guillermo Sena Medina, en un acto al que asistieron importantes personalidades del mundo judicial como el Presidente del Tribunal Superior de Justicia de Castilla-La Mancha, Emilio Frías; el Fiscal Jefe de dicho tribunal, Andrés López Mora; y el fiscal jefe de la Secretaría Técnica de la Fiscalía General del Estado, Fernando Torres Dulce.

Nacido en Bailén, Jaén, hace cincuenta y tres años, Guillermo Sena Medina, ha dejado la Fiscalía del Tribunal Superior de Justicia de Andalucía para ocupar su nuevo sillón en Cuenca. Casado y con cuatro hijos, es Académico de la Real de Jurisprudencia y Legislación, y consejero del Instituto de Estudios Jienenses y del Centro de Estudios históricos de Granada, así como cronista de la Real Carolina.

Guillermo Sena afirmó que asume su nuevo cargo con el reto de «hacerlo bien, ya que mis compañeros han sido grandes fisca-



Guillermo Sena sustituye en el cargo a Juan Carlos López Coig.

les». Sena aseguró que su primer objetivo es entrar en contacto con las actuaciones de la Fiscalía en Cuenca, conocer todos los juzgados de la provincia y tomar conciencia de la situación de la Administración de la Justicia en Cuenca, que «según tengo entendido funciona muy bien, con algún retraso que intentaremos solucionar lo antes posible».



Al acto de toma de posesión asistieron importantes personalidades del mundo judicial.

UNA AUDIENCIA SATURADA

El Tribunal Superior de Justicia de CLM ha solicitado la creación de un segundo Juzgado de lo Penal en Cuenca por considerar que es la única laguna que existe en la provincia con respecto al funcionamiento de sus órganos jurisdiccionales.

Emilio Frías, presidente del Tribunal Superior de Justicia de la región, explicó que con motivo del traspaso de las competencias de los Juzgados de lo Penal a las Audiencias provinciales, «Cuenca tiene una carga competencial superior a sus posibilidades, por eso ahora está sometida a una medida de refuerzo para poner al día la celebración de los juicios penales». Aún así Frías aseguró que está en estudio el volver a otorgar las competencias iniciales que tenían los Juzgados de lo Penal, por lo que «si se vuelve a esta situación, Cuenca va a necesitar otro Juzgado de lo Penal».

Asimismo, apuntó que si se aprueba la ley de la Jurisdicción Contencioso-Administrativa, ahora en el Parlamento, «sin lugar a dudas Cuenca tiene que tener el Juzgado de lo Contencioso-Administrativo».

Frías manifestó que el Palacio de Justicia ha quedado pequeño para todos los servicios judiciales, y la necesidad de nuevas dependencias, para lo que pidió la colaboración de las instituciones locales. Aún así, elogió el buen funcionamiento de la Justicia en Cuenca asegurando que «la rapidez en la tramitación de los Juzgados de Primera Instancia e Instrucción es encomiable».



Emilio Frías, presidente del Tribunal Superior de Justicia de CLM.



OPERACIÓN LANZAMIENTO EN CITROËN

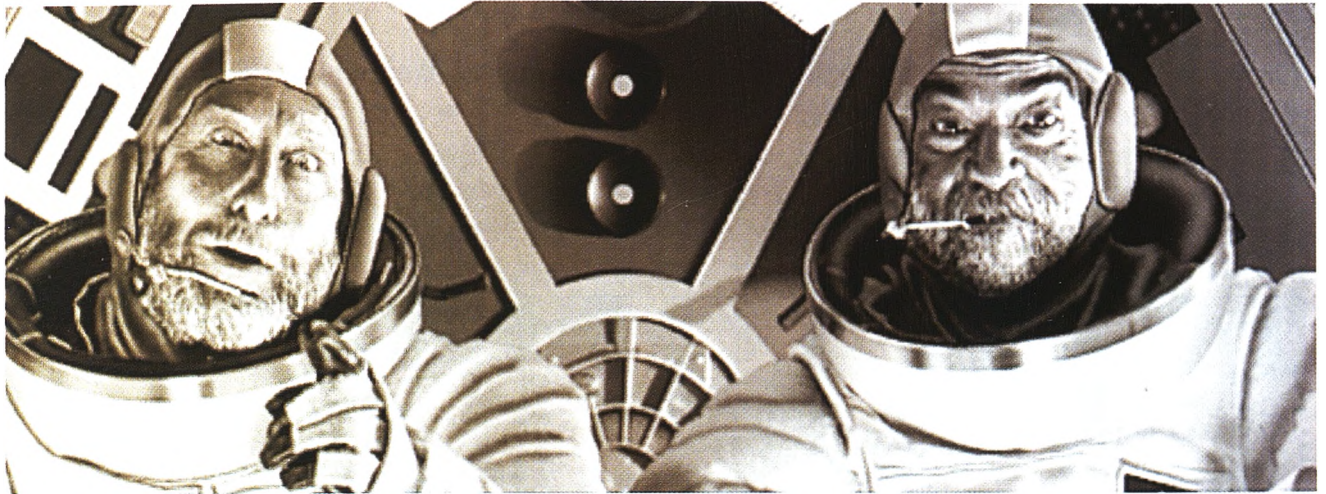

LANCESE AL AHORRO MAS ASTRONÓMICO.



Citroën Saxo

300.000 Ptas.
de ahorro

Este mes, en Citroën estamos de lanzamiento. Del nuevo Citroën Xsara. Y para celebrarlo le ofrecemos 300.000 Ptas de ahorro en todos los Citroën Saxo y Xantia, a las que además podrá sumarle la ayuda del Gobierno.



Citroën Xantia

80.000 Plan
Prever

Citroën, líder total de mercado en Diesel* le ofrece esta oportunidad excepcional. Láncese a un ahorro astronómico. Le pondrá en órbita. Y no olvide que puede elegir su operación excepcional de financiación a través de **CITROËN CREDIT.**

HASTA FIN DE MES.

Oferta promocional no acumulable y subvención gubernamental (Plan Prever). Válido para turismos en stock, hasta fin de mes, en Península y Baleares. *Acumulable D.G.T. Agosto 1997.



Jucar Automoción, S.A.

Carretera Alcázar, Km 2,5.

Teléfonos: (969) 22 10 70 y 22 11 80. **Cuenca.**

Feria Internacional de Artesanía

cultura de todo el mundo en Cuenca

Durante diez días diversos expositores, llegados desde todo el mundo, han mostrado sus principales productos artesanos en la II Feria Internacional de Artesanía celebrada en Cuenca. Aunque en los últimos días la lluvia deslució la exposición, el balance es positivo y el número de personas que se han acercado a diario hasta la muestra ha sido muy elevado.



La feria se situó, como ya lo hiciera el año anterior, en un lugar poco habitual: la plaza del Romero. Allí, además, tuvieron lugar las actuaciones diarias de un grupo de música popular.



Los visitantes tuvieron la oportunidad de presenciar 'in situ' la confección de alguno de los productos que, posteriormente, podían adquirir. Los precios oscilaban entre las doscientas pesetas de los colgantes y las 100.000 de los iconos polacos.



Rara era la persona que, tras recorrer los stand no adquiría alguno de los objetos expuestos. Los precios eran asequibles para todos.

El público asistió masivamente a la muestra, destacando la participación de los sábados por la tarde y los domingos, tanto por la mañana como por la tarde.

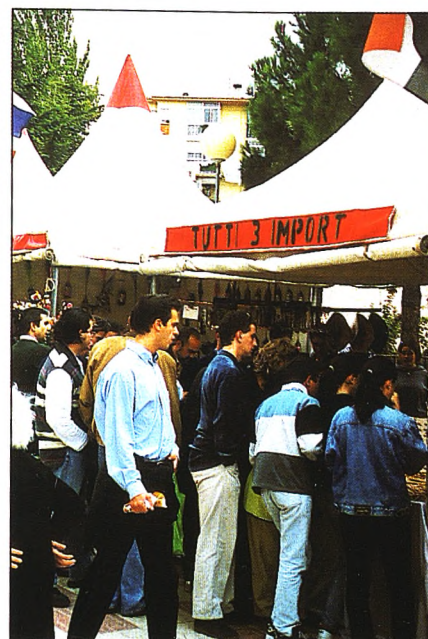

**Texto y Fotos:
Luisma Calvo**

Las setas protagonistas en Valdecabras

Dentro de los actos incluidos en los 'Días de Otoño en Valdecabras', organizados por la Asociación 'Cinco Ríos Caudales', el sábado 18 de octubre se celebró una degustación de setas de Villanueva de la Jara, acompañadas de vino de Casas de Haro. Paralelamente se presentó una exposición de setas en un paraje adornado por esculturas de diversos artistas.

• 1997 •

62 LA S E R P U C T O

Días de OTOÑO en VALDECABRAS

Patrocinadores:

- Excmo. Ayuntamiento de Cuenca
- Junta de Comunidades de Castilla-La Mancha
- Universidad de Castilla-La Mancha
- Excmo. Diputación Provincial de Cuenca

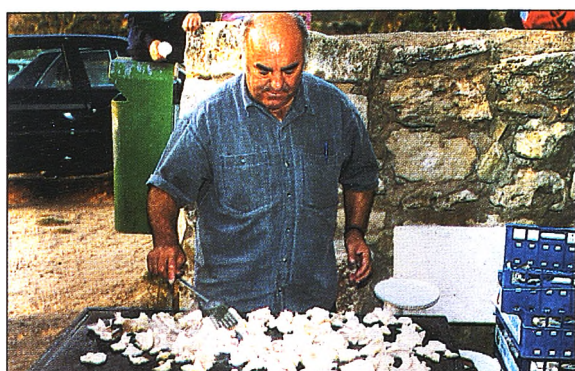

Santiago Moliner, propietario de la empresa Hermanos Pérez Fierrez, ofreció unas esquisitas setas cultivadas que él mismo cocinó para los asistentes.



El público asistente se congregó en la plaza de Valdecabras para degustar las setas ofrecidas por Santiago Moliner. Igualmente pudieron disfrutar de las esculturas que se situaban en las calles del pueblo.



La asociación Micológica de Cuenca presentó una exposición con diversos tipos de setas encontradas en la provincia de Cuenca ese mismo día.



El vino 'Vega Moragón' de Casas de Haro fue un complemento ideal para la degustación gastronómica.



La gente disfrutó de la degustación y pasó una tarde agradable en Valdecabras.

dace
talo

serigrafía y
rotulación



dacetalo
COPICALCO

Rep. Argentina, 3
16003 CUENCA
☎ (969) 23 30 74

gente

El Sáhara a través del objetivo de un conquense

Desde el pasado día 17, los conquenses tenemos la oportunidad de conocer algo más sobre el Sáhara a través de la cámara fotográfica de Santiago Torralba. Este conquense nos muestra su visión particular de este pueblo hasta el 2 de noviembre en la sala Carmelitas.



Diversas autoridades, entre las que destacaba la presidenta de la Diputación, Marina Moya, y el diputado de Cultura, Eulalio López Colliga, estuvieron presentes en la inauguración. En la foto posan junto a Santiago Torralba.



Miguel Cañas, concejal de IU en el Ayuntamiento, visitando la exposición (izquierda). A la derecha, Marina Moya charla con Santiago Torralba en presencia de la hija de este.

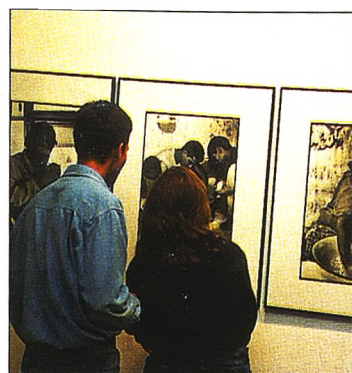

A la izquierda una de las salas de la exposición. A la derecha una pareja comenta una de las fotografías expuestas.

Peñato oculta información



Consejo de Administración que CCM celebró el pasado 15 de octubre en su sede de Toledo y donde el 47 % de los consejeros pidieron el cese del presidente de la entidad que necesitó de su propio voto para mantenerse en el cargo.

a su Consejo de Administración

Representantes del Consejo de Administración de CCM acusan a su presidente, Tomás Martín Peñato, de ocultar información sobre dos presuntos 'quebrantos' económicos que podrían haberse cometido en dos sucursales de Madrid por un importe que, algunas fuentes, han ci-

trado en 150 millones y sobre los que se asegura que se han emprendido auditorías internas. Peñato, con su silencio, vulneraría el artículo 14. 3 de la Ley de Cajas y parece ser el principal responsable del nombramiento de los directores de las dos oficinas afectadas.

Texto y Fotos: J.M.C.

Representantes del Consejo de Administración de Caja de Castilla - La Mancha han denunciado la «reiterada» actitud del presidente de esta entidad, Tomás Martín Peñato, de denegar la documentación solicitada en diversas ocasiones, tanto en la Comisión Ejecutiva, como en el Consejo de Administración, por varios consejeros de la Caja sobre unos presuntos 'quebrantos' económicos ocurridos en dos de las cua-

tro oficinas que CCM tiene en Madrid y sobre los que al parecer existen auditorías internas de la propia entidad que no se han dado a conocer en los órganos de gobierno.

La denegación de esta información supondría una vulneración del artículo 14. 3 de la nueva Ley de Cajas de Ahorro de Castilla - La Mancha que en este punto ya se encuentra en vigor y que obliga a la presidencia de la entidad a ofrecer a los componentes de estos órganos de gobierno la información sobre

aquellos asuntos que requieran su voto y participación para que puedan ejercer su responsabilidad con conocimiento de causa.

Aunque no existe una confirmación oficial por parte de la entidad, la pasada semana el semanario *La Voz de Albacete* publicaba que dos oficinas de CCM en la capital de España presentaban problemas de gestión que habían motivado que la propia entidad hubiera emprendido una auditoría interna en esas sucursales ante un agujero

Pacificar las cajas de ahorro

El diario El País se hacía eco el pasado 20 de octubre de la intención que el Partido Popular tiene a nivel nacional de abrir una ronda de conversaciones con los restantes partidos políticos, de manera especial con el PSOE, para intentar establecer un acuerdo que tranquilice el revuelto mundo de las cajas de ahorro. Este pacto, según el citado rotativo, tiene un planteamiento que cuenta con el visto bueno del ministerio de Economía y del Banco de España y consistiría en fijar un marco común que sirva de referencia a las legislaciones que sobre esta materia desarrollen las comunidades autónomas. Según las declaraciones que recoge 'El País' del portavoz adjunto del Grupo Parlamentario Popular, Ramón Aguirre, la intención del PP es «llegar a un compromiso sobre las normas básicas con las que deben funcionar las cajas, como la representación política en los consejos, aunque respetando en lo más posible el carácter territorial de cada entidad». Dos de las ideas centrales que se quieren introducir en esta futura negociación son mantener el carácter privado de las cajas -que representan el 50 % del sistema financiero español- e intentar evitar que las comunidades autónomas tengan potestad directa sobre la ordenación y autorización de créditos. En los últimos meses, además de Castilla - La Mancha, la comunidad Valenciana también ha elaborado una Ley de Cajas de Ahorro, mientras que la Junta de Comunidades de Castilla y León ha elaborado un acuerdo marco que trata de imponer las inversiones a las cajas.

económico que el citado medio de comunicación cifra en 150 millones, pero que fuentes no oficiales apuntan a que puede llegar a 200, ante un asunto de letras no cobradas.

El citado semanario pone de manifiesto que los responsables de las dos sucursales donde se han producido estos 'quebrantos' económicos fueron nombrados para esa responsabilidad con la llegada a la presidencia de Tomás Martín Peñato y que, uno de ellos, donde al parecer se ha producido el desfase de más

duda su cualificación profesional ya que indica que «fue ascendida desde su puesto de auxiliar a directora de la oficina de Madrid». Dudas que también han sido expresadas por otras fuentes del Consejo de Administración de CCM.

Estas últimas fuentes han criticado la falta de respuesta oficial y «el silencio total» por parte de la dirección, lamentando que en este tipo de asuntos que, de ser ciertos pueden originar un importante daño económico a la entidad, tengan que enterarse a



Los responsables de las oficinas de Madrid donde se han producido los presuntos quebrantos están relacionados con la antigua Caja de Toledo que presidió Tomás Martín Peñato.

entidad, está dirigida por la presunta compañera sentimental del antiguo director general de Caja Toledo cuando esta entidad estaba presidida por el propio Martín Peñato antes de la fusión de las cajas de ahorro regionales, y que la otra oficina está comandada por

través de las informaciones publicadas en la prensa o a través de los rumores que sobre los mismos están circulando en la calle y dentro de la propia Caja.

Las mismas fuentes han afirmado conocer, por medio de trabajadores de CCM, la

El silencio de Peñato a las solicitudes de información significa una vulneración del artículo 14. 3 de la Ley de Cajas

un antiguo director de sucursal de Toledo en esa misma época. Sobre la primera de estas personas, además, el citado semanario pone en

existencia de auditorías internas sobre los 'quebrantos' de las dos sucursales de Madrid, pero desconocen su contenido y las propuestas de actua-

ción debido a la opacidad que en este asunto dicen que está mostrando Martín Peñato al que en «reiteradas» ocasiones se ha pedido la información sobre este asunto que

Senado, así como el Gobierno de España. El hecho de que no se ha hecho impugnado por esta vía ha sido interpretado por determinados miembros del Consejo de Ad-

Se le pide información sobre dos presuntos quebrantos económicos sucedidos en dos oficinas de Madrid

también podría extenderse en otra sucursal de la capital con-
quense.

Por otro lado, el pasado 20 de octubre finalizó el plazo para la presentación de recurso de inconstitucionalidad a la nueva Ley de Cajas de Ahorro de Castilla - La Mancha, sin que se haya presentado ningún tipo de alegación a la nueva normativa regional. Este tipo de impugnación no debe ser confundido con los recursos contenciosos administrativos que los distintos Ayuntamientos y Diputaciones gobernados por el PP, así como la propia Caja de Castilla La Mancha han anunciado que presentarán al Reglamento que desarrolla la Ley de Cajas y para el que aún queda tiempo hasta el 19 de noviembre de 1997.

Para presentar un recurso de inconstitucionalidad sólo están facultados los grupos parlamentarios en el Congreso y en el

ministración de CCM como «un aislamiento del PP de Castilla - La Mancha» porque su contencioso administrativo contra el Reglamento que desarrolla la Ley regional de Cajas «no lo comparten ni sus compañeros de grupo parlamentario, ni su partido a nivel nacional, que está de acuerdo con la regla superior a la que no presentarán ningún recurso. Están solos, no tienen respaldo de su partido y el contencioso responde al cabreo regional por la pérdida de sus privilegios (...) y las influencias e instrumentalización de la Caja».



El presidente de CCM no ha contestado oficialmente a las «reiteradas» solicitudes de información que sobre la situación de las sucursales de Madrid se le ha pedido desde el Consejo de Administración.

Kamikaze de Bono

Así es como ha calificado Tomás Martín Peñato al consejero socialista Roberto López que durante las últimas semanas se ha convertido en el portavoz de la oposición al presidente en los órganos de gobierno de CCM. El responsable de la entidad bancaria dijo que este consejero es el «kamikaze» enviado por el presidente de Castilla - La Mancha para desestabilizar la entidad y que no descarta abrir un expediente contra este consejero por haber roto el silencio en los medios de comunicación sobre el funcionamiento de la Caja. Lo que parece haber olvidado Martín Peñato son manifestaciones propias sobre el funcionamiento de la entidad y, lo que puede ser más grave, la revelación de cuestiones sobre clientes de CCM, como son sus declaraciones que recoge este mes una revista de la región sobre la deuda que una importante empresa de cereales de Iniesta mantiene con la Caja. Las declaraciones de Peñato han sido calificadas por Roberto López como «patéticas» porque «ha tratado de personalizar las críticas que ha habido y además de involucrar al propio presidente de Castilla - La Mancha, es más una defensa desafortunada de quien se siente acorralado que una explicación razonada de las críticas importantísimas que se le han venido haciendo durante estos días». López ha señalado también que en lugar de dar explicaciones «responde con alusiones de carácter personal».

Cuatro razones para una dimisión

Durante el último Consejo de Administración de la entidad, celebrado el pasado 15 de octubre en Toledo, un grupo de consejeros que representaban al 47 % de los miembros de este órgano solicitaron la dimisión de Tomás Martín Peñato debido «a las conductas y actuaciones que ha venido llevando a cabo y que perjudican seriamente los intereses de la entidad financiera». Un cese que no llegó a producirse por un sólo voto, el del propio Martín Peñato. Este grupo de consejeros argumentaba su petición en 4 puntos:

1. - Incumplimiento de la legislación vigente

ante la falta de información a los miembros de los órganos de Gobierno de la entidad. Según la información facilitada por este grupo de consejeros «la presidencia niega o impide de manera personal la entrega de información cuando se refiere a determinados asuntos concretos», constando «por decenas» las peticiones y requerimientos de información en las actas de la Comisión Ejecutiva o del Consejo de Administración que han sido «en unos casos, permanentemente desatendidos o, en otros, suministrados con parcialidad y con retrasos intolerables».

2. - Política de Personal.

En los últimos dos años se han realizado cambios en la plantilla que afectan al 24 % de la misma, ya que según exponen se ha producido más de 500 cambios en poco más de 2.000 empleados, así como más de 200 ceses, más de 200 nombramientos y 200 nuevas contrataciones. Estas actuaciones, según la citada fuente, han provocado que CCM «sea hoy la entidad que más crece en gastos de personal y la que más baja en eficiencia de los gastos de personal». Asimismo acusan de haber puesto en práctica una política de «enchufismo» que ha pro-

vocado que «en cada corporación provincial o municipal encontramos cargos públicos del PP cuyos familiares, en un riguroso reparto equitativo, entran a trabajar en la Caja».

3. - Disfunciones en la gestión de la Caja,

ya que «el uso de los poderes ejecutivos por parte del señor Martín Peñato a partir de la negativa a actuar sin traer al Consejo los asuntos que le competen exceden de las atribuciones que le corresponden». Dentro de este apartado critican al presidente que comprometa a la entidad en distintos temas y que, a continuación «los técnicos de CCM tengan que dedicar su tiempo a deshacer los entuer-

tos o limitar en lo posible los efectos perniciosos de la actuación presidencial». En este capítulo estos consejeros incluyen al frustrado Plan de Jubilaciones Anticipadas.

4. - Subordinación política en la actuación contra el Reglamento de la Ley de Cajas de Castilla - La

Mancha.

En este asunto denuncian que el recurso que se presentará contra el Reglamento de la citada Ley fue acordado por el Consejo de Administración «a propuesta exclusiva del presidente, sin informes previos, ni explicación suficiente de las causas jurídicas de tal acuerdo». Estos consejeros acusan también al presidente de CCM de actuar «de manera claramente partidista», ya que en septiembre envió a la consejería de Economía las alegaciones de la entidad al proyecto de Ley de Cajas, aceptando este departamento la práctica totalidad de las propuestas de la caja «y ahora un mes después de publicado el Reglamento, el señor Peñato se vuelve atrás y pide al Consejo de Administración que recurra una norma que él como presidente, y en nombre de la Caja, ha colaborado de manera decisiva en su confección».



Varios de los consejeros que lideran la oposición a Martín Peñato en el Consejo de Administración de CCM ofrecieron hace escasas horas una rueda de prensa en Cuenca.

NURIA AMIGO

El dinero del 98

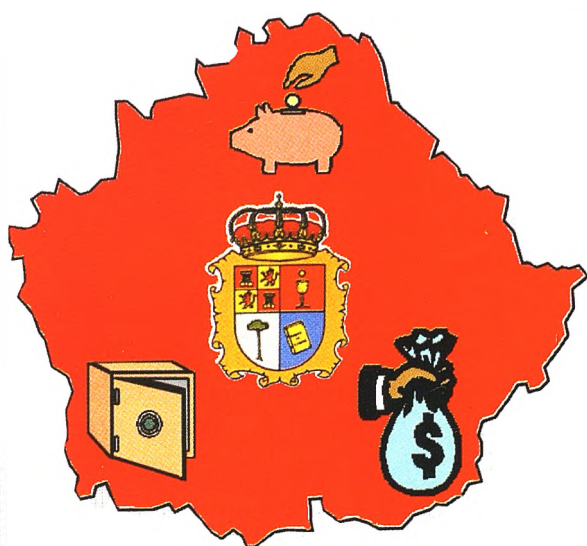

LUISMA CALVO

El proyecto de Presupuestos Generales del Estado para 1998 prevé para Cuenca una asignación de 12.600 millones de pesetas, de los 41.500 millones que en total se conceden a toda la región. La principales partidas se destinarán a Infraestructuras en carreteras, Educación y Sanidad. Unos «Presupuestos austeros», pero que, según el PP, recogen todas las necesidades para el desarrollo de Cuenca. El PSOE e IU, en cambio, no han dudado en criticarlos y ya han presentado a sus grupos en el Congreso las enmiendas correspondientes.

En los Presupuestos

Nuria Amago

La principal partida presupuestaria está destinada al cierre de la autovía Madrid-Valencia: 9.000 millones de pesetas. En este punto se destacó que a finales de este año presumiblemente estaría licitado el proyecto, y a comienzos del 98 podría estar adjudicada la redacción del proyecto. También en materia de infraestructuras, se destinarán 110 millones de pesetas al enlace de la N-420 con la circunvalación de Cuenca; y otros 224 millones para la variante de la N-400 y su acceso a Cuenca. Por último, se destinarán 799 millones de pesetas para terminar la variante de Mota del Cuervo.

Respecto a Educación, Marina Moya, presidenta de los populares de Cuenca, explicó que el Ministerio de Educación no olvida las necesidades de la provincia, y destina una partida 570 millones para Educación Secundaria,



El proyecto de Presupuestos para 1998 prevé una asignación para modernizar el Hospital Virgen de la Luz.

y 78 para Primaria.

Destacan, asimismo, los 260 millones para finalizar las obras del edificio Palafox; y otros 16 millones para el proyecto de remodelación de la Biblioteca Pública del Estado.

A Cuenca se le reconoce también la necesidad de compra y acondicionamiento de un nuevo edificio del INEM, y se asignan 15 millones para la restauración de la Casa-Palacio de Alarcón.

Un nuevo proyecto que

afecta a Sanidad es una asignación para la ejecución de proyectos de modernización del Hospital Virgen de la Luz.

El Partido Popular en Cuenca no pudo ocultar su satisfacción ante unos Presupuestos que «a pesar de ser austeros, mantienen y agilizan los compromisos de desarrollo en materia de infraestructuras y se avanza en cuestiones tan importantes como la Educa-

ción».

Por las críticas a este proyecto de Presupuestos no han tardado en aparecer: el Partido Socialista de Cuenca los considera «deficientes para la provincia» y suponen «hambre para hoy y provisiones de pan para el siglo que viene». IU los calificó de «injustos, regresivos, oscuros y continuistas respecto a los planes de inversión de años anteriores».

Errores de cálculo

Según el PSOE, el proyecto de Presupuestos 98 recoge inversiones inferiores que el propio documento presupuestario del 97 planteaba como inversiones para el año 1998. Este es el caso de la autovía Tarancón-Cuenca que si en los Presupuestos del 97 se preveía una partida de inversión para el 98 de 410 millones de pesetas, ahora sólo aparecen 215 millones de pesetas.

Además, según Máximo Díaz Cano «en los Presupuestos de 1997 se establecía que se iba a invertir, en 1997 y 1998 una serie de cantidades -800 millones de pesetas- que en el proyecto de Presupuestos para el 98 no aparecen», en referencia a las dos carreteras de enlace con Cuenca.

También desde IU se ha criticado que «todas las inversiones previstas en materia de infraestructuras estaban ya programadas en los Planes Plurianuales, e incluso hemos detectado que en estos planes, las partidas para el 98 han disminuido; casos como la autovía Tarancón Cuenca, los enlaces de la N-400 y la N-420 con Cuenca, y la variante de Mota del Cuervo.

Desde el PP en Cuenca, al revisar estos Presupuestos «detectamos unas cuestiones (referidas a las carreteras de enlace con Cuenca) que ya venían reflejadas en los Presupuestos del año pasado y en los de este, pero que llaman a la confusión inicialmente dada su consignación por sufrir cierta variación». Marina Moya, presidenta del PP en Cuenca, explicó que en una reunión con Fomento y la Dirección General de Carreteras se aclararon y que en el Presupuesto definitivo quedarán correctamente reflejados.



J.M. CASTELLOTE

Enmiendas que presentará PSOE:

■ **Ferrocarril:** Dotación presupuestaria de entre 1.200 y 1.500 millones de pesetas para la modernización y mejora de la línea de ferrocarril Madrid-Valencia.

■ **Carreteras:** Dotación presupuestaria, de 800 ó 900 millones de pesetas (lo que se planteaba en los Presupuestos de 1997) para actuar en las variantes de acceso a Cuenca: N-400 y N-420.

■ **Educación:** Que haya un aumento sustancial en la partida destinada a Educación,

por considerarla «insignificante». De acuerdo con un planteamiento general del Grupo Parlamentario Socialista, se pretende hacer una enmienda a toda la sección presupuestaria que representa al MEC.

■ **Sanidad:** Necesidad de dotar a Tarancón y su comarca de un Centro de Especialidades. Así como la urgencia de un Centro de Salud a Las Pedroñeras. Estas enmiendas se cuantifican en 50 millones para el primer año del Centro en Tarancón, y 25, para el Centro de Salud de Pedroñeras.



J.M. CASTELLOTE

Máximo Díaz Cano.

Los presupuestos dan importancia a las infraestructuras terrestres.

Enmiendas que presentará IU:

■ **Ferrocarril:** La propuesta de mejora de la línea Madrid-Valencia se basará en el estudio del Patronato de Promoción Económica de Diputación.

■ **Carreteras:** Insistir en la inversión para construir el cinturón de ronda de Cuenca.

■ **Educación:** Las inversiones del proyecto de Presupuestos son insuficientes para instaurar la Logse de manera adecuada. El Libro Blanco de la Educación de CCOO será la base de las propuestas sobre las necesidades de inversión en Cuenca.

■ **Sanidad:** Seguir planteando la necesidad de inversión para un recurso sanitario en la comarca de Tarancón.

■ **Polígono Industrial:** Que el SEPES plantee las inversiones del prometido polígono.



J.M. CASTELLOTE

Juan Antonio Arranz.

El ferrocarril, el gran ausente

Hace aproximadamente un año, las incógnitas sobre el futuro de la línea ferroviaria en Cuenca parecían que se iban a despejar después de que el director general de Transporte Ferroviario, Fernando Cascales, anunciara a la Comisión en Defensa del Ferrocarril que el Ministerio de Fomento había consignado 60 millones de pesetas para la redacción de un proyecto de obras de mejora en el tramo comprendido entre Aranjuez y Cuenca.

Según las previsiones del Ministerio, el proyecto debería estar ultimado a finales de este año para que pudieran consignarse las partidas económicas en los Presupuestos de 1998. La inversión total que se presupuestaría rondaría los 2.000 millones de pesetas, y las obras se acometerían en uno o dos años.

Una vez presentado el proyecto de Presupuestos para 1998, en las diferentes partidas destinadas a infraestructuras no aparece ninguna cantidad destinada al ferrocarril.

Tanto el PSOE como IU han mostrado su sorpresa y, una vez más, han puesto de manifiesto la falta de cumplimiento de una de las 'eternas' promesas del Partido Popular: la mejora y modernización de la línea de ferrocarril entre Madrid y Valencia.

De cara a la aprobación definitiva del proyecto de la Ley de Presupuestos de 1998, ambos grupos políticos han presentado a los componentes de sus respectivos grupos parlamentarios una serie de iniciativas referidas a esta línea de ferrocarril para que las presenten como enmiendas parciales a los Presupuestos Generales del Estado para el próximo año.

Máximo Díaz Cano, secretario provincial del PSOE en Cuenca, criticó la política de inversión

del PP en materia ferroviaria «porque en los Presupuestos para el 98 no aparece ninguna partida, cuando nos consta que era un compromiso adquirido por el Ministerio de Fomento ante la Comisión en Defensa del Ferrocarril». El grupo socialista ha solicitado una dotación presupuestaria importante, de entre 1.200 y 1.500 millones de pesetas, para la actuación en la modernización y mejora de la línea del ferrocarril entre Cuenca y Valencia.



PSOE e IU van a presentar enmiendas al proyecto de Presupuestos 98, en relación a las inversiones que, en su opinión, necesita Cuenca para la modernización y mejora de la línea ferroviaria y que no aparecen en dicho proyecto presupuestario.

Por su parte, la enmienda de IU sigue la línea de las presentadas en años anteriores. Miguel Cañas, explicó que a pesar de que en los Presupuestos para el 98 no figura ninguna cuantía para la modernización de esta línea, «sí aparece en los presupuestos exclusivos de RENFE y del Gestor de Infraestructuras Ferroviarias donde hay algunas partidas que son no regionalizables». Cañas ha solicitado a IU en el Congreso que pregunte si de esas partidas no regionalizables hay alguna cantidad para Cuenca; en caso contrario, se planteará la enmienda». De todas formas Miguel Cañas aseguró que «si hubiera algún dinero, la inversión sería más baja que la que hace tiempo prometió el PP».

La propuesta de IU tendría como base el estudio realizado desde el Patronato de Promoción Económica de la Diputación, donde se planteó un Plan Plurianual de inversiones para el tren.

Para este grupo político, la falta de atención al ferrocarril está «en la línea de filosofía general de los Presupuestos 98 en todo el país en la que existe una descompensación a la hora de atender infraestructuras ya que las carreteras se llevan la mayor parte de la inversión, en detrimento de las líneas de ferrocarril».

El casco antiguo de Cuenca *sigue interesando a Cultura*

Nuria Amago

La Dirección General de Cultura continúa estudiando los diversos edificios de la capital para declararlos 'Bien de Interés Cultural (BIC)' con categoría de monumentos. Después de haber abierto expediente a las iglesias de Santa Cruz, San Andrés y San Miguel; al Palacio Episcopal y al entorno de la Catedral; al Ayuntamiento y al convento de La Merced; ahora la Consejería de Cultura ha iniciado los trámites para declarar BIC a la iglesia-convento de San Felipe Neri, la iglesia de El Salvador, el convento de San Pedro de las Justinianas, y el monasterio de la Concepción Francisca. Este será el primer paso para incluir dentro del catálogo de los BICs a la práctica totalidad de los edificios -civiles o religiosos- y monumentos del Casco Antiguo de Cuenca, con independencia de su antigüedad. El objetivo de dicha declaración es que los edificios más significativos y de mayor carga patrimonial que posee la ciudad dispongan de cierta preferencia en su protección y conservación, y los expedientes que se acaban de abrir permiten dar audiencia a los interesados y afectados por el área de protección, así como información pública a cualquier ciudadano. Por ahora la Catedral, la Iglesia de San Pantaleón y el Convento de San Pablo ya forman parte del catálogo de los Bienes de Interés Cultural.

SAN FELIPE NERI:

La Iglesia-oratorio San Felipe Neri se erigió en el siglo XVIII y sus obras estuvieron a las órdenes del arquitecto José Martín, cuando al parecer éstas ya habían comenzado de la mano de Felipe Bernardo Mateo, en esos momentos maestro mayor de la Diócesis de Cuenca, título que se adjudicó Martín tras treinta años de trabajo activo en la ciudad.



Mediante sutiles cambios en los proyectos iniciales del edificio, Martín lo introdujo en la tradición barroca pero con un estilo más festivo y cercano al rococó, con delicadas ornamentaciones y, en algunos puntos, las asimetrías arquitectónicas propias de este estilo.

San Felipe Neri es de nave muy espaciosa, con pequeñas capillas entre los contrafuertes. Al crucero se le dio el mismo desarrollo que a la nave: un espacio muy amplio que hace que en la cabecera se cree la sensación de un espacio centralizado. En un extremo de este espacio se encuentra la capilla de las Angustias, de planta elíptica, la primera de estas características que se construye en Cuenca.



Resulta extraña la disposición de la iglesia por el muro poligonal de los pies orientado hacia el sur, y la del crucero, de mayor anchura, que para hacer más vistosa la entrada a su capilla, se dispuso en el lado norte.

San Felipe Neri fue incendiada durante la Guerra Civil española, y ha sido recientemente restaurada.

EL SALVADOR:

La Iglesia de El Salvador se levantó en la Baja Edad Media, cuando la ciudad comenzó a expandirse. De estructura simple, al igual que otras iglesias de su tiempo, tenía una nave amplia, con capillas entre contrafuertes y cubierta con una armadura de madera y una torre cuadrada que se elevaba a sus pies. En el siglo XVI se amplió con nuevas capillas construidas a expensas de los mecenas nobles de la ciudad.



En sucesivas obras, la nave se cerró con una bóveda de medio cañón y se realizó la portada que, aunque no es de una correcta traza, hoy en día se conserva. Destaca de ella su decoración a base de dados y bolas y su frontón triangular, roto por una hornacina que guarda la escultura del titular de la iglesia.

Llama la atención la capilla del Santo Sepulcro, que fue remodelada en el S. XVIII, y que cuenta con una cúpula rematada con una linterna. La última obra de relevancia se realizó ya en este siglo, con la construcción de una torre ecléctica, de piedra y ladrillo, con resonancias mudéjares.

LAS PETRAS:



Este convento de la Orden de San Pedro de las Justinianas se fundó en 1509. Las religiosas de esta orden se instalaron en una casa situada en la Plaza Mayor, muy cerca de la Catedral. En el siglo XVIII se decidió reedificar la iglesia, que era pequeña y se encontraba en muy mal estado. Siguiendo la costumbre que existía en esos momentos en Cuenca, tiene

LAS CONCEPCIONISTAS:



Edificado este convento en 1504, a extramuros de la ciudad, muy cerca de la Puerta de Valencia, ha estado ocupado desde siempre por monjas de clausura.

Su monasterio tiene fachadas muy opacas animadas por unas ventanas pequeñas que no guardan simetría alguna. Se ingresa por una sencilla puerta de medio punto, y las dependencias conventuales se articulan en torno a un patio de trazado irregular, de tradición gótica. De este primitivo conjunto del S. XVI queda, además del patio adaptado, los tiros de escalera y la portada de la fachada de la iglesia, muy representativa del estilo plateresco.

En el siglo XVIII se acometieron varias obras de remodelación en las que José Martín dejó el sello de su inconfundible estilo en el que es patente el gusto por centrar la planta. La decoración ligera se incluye, con reservas, dentro del estilo rococó; y también destacan ciertos detalles en el tratamiento del muro: recuadros, hornacinas y tribunas sin salida.

La fachada, de la que José Martín quiso conservar el criterio del XVI, está enmarcada por unas pilastras de sillería y se remata con una cornisa curva sobre la que descansa una espadaña.

un exterior totalmente cúbico y austero. La fachada principal, que se abre a la Plaza Mayor, está tratada como si fuera un edificio civil, con ordenación vertical, en la que únicamente destaca su portada: una puerta adintelada y enmarcada por unas pilastras que sostienen un entablamiento sobre el que se dispone un óculo ovalado que se adorna con una guirnalda en la que figura la insignia del Papa, mitra y llaves, emblema de la orden de San Lorenzo Justiniano.

Aún así, este edificio sobrio guarda una planta elíptica, fiel a la mejor tradición barroca, en cuyos extremos se sitúan el coro y el presbiterio. Desde el XIX se suceden las obras de remodelación, sobre todo de la fachada, que presentaba importantes desperfectos.

De una ornamentación muy refinada, destacaban la pintura de la bóveda y los retablos, que fueron destruidos durante la guerra.

LUIS MAS

DELEGADO DE LA CONSEJERÍA DE BIENESTAR SOCIAL EN CUENCA

«Hacer una carretera se hace igual, pero al aplicar los recursos de todos se diferencia un gobierno progresista de uno conservador»

Texto: J. M. CASTELLOTE/ Fotos: LUIS DEL CASTILLO

Es el decano de los delegados de la Junta de Comunidades en Cuenca ya que ocupa este puesto desde 1990 cuando su departamento todavía agrupaba a las actuales consejerías de Sanidad y Bienestar Social. Desde entonces ha sobrevivido a reestructuraciones administrativas y a sucesivos cambios de consejero. Son siete años dirigiendo en Cuenca una consejería que en función del número de habitantes de la región invierte más dinero en los más desfavorecidos que el resto de comunidades autónomas y que es pionera en España en muchos programas de bienestar social. Considera que todo ese engranaje que se ha venido en llamar Estado del Bienestar se ha puesto en peligro a nivel nacional con el gobierno del Partido Popular. La sanidad y la educación pública son los argumentos que esgrime para justificar lo que considera «ataques» a este sistema de protección pública, una forma de entender la política donde, dice, que se encuentra la diferencia entre un gobierno conservador y otro de talante progresista.





Es delegado de Bienestar Social desde mayo de 1990, cuando esta consejería aún estaba adscrita a la de Sanidad. En ese departamento se mueve como 'pez en el agua', ya que no en vano toda su carrera profesional la ha desarrollado en este campo desempeñando diversos trabajos de atención a la tercera edad en las localidades de Huete y Tarancón.

- Cuando se habla de ataques al Estado del Bienestar. ¿Qué puede hacer la consejería de una de las regiones más pobres?

-- No contamos con riquezas naturales, ni industriales, pero nos distinguimos de otras regiones en que somos solidarios porque, en proporción a nuestro número de habitantes, gastamos más dinero que cualquier otra región en políticas dirigidas al bienestar de sus ciudadanos y porque distribuimos entre los que menos tienen la riqueza que los ciudadanos pagan solidariamente a través de sus impuestos.

- Eso será así, pero muchas veces la gente conoce a su consejería como la que lleva a los viejecitos de vacaciones a Benidorm.

-- El programa de turismo social es un programa que crea riqueza y la crea porque además de la aportación de la consejería, la tercera edad también hace su gasto y permite que muchos establecimientos hosteleros, que de otra forma tendrían que cerrar, estén abiertos todo el año. Además, en el aspecto social, sus destinatarios son personas que dedicaron su vida a trabajar para que las generaciones venideras viviesen mejor que ellos y es de justicia reconocérselo ahora. Es una falacia que muchas veces utiliza el PP porque han criticado el programa y ahora el Inerser lo mantiene. Es más, les pedimos que nos dejarán gestionarlo desde la región y no han querido.

- Es el decano de los delegados de la Junta de Comunidades en Cuenca. ¿A qué achaca su permanencia?

-- Trabajo al servicio de los ciudadanos de la región como un militante socialista que tiene una idea de la sociedad muy distinta de la que tiene un gobierno conservador. Estoy a disposición del gobierno regional porque si hubo un día en que me nombraron también habrá un día en el que tendré que dejarlo.

- ¿Es tan grande la diferencia social en la región?

-- Las diferencias sociales se han acortado porque la capa social media ha crecido y la diferencia entre los que más poder económico tienen y los que menos se ha estrechado. No ha sido por casualidad o por incidencia de un agente externo, sino a consecuencia de un trabajo y de una filosofía de gobierno. Hoy día somos alguien en la protección de nuestros ciudadanos, no en vano somos pioneros en programas de servicios sociales. Somos una tierra solidaria donde la diferencia social y económica no define el futuro de una persona.

- ¿El Estado del Bienestar ha sufrido muchos ataques desde que gobierna el PP?

-- A nivel de estado las coberturas sociales adquirieron en los últimos 15 años una importancia vital, de casos de ciudadanos que no tenían cobertura sanitaria se pasó a una cobertura universal, de una educación que a veces dependía del poder adquisitivo de cada familia a ser un derecho garantizado. Después de año y medio de gobierno conservador, vemos con preocupación como se va desmontando ese sistema y como de forma oculta se potencia la educación privada en perjuicio de la pública. Eso nos hace pensar que se está desmontando el engranaje de protección social y nos preocupa que lo que se consideraba una conquista social se convierta en algo privativo de las capas sociales más poderosas. No me vale que quien pueda pagarse una enseñanza o una sanidad privada se la pague, lo que hace falta es que quien más dinero tenga cotice para que los que menos tienen sigan disfrutando de servicios de calidad. No se puede permitir una enseñanza pública degradada para pobres y una enseñanza privada con medios para ricos.

Una sociedad que se mueve dentro de esa injusticia di-

fícilmente puede ser una sociedad desarrollada y justa. Un gobierno de derechas y uno de izquierdas pueden usar los mismos materiales para hacer una carretera, pero decidir cómo se aplican



Para Luis Mas en el año y medio de gobierno del PP «de una forma oculta se está desmontando el engranaje del Estado del Bienestar» tejido en los últimos 15 años.

los recursos de todos es lo que define ideológicamente a un gobierno conservador de uno progresista. Uno progresista es solidario con la sociedad, uno conservador ahonda las diferencias sociales.

- Un colectivo al que parece que nos estamos acostumbrando a que conviva con nosotros son los inmigrantes. ¿Tienen estimaciones del número de ilegales que hay en Cuenca?

-- Aún no es un número importante, aunque temporalmente en función de las tareas agrícolas hay comarcas donde son numerosos. Somos una región que tradicio-

realizan aquí. No se nos debe escapar que emigran para buscar unos ingresos para sus familias y recordar que debemos ser solidarios. Desde la consejería aplicamos políticas para que su estancia sea más digna y para que tengan oportunidades de encontrar una salida a su situación. Su número crece, somos la puerta de entrada a Europa, pero se podría contener si aplicáramos políticas de desarrollo en su país, y así se hace con los programas de cooperación internacional.

Su número aún es pequeño y la situación en cuanto a injusticia de sus contratos va relacionada con esa cifra. No es nuestra competencia, sino del ministerio de Trabajo, pero intentamos concienciar a los empresarios para que hagan sus contratos de forma racional, con las coberturas que exigimos a otros países para nuestros ciudadanos.

- En lo que es la política de asistencia a la tercera edad se está tratando de no desarraigar a la población construyendo miniresidencias y casas tuteladas.

-- Con esos recursos se pretende no desarraigar a estos ciudadanos del entorno donde tienen sus familias, donde vivieron y desarrollaron sus tradiciones y todo aquello que es importante para el ser humano. Actualmente hay 25 viviendas tuteladas en Cuenca y existen otras 3 o 4 en proyecto, con lo que en 1998 nos acercaremos a la treintena. Es un recurso que está funcionando bien, incluso, hay muchas con listas de espera.

Con esa misma filosofía hemos puesto en marcha un

«La pseudo orden Pía de la Cruz y de la Resurrección no volverá a trabajar en la región en servicios sociales»

nalmente ha sido exportadora de mano de obra, que ha emigrado y realizado trabajos iguales que los que ahora

programa de miniresidencias, con capacidad de unas 35 plazas, para albergar a personas que no

se valen por sí mismas y que necesitan de una tercera para sus funciones básicas, como el aseo o la alimentación. Ya

hay una en Montalbo y estamos en fase de construcción de otra en Carboneras de Guadazaón, que junto a la de Cuenca capital, y los conciertos con entidades religiosas y privadas con ánimo de lucro, nos permiten asegurar que cualquier persona pueda optar a una plaza pública con una espera de un mes o mes y medio, es decir, una respuesta inmediata, ya que están ingresando personas con más de 120 puntos, lo que técnicamente calificamos como un asistido, en 36-37 días, que comparado con la situación anterior a las transferencias es un cambio porque antes lo hacían a los 10 meses y con 140 puntos.

- El PP decía hace poco que la residencia de Montalbo y la de Carboneras dejaban desatendida la Sierra y la Alcarria, las zonas más pobres de Cuenca, y pedía que se construyera otra en Villalba de la Sierra.

-- Sería ilusorio poder atender todas las peticiones. Hace pocas fechas tuve un contacto con Cáritas y con el párroco de Huete y apoyaremos la construcción de una residencia allí, que con las plazas concertadas con una privada en Buendía darán servicio a la Alcarria. En Huete pondremos 20 millones en tres años y concertaremos el mantenimiento de alguna de sus plazas. Con las viviendas tuteladas que ya existen y esas dos residencias estará cubierta la Alcarria, y con Carboneras y Cuenca capital la Serranía. No podemos planificar en función del capricho del PP en cada municipio, que puede planificar residencias como hongos en una política de campanario. Debemos ser

serios y fijar los recursos donde hay necesidades.

- La necesidad y la demanda siempre crean una oferta y esa oferta no siempre

«Somos una tierra solidaria donde las diferencias sociales y económicas no definen el futuro de una persona»

es la adecuada. ¿Con la legislación en la mano deberían estar abiertas todas las residencias privadas?

-- El servicio de inspección se encarga de revisar las condiciones que deben cumplir to-



dos los centros de servicios sociales. Ha habido casos en los que se han tenido que poner en marcha medidas correctoras y otros donde no, pero, en general, las condiciones de las residencias de Cuenca son óptimas, y aquellos que tienen alguna dificultad por ser edificios históricos tienen un tiempo de adaptación para eliminar barreras.

- Hace unos años se vieron obligados a cerrar una en Casasimarro. ¿Qué ha pasado con ese centro?

-- Cuando se detectó la situación inadecuada de la pseudo Orden Pía de la Cruz y de la Resurrección se tomó la medida de cerrar y precintar la residencia y atender a sus pacientes en otros centros de la provincia o de sus comunidades autónomas de origen. Se abrió un expediente y se

Para el delegado de Bienestar Social el estado, en general, de las residencias de la tercera edad de la provincia es «óptimo».

dio cuenta al fiscal de la situación. En cuanto a nuestra competencia se imposibilitó a que esta pseudo orden, y digo pseudo porque no se puede considerar como religiosa, vuelva a trabajar en la región en servicios sociales.

- Sigue cerrada, pero a sus responsables se les ha vuelto a ver en alguna ocasión más por el pueblo.

-- El edificio es del Obispado y allí se puede realizar cualquier actividad que estime oportuna la Iglesia, pero esa pseudo orden no podrá desarrollar ninguna actividad de servicios sociales.

- En Guadalajara, donde también actuó esta orden, el fiscal les acusa de apropiación indebida y falsedad en documento, y pide 24 meses de prisión menor. ¿Cómo está el asunto judicial aquí?

-- Una vez que pasó a disposición judicial se escapó de nuestras competencias. No sabemos si hubo comisión de dolo o no, pero existe la garantía de que esta orden pseudo religiosa no volverá a trabajar en la región.

- A nivel político. ¿Ha cambiado algo su situación en el PSOE por posicionarse en un determinado sector cuando se confeccionaban las listas de las últimas elecciones generales?

-- El PSOE, donde milito desde 1975, tiene como norma de oro para todos sus militantes la libertad de expresión. Poder discrepar con los compañeros es algo básico. Nos apoyamos en el debate político y dentro de ese debate cada militante piensa de una manera. Mi situación es igual que cuando empecé a militar y seguirá así sea o no delegado o esté o no en la opinión mayoritaria. No seríamos una fuerza progresista sino admiésemos ese debate. Si todos disintimos alguna vez con la familia o amigos ¿por qué no en el partido?.

Cuenca: aquellos periódicos de 1897

Aquel año también fue importante para la prensa conquense: a la serie de publicaciones que, con mejor o peor fortuna, trataban de mantener las fidelidades de los escasos lectores, porque el 75% de nuestros abuelos profesaban el más cruel de los analfabetismos, vinieron a sumarse otras tres, aunque, todo hay que decirlo, en aquel año tan prolífico, el liberal Emilio Sánchez Vera, novelador de los amoríos de D. Fernandico y D^a Sancha, decidió dar el carpetazo a su periódico, "El Huecar". Aun así, a los Boletines del Obispado y de la Diputación, "El Progreso Conquense", "El Correo Católico", "La Justicia", "El zumbido del Moscas", "La Luz" y "El Maestro de Escuela", se sumaron "El Independiente", "Ecos del Júcar" y "La Esperanza", eso sí, con una, dos o tres salidas semanales, porque ni la masa lectora ni el dinero eran capaces de sostener una publicación diaria: sólo las aspiraciones electorales de unos cuantos, la filantropía de otros, y los escasos idealismos de unos pocos, al margen de los intereses profesionales mantenían en pie estas publicaciones, generalmente de vida efímera, salvo la excepción de "El Progreso..." que, a lo largo de una treintena de años mantuvo su presencia en la calle, aunque no el tipo, dado que su vocación camaleónica le permitió cambiar de adjetivo en la cabecera e incluso de tendencia política cuando la ocasión lo requería: entonces, en 1897, le correspondía ser republicano. Posiblemente, el fin de siglo, fue la edad de oro del periodismo conquense al aire de las corrientes liberalizadoras que, de vez en cuando, transpiraban los gobiernos de turno: mandaban los conservadores, pero perdieron a Cánovas "El Monstruo", en el magnicidio de agosto, ascendiendo al poder Sagasta que, como hicieron los demás, en las primeras elecciones (1898), en pleno zafarrancho cubano, inundó el Parlamento de Diputados liberales: fue la última vez que barrieron en Cuenca. Era el caldo de cultivo ideal para practicar un periodismo si no dogmático, si muy cargado de doctrina, con las lógicas confrontaciones en las escasas páginas de aquellas publicaciones que solían dirigir, y en ocasiones fun-

dar también, gentes de profesiones liberales. En la izquierda estaba "El Progreso Conquense" de Santiago López, pasando por su ciclo republicano; próximo "El Huecar" de Sánchez Vera; en el ojo del huracán se ubicaba el órgano de los carlistas que, con la cabecera "La Esperanza", verdaderamente significativa, dirigía José M^a Serrano; más a la derecha Juan Martínez Gómez, defendía los intereses conservadores, dirigiendo "El Independiente" y en el extremo, "El Correo Católico". Luego una serie de publicaciones profesionales, sobre todo de la educación: en total 10 periódicos, Boletines al margen, si mis datos son correctos, de los más de 250 que han visto la luz en esta provincia, desde que en Iniesta, durante la Guerra de la Independencia, apareciera "La Voz de Cuenca", editado por una imprenta ambulante, considerado por los estudiosos del periodismo conquense, como primera publicación periódica en nuestra provincia.



Luis Calvo

Un siglo después, las cosas, ciertamente no son lo mismo: el analfabetismo está prácticamente erradicado, el cotarro político se lo reparten Populares y Socialistas, sin pactos de alternancia, la iniciativa empresarial está detrás de las publicaciones más importantes, no hay doctrinalismo en los periódicos, si bien se atisba una cierta autocensura! en la elección de contenidos, más como consecuencia de intereses extraperiodísticos que de ideología, y todas estas circunstancias inmersas en la situación de colonialismo por parte de la prensa de Madrid, donde los conquenses alimentan sus ideologías y actitudes políticas. Y en este escenario sale a la cancha una nueva publicación bajo el sello de "La Tribuna", con toda la carga de buena noticia que para un periodista tiene el acontecimiento, porque el nacimiento de un periódico supone poner en manos de la sociedad un arma más para defender algo tan sustancial como la libertad de expresión. Además, yo estoy con Thomas Jefferson: " puesto a elegir, mejor una prensa sin gobierno que un gobierno sin prensa". Bienvenidos a la lucha en defensa de la verdad de los hechos y de las opiniones libres. Larga vida.

UN ARBITRO PARA REDUCIR *la conflictividad laboral en la región*

El Jurado Arbitral de Castilla-La Mancha está dando sus primeros pasos para su total entrada en funcionamiento. Este órgano ha sido creado a partir de un acuerdo a tres bandas entre la Administración regional, la Confederación Regional de Empresarios y las organizaciones de los sindicatos UGT y CCOO en la Comunidad Autónoma. Su principal función será la de solucionar los conflictos laborales sin necesidad de que éstos lleguen a los tribunales.



Texto: J. M. IZQUIERDO
Fotos: J.L. FERNANDEZ

En el texto que lo desarrolla, se recoge que el Jurado Arbitral de Castilla-La Mancha tiene capacidad para actuar como mediador, como árbitro en suma, para dirimir las posibles discrepancias que surjan entre la patronal y los sindicatos. La principal función de este jurado será la de intentar poner de acuerdo a las partes en conflicto, mediante la negociación con los representantes que nombren ambas.

Por ahora, este Jurado dispondrá de una única sede en la capital regional, en Toledo. No obstante, en todas las pro-

vincias de la Comunidad Autónoma habrá una serie de árbitros y mediadores. Por ejemplo, en el caso de Ciudad Real, el número de los primeros se elevará a siete, mientras el de los segundos será doce.

Para el director general de Trabajo, Joaquín Hermoso, la principal ventaja que ofrece este jurado, tanto a patronal como a sindicatos, es la rapidez en la solución de los contenciosos. Otros aspectos positivos serían la gratuidad de las actuaciones y la existencia de requisitos mínimos.

Hermoso no duda que este jurado contribuirá a que Castilla-La Mancha siga siendo una de las comunidades

El Jurado Arbitral busca la resolución rápida de los conflictos laborales.

autónomas donde la conflictividad laboral es menor. Por su parte, los representantes de los empresarios y de los sindicatos consideran que el Jurado Arbitral eleva la responsabilidad de las partes al darles el protagonismo que les corresponde y evita, a su juicio, el tradicional intervencionismo de la Administración en estos casos.

No obstante, la parte sindical entiende también que este organismo no merma su capacidad reivindicativa. Así, para el futuro, esperan que el Jurado Arbitral pueda actuar en casos individuales y no esté limitado a los conflictos colectivos, como ocurre en este momento.



En esta edición de FARCAMA han estado presentes un total de 250 artesanos.

FARCAMA MANTIENE SU NIVEL *de calidad, ventas y visitantes*

Unas 110.000 personas han visitado la Feria de Artesanía de Castilla-La Mancha (FARCAMA) que se ha celebrado en la capital regional, Toledo, entre los días 10 y 19 de octubre últimos. Aunque todavía está pendiente el último balance, se esti-

ma que el volumen de negocio supera los 1.000 millones de pesetas, lo cual representa un mantenimiento del nivel de la feria en el aspecto económico. Como todos los años, la organización también entregó una serie de distinciones.

Texto: J. M. IZQUIERDO
Fotos: J.L. FERNANDEZ

Tras los diez días que ha permanecido abierto el evento, los organizadores se han manifestado satisfechos con el desarrollo del mismo. Consideran que se han cumplido los objetivos marcados al inicio de la feria y que no eran otros que FARCAMA se mantuviera en los altos niveles de participación, asistencia de público y negocio que la han convertido ya en la mejor y primera feria de artesanía de toda España.

En esta edición, FARCAMA ha contado con la presencia de 250 artesanos provenientes, además de Castilla-La Mancha, de 37 provincias del resto del Estado, pertenecientes a 14 comunidades autónomas. Además, también han asistido artesanos de Portugal y Perú.

Uno de los objetivos de los organizadores de esta edición ha sido el de mejorar la comodidad de las instalaciones tanto para expositores como para visitantes, así como el cuidar al máximo la selección y calidad de los ar-

tesanos y de las piezas expuestas en cada stand.

Una de las novedades de la edición que acaba de concluir es que la feria ha podido «ser visitada» a través de Internet, ya que a través de esta red informática se ha ofrecido una amplia información de la misma y de cada uno de los artesanos que en ella han participado. Asimismo, a través de Internet, se ha podido acceder a información sobre el sector artesano a nivel nacional. Esta información permanece en la red una vez concluida la feria.

Además de la actividad de la compra-venta, FARCAMA ha ofrecido otra serie de actividades complementarias a sus visitantes. Entre ellas se ha encontrado la posibilidad de su participación en la elaboración de piezas de artesanía.

También se ha vuelto a contar con la presencia de artesanos trabajando en directo en la propia feria y la Consejería de Industria y Trabajo, en colaboración con la Federación Regional de Hostelería, ha organizado una muestra de gastronomía ofrecida por unos treinta restaurantes de toda la región.

Los premios FARCAMA '97 fueron entregados a Inmaculada Aguado, de Toledo, como visitante 1.200.000 de la feria; al stand de Reciclart-Lanzarote, que fue el más visitado de la feria, y al Centro Cerámico de Talavera de la Reina, reconocido como el stand artesano de mejor diseño y presentación de productos.

Por su parte, el premio a la personalidad pública más querida fue a recaer en la persona del presidente de la Junta de Comunidades, José Bono, que visitó la feria el jueves 16 de octubre. En su nombre recogió el galardón el



consejero de Industria y Trabajo, Fernando Sánchez Bódalo.

Otros premios fueron a recaer en el expositor más fiel, Forja Miguel Martínez; a la mejor pieza única, un bargueño copia de un modelo del siglo XVI expuesto en el stand del Bargueño toledano; al taller viviente más visitado, taller de papel Paperontxia; al mejor plato, callos de ternera con morro, de Casa Víctor de Guadalajara, y al periódico El Día de Toledo.

El consejero de Industria, Fernando Sánchez Bódalo, ha considerado como positi-

FARCAMA ha demostrado que se trata de una feria consolidada a nivel nacional.

va la feria de este año, tanto «por el número visitantes como por el volumen de negocio». En opinión del consejero, la «Feria Regional de Artesanía de Castilla-La Mancha, en su XVII edición, ha demostrado que es una feria consolidada cuyo único reto es mantener el nivel de calidad y de oferta».

Por otro lado, Sánchez Bódalo considera destacable el buen ambiente que ha existido entre artesanos, hosteleros y público en general, que ha permitido superar las dificultades de funcionamiento de otros años.

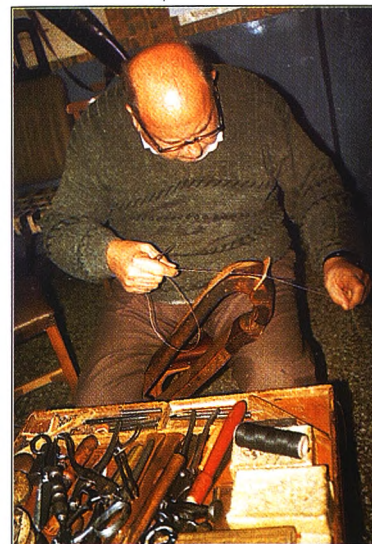

Uno de los atractivos de la feria es que se ha podido comprobar el trabajo de los artesanos en vivo.



La Universidad está muy presente en los próximos presupuestos.

LA EXPANSIÓN DE LA UNIVERSIDAD

objetivo prioritario de Educación y Cultura

C.M.

El presupuesto de la Consejería de Educación y Cultura para el año próximo asciende a 23.730 millones lo cual supone un incremento de 4,3 por ciento respecto al año anterior aunque si se tiene en cuenta el incremento real del presupuesto destinado a la Universidad para 1998, la subida del mismo se sitúa cerca del 10 por ciento.

Tal y como ha manifestado Justo Zambrana, consejero responsable del departamento de Educación y Cultura, en la comparecencia ante la Comisión de Presupuestos de las Cortes Regionales, la prioridad de los presupuestos para el próximo año 1998 se centran sobre todo en la ex-

pansión de la Universidad castellano-manchega.

Justo Zambrana afirmó que la expansión de la Universidad queda garantizada por la subvención nominativa y por el Plan de Inversiones, de modo que la inversión total en materia universitaria se eleva a 10.411 millones de pesetas.

El presupuesto nominativo destinado a enseñanzas universitarias contempla un total de 6.954 millones de pesetas de los que 6.700 millones serán invertidos en la Universidad regional.

Por su parte, el Plan de Inversiones de la Universidad será empleado en el crecimiento de la institución académica mediante la puesta en marcha de nuevas carreras lo

que supondrá un incremento del número de alumnos y la creación de nuevos centros y facultades.

Por otro lado y en lo referente a las competencias en materia de Educación no transferidas aún a nuestra Comunidad Autónoma, Justo Zambrana confirmó el interés de su departamento en llegar a un acuerdo con el Ministerio antes de que finalice el presente año aunque el problema de fondo es de carácter financiero y su solución plantea importantes dificultades.

Cabe destacar entre las grandes actuaciones que la Consejería de Educación y Cultura tiene previstas para el próximo año en materia de Cultura la culminación del Museo Regional de la Ciencia en Cuenca.

Un total de 2.200 millones de pesetas estarán destinados a la protección, conservación y mejora del patrimonio. La conservación del patrimonio eclesiástico se verá beneficiada con la inversión de 384 millones, destinándose 100 millones más a la rehabilitación de otros inmuebles del patrimonio histórico y 80 millones de pesetas para la rehabilitación de castillos.

La Consejería de Educación y Cultura continuará con la colaboración con los ayuntamientos en materia cultural, incrementándose esa ayuda en un 10 por ciento para poder atender las 600 nuevas peticiones.

En 1998 también se continuará con las inversiones en infraestructuras deportivas. Finalmente, en cuanto a Juventud, está previsto poner en marcha el próximo año el denominado Plan Joven de Castilla-La Mancha que impulsará las políticas destinadas a facilitar empleo, a incrementar la formación y a mejorar el acceso de los jóvenes a la vivienda.

La Unión de Pequeños Agricultores (UPA) y la Asociación de Ganaderos y Agricultores de Cuenca se han fusionado a primeros del presente mes de octubre, lo cual ha sido calificado de muy buena noticia para la agricultura regional por Alejandro Alonso, consejero de Agricultura y Medio Ambiente.



La agricultura de Castilla-La Mancha puede sufrir fuertes reveses si se ponen en práctica muchas de las medidas propuestas en la Agenda 2000.

PROPONER ALTERNATIVAS AGRARIAS COMUNES *a la futura Agenda 2000*

C.M.

El consejero piensa que ésta es la mejor fórmula para poder solucionar los problemas de la agricultura regional, puesto que deben existir sindicatos agrarios que cuenten con una mayor implantación, con más representación y más capacidad de interlocución con la Administración regional.

Alejandro Alonso sostiene así mismo la necesidad de que tanto las organizaciones agrarias como las administraciones públicas sean capaces de proponer alternativas a la denominada Agenda 2000, para que el documento final, pendiente de aprobación por la Unión Europea, refleje una reforma de la Política Agraria

Común exenta de repercusiones negativas para Castilla-La Mancha.

Los representantes de la Unión de Pequeños Agricultores y los de la Asociación de Ganaderos y Agricultores de Cuenca se han reunido recientemente con el consejero de Agricultura y Medio Ambiente para hacerle llegar su preocupación por alguno de los aspectos contenidos en el citado documento de reforma agraria. Alejandro Alonso reconoce la lógica de esta preocupación puesto que la reforma de la Política Agraria Común tendrá una gran repercusión no sólo para la agri-

cultura de Castilla-La Mancha sino para la de toda Europa. Por ello aboga por realizar un trabajo conjunto de manera que se puedan obtener conclusiones comunes.

**EL CONSEJERO ABOGA POR UN
TRABAJO CONJUNTO ENTRE
JUNTA Y SINDICATOS AGRARIOS**

La Agenda 2000 será debatida a lo largo del presente año y del próximo por lo que el consejero de Agricultura y Medio Ambiente recalca la importancia de proponer durante este período alternativas a todos aquellos aspectos del actual documento que suponen un perjuicio para la agricultura castellano-manchega.

Respuestas sobre el cabello y su mundo

¿Por qué el cabello se vuelve blanco con la edad?

La herencia interviene en ciertas zonas, o en la totalidad del cuero cabelludo, provocando un enblanquecimiento más o menos precoz, más o menos rápido. Los estudios en microscopio electrónico han mostrado, en estos casos, una disminución o una desaparición de las «fábricas» de melanina, que son los melanocitos.

¿Cómo crecen los cabellos?

El cabello crece a partir de la raíz. Su crecimiento se hace por ciclos. Pueden distinguirse tres fases:

*La fase anágena que corresponde al período de crecimiento activo del cabello y dura de tres a seis años.

*La fase catágena, período de regresión, que dura tres semanas. La actividad del folículo se interrumpe durante esta fase.

*La fase telógena, cuya duración es menos de tres meses. El cabello muerto es repuesto por un nuevo cabello anágeno, después cae.

A cada una de estas fases le corresponde un aspecto particular del cabello. Los cabellos anágenos constituyen la gran mayoría (80 a 90%) de la cabellera. Entre 50 y 100 cabellos caen normalmente cada día y alrededor de 25 ciclos pilares se suceden en el curso de la vida.

¿Cuál es la velocidad de crecimiento del cabello?

Alrededor de 1 mm cada tres días (12 a 15 cm por año). Los cabellos crecen más o menos rápidamente según su localización (más rápido sobre el cráneo, más lentamente sobre la nuca), el sexo, la raza, la edad, las estaciones, etc.

¿Qué longitud máxima puede llegar a tener una cabellera?

Esto depende de la duración del ciclo de renovación. El sexo por una parte, la raza de otra, condicionan su longitud. Por ejemplo, las muje-



José Luis Poy Bordallo

Especialista capilar

Máster en Tricología

Especialista en

Quiromasaje terapéutico capilar

Asesor de Micro Injerto Capilar

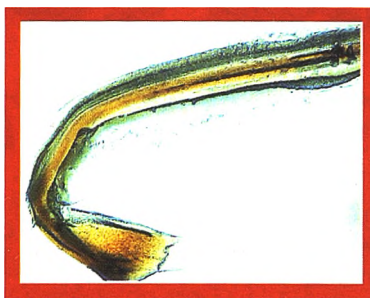

res originarias de la India tienen el cabello particularmente largo.

¿Es la densidad de la cabellera constante?

La renovación de los cabellos se hace de manera permanente y difusa, lo que permite a la cabellera guardar su aspecto armonioso. Pero la densidad de los cabellos disminuye con la edad. Sería de 1135/cm² en el nacimiento y en el adulto con una cabellera normal, de 200 a 300 cabellos/cm².

¿Cuáles son los factores que controlan el crecimiento de los cabellos?

Los agentes de control de los ciclos pilares son numerosos:

*Hormonales: el aspecto del cabello es a menudo modificado durante el embarazo o la pubertad, dos períodos de la vida caracterizados por importantes modificaciones hormonales. Se conoce también el papel de las hormonas masculinas en la aparición de la alopecia androgénica;

*Genéticos: el crecimiento y la naturaleza de los cabellos son diferentes de un individuo a otro, en el seno de una misma familia o según la raza. Este factor también interviene en la calvicie;

*Nutricionales: una alimentación carente notable de proteínas, aminoácidos azufrados y vitaminas, influye en la vida del cabello;

*Físicos: un choque físico puede ser el origen de una caída de los cabellos.

Los ciclos pilares son igualmente variables según: el sexo: los cabellos crecen más deprisa en la mujer; o la estación: el crecimiento es más rápido en el verano.

¿El corte de los cabellos tiene un efecto fortificante?

No. Esto forma parte de ideas caducas. En efecto, contrariamente a las plantas, el tallo de los cabellos es una estructura muerta. La cadena de queratina, que crece durante años, no tiene ninguna vida desde que está en el exterior de la piel.

Pasa lo mismo con el corte de los cabellos en luna llena. Esta idea se basa solamente en antiguas observaciones hechas a partir de variaciones estacionales del ciclo pilar, condicionadas por las fluctuaciones hormonales psicológicas.

En cuanto a los famosos cien golpes de cepillo cotidianos, la tracción ejercida puede ser nefasta porque puede conducir a un arranque de las raíces en crecimiento. Por el contrario, un cepillado suave permite eliminar los cabellos muertos y no presenta ninguna consecuencia.

¿Cómo ve el código penal los trastornos psicológicos?

Para la Justicia Penal lo importante es saber si la persona que comete un delito, en este caso penal, puede ser declarado *imputable* a los hechos, es decir, si es posible determinar su responsabilidad en la comisión de los mismos. Esto ocurre cuando la persona actúa *dolosamente*, utilizando la terminología propia de los juristas.

El *dolo* está compuesto de dos factores, *inteligencia y voluntad*, en el sentido de que se establece que una persona actúa *dolosamente* cuando *tiene conocimiento* de lo que hace y *quiere* hacerlo. Porque sin inteligencia no es posible conocer o saber lo que se hace y las consecuencias de lo hecho. Esto unido a la intencionalidad o voluntad de querer hacer, sustentan los dos segmentos cardinales en los que se asienta el principio de responsabilidad criminal mencionados, inteligencia y voluntad.

Pero la Psicopatología como ciencia parece haber avanzado más rápidamente que lo ha hecho la legislación penal, y es triste que no se hayan incluido términos aceptados por la ciencia para designar los distintos trastornos mentales. De modo que aún se sigue recurriendo a conceptos como *enajenación o trastorno mental transitorio*, aún cuando para la



Almudena Sosa Guzmán
Psicólogo clínico.
Máster en terapia de conducta.
Técnico en psicología jurídica

Psicopatología estos términos no están considerados como trastornos específicos, ni están incluidos como tales en ninguna de las clasificaciones de los trastornos mentales (DSM o ICD).

Los penalistas consideran cuatro tipos de enfermedades mentales:
1. La *oligofrenia* o déficit mental por detención del

desarrollo psíquico, debido a causas congénitas o adquiridas, y que se divide en función del grado del retraso en idiocia, imbecilidad y grave debilidad mental. Este léxico no tiene cabida entre los psicólogos, que en su lugar estiman las clasificaciones diagnósticas universalmente aceptadas, y según las cuales se trataría en estos casos de *retraso mental*, en sus diversos grados, ligero, moderado, grave y profundo.

2. *Las psicosis*, endógenas (esquizofrenia, paranoia, psicosis delirante, maniacodepresiva) o exógenas (tosifrenias, por lesión cerebral, traumática o por involución fisiológica prematura).

3. *Las neurosis* (vocablo asimismo desterrado y sustituido por el de Trastornos de Ansiedad) que hacen referencia según sentencia 13-10-71 a enfermedades psicógenas originadas por causas psíquicas. Este tipo de trastornos son de los menos admitidos como causa eximente de responsabilidad penal, si bien los cuadros más graves pueden tener alguna consideración y repercusión penal.

4. Y para finalizar, *las psicopatías*, que son alteraciones anormales y manifiestas del carácter y la personalidad del individuo. Su consideración como factor de imputabilidad criminal ha sido siempre muy controvertida.

Roberto de Saint Lagú

CRÓNICAS

Hoy les sugerimos:

¿Ecomicología o Neomicología?

Este otoño, la temporada apta para la recogida de hongos y setas ha comenzado con una novedad que en cualquier caso sorprende y levanta polémica entre los aficionados. Tal es el anuncio de un pueblo de la Serranía de Cuenca, de acotar sus montes a la recolección de setas y hongos, imponiendo un canon económico a los buscadores, un cupo máximo de ejemplares y unas normas específicas que garanticen la conservación del monte.

Consultados algunos expertos recolectores micólogos, hemos llegado a la conclusión de la existencia de dos posturas, dos opiniones que a determinados niveles pueden ser divergentes, pero que a otros pueden coexistir y complementarse, teniendo en cuenta que ambos contienen grandes dosis de verdad.

La primera opinión - podemos identificarla como Ecomicología - está preocupada por los aspectos más ecológicos que rodean a esta medida, poniendo énfasis en los puntos de protección, conservación y regeneración de los espacios naturales donde se desarrolla esta actividad. Constata a su vez las barbaridades y abusos que en años anteriores se han cometido en nuestros montes, acentuando la crítica en las prácticas desaprensivas como la utilización de rastrillos que levantan el manto vegetal propio del monte, destruyendo las hongueras y no permitiendo el posterior crecimiento de las especies por haber eliminado su medio natural; el pateo de especies no comestibles pero que tienen su función en el ecosistema; la avidez en la recolección que implica cortar ejemplares

pequeños que aún no han alcanzado la madurez con el consiguiente desperdicio. Incide en la necesidad de mayor control estatal, información y educación ecológica, así como la imposición de castigos a los infractores. Por último, destaca la señalización de los lindes de las zonas acotadas hasta que este proceso se generalice y de esa forma evitar errores por traspaso de límites.

La segunda opinión, más políticamente radical, - distinguida como Neomicología -

entronca con el intervencionismo progresivo del Estado en detrimento de las libertades tradicionales de los ciudadanos y la creciente presión fiscal en todos los ámbitos de la vida cotidiana. Es belige-



LUISMA CALVO

rante contra el neochoriceo institucionalizado de los otros y el neoliberalismo económico de éstos - desafortunada palabreja que añade el temido *neo* a un concepto siempre distinguido por el ejercicio de la libertad y el progreso; como todos los últimos *neos* desvirtuador de la esencia del término al que precede -. Concluye con el desesperanzador y nefasto pensamiento: «Todos los políticos son iguales».

Como apunté antes, las dos opiniones tienen sus razones y yo no veo excluyentes, que aportan una visión amplia del asunto. Creo que con dialogo y buena voluntad se puede crear un consenso que permita el uso y disfrute de nuestros montes, manteniendo el equilibrio ecológico y que creo pasa sin duda por una decidida campaña de educación medioambiental que conciencie a los ciudadanos en la importancia de la conservación de la naturaleza.

Solidaridad con las ONGs en la red



Texto: JOSÉ LUIS MARCHÁN

Aquellas organizaciones llamadas no gubernamentales que cuenta con decenas de miles de voluntarios sin ánimo de lucro y cuyo fin es corregir las desigualdades del planeta, están cada vez más presentes en Internet para hacer llegar a todo el mundo sus reivindicaciones, de solidaridad, humanidad, comprensión y ayuda. Internet, o mejor dicho todos los que hacen posible Internet, por ejemplo las empresas servidores de la red, también aportan su granito de arena, ya que conceden espacio gratuito a éste tipo organización, para que el mundo de Internet, enmarcado en una sociedad de medio-alto poder adquisitivo, sea conocedor de estos problemas que afectan a una importante parte de la humanidad, y de paso sirva para despertar las conciencias de la otra parte.

Son muchas las ONGs que tienen presencia en la red, esta semana destacamos seis de las más importantes y antiguas, haciendo un breve comentario de sus labores y fines propuestos.

ANADE

<http://www.bitmailer.es/anade>

ANADE es una Organización no Gubernamental, de carácter no lucrativo, de ámbito estatal, creada en España en 1.989. Su objetivo es la rehabilitación e integración socio-laboral de personas con discapacidad, utilizando para ello el teatro y el cine. Sus asociados son principalmente profesionales de los servicios sociales, la sanidad o la enseñanza, así como del arte escénico y el mundo del espectáculo. Dispone de 8 grupos estables de teatro, una Compañía Regional de Castilla La Mancha y está desarrollando un importante proyecto a través del Fondo Social Europeo (Horizon II) para crear una Compañía Europea, en conjunción con otros grupos europeos. Algunos actores formados en sus escuelas han conseguido ya trabajos profesionales en el cine.



A.N.A.D.E.

Asociación
Nacional
de
Alternativas
Dramáticas
y
Expresivas



¿Quién es ANADE?

ANADE Castilla-La Mancha

ANADE Madrid

ANADE Andalucía

ANADE Castilla-León

Es Ud. el visitante nº **000013169**

ACCIÓN CONTRA EL HAMBRE

<http://www.servicom.es/ach>

**ACCION
CONTRA EL
HAMBRE**

- ▶ [Acción Humanitaria](#)
- ▶ [Cooperación en el Mundo](#)
- ▶ [Comunicación y Publicidad](#)



Laila, 4 meses antes



Es una ONG no gubernamental, apolítica y aconfesional, especializada en seguridad alimentaria y asistencia nutricional en el marco de acciones de rehabilitación y emergencia integral, los equipos de esta organización desempeñan una misión dedicada al apoyo a las poblaciones más desfavorecidas en las regiones conflictivas del planeta. La complejidad de las labores de intervención en tales zonas afectadas por situaciones críticas requiere soluciones técnicas y eficaces. A ellas dedica ACCION CONTRA EL HAMBRE todos sus esfuerzos.

COMITÉ ESPAÑOL DE UNICEF

<http://www.eol.es/eol/unicef>

La presencia del UNICEF en España a través del Comité Español del UNICEF constituyó una asociación de carácter no gubernamental y cuyos fines son los siguientes:

- Dar a conocer en España la labor que el UNICEF realiza en el mundo.
- Estimular en España las colaboraciones de todo tipo con el UNICEF.
- Aportar al UNICEF las ayudas económicas o materiales que se obtengan con su actividad.
- Alentar los sentimientos de paz, solidaridad internacional y cooperación entre los hombres, mujeres, niños y niñas del mundo, sin distinción de raza, credo o nacionalidad.

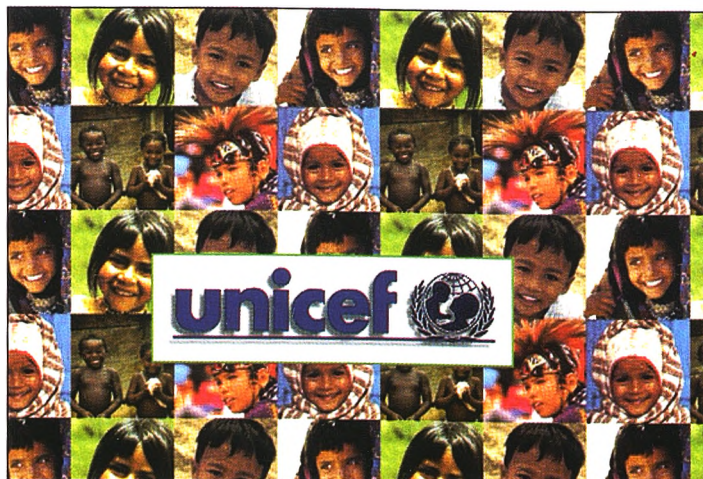

MANOS UNIDAS

<http://seker.es/munidas>

Manos Unidas

Bienvenidos a nuestra WEB

El fin u objetivo general se concreta en dos líneas de trabajo:

- Sensibilizar e informar a la opinión pública y a los órganos de poder sobre la realidad del Tercer Mundo para impulsar cambios estructurales y de actitud que promuevan la justicia.

- Financiar proyectos de desarrollo en Asia, Africa, América Latina y Oceanía. Tienen como objetivo mejorar las condiciones de vida de las personas y posibilitar procesos de autosuficiencia comunitaria.

MEDICOS DEL MUNDO

<http://www.netconsult.es/mdm>

Médicos del Mundo (MDM) empezó a gestarse con anterioridad a 1990, año de su creación en España. Es entonces cuando se determinan sus funciones como organización de acción humanitaria y de cooperación para el desarrollo, sin vinculación política o religiosa y cuyo único fin es prestar ayuda a los afectados por la guerra, la enfermedad, el hambre o la miseria en los países del Tercer Mundo. Y, también, en cualquier otra ciudad del planeta que se sienta necesitada de apoyo humanitario.

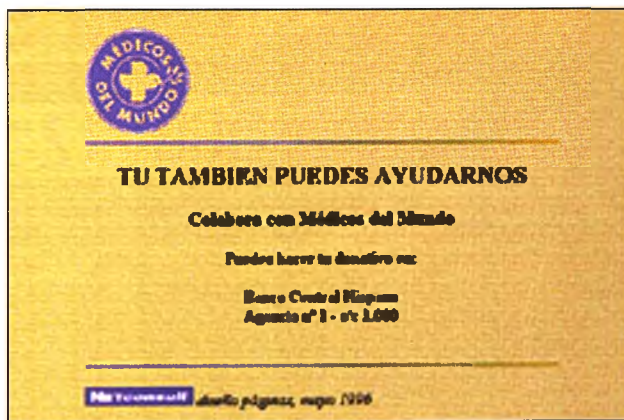

CRUZ ROJA

<http://www.cruzroja.es>

Cruz Roja Española

[a del Presidente](#)[riales de Cruz Roja](#)[Revista de Cruz Roja Española electrónica](#)[Hazte Socio](#)[Cruz Roja Juventud](#)**INDEPENDENCIA**

Resultado del Sorteo del Gran Premio del Oro 1997

La sección española de la cruz roja tiene 130 años. Es la ONG que mueve más recursos en nuestro país, con más de 33.000 millones de presupuesto, de los que 14.000 se invierten en su red hospitalaria. Entre voluntarios, objetores, servicio civil sustitutorio y jóvenes movilizan a 154.000 personas. Su presupuesto lo consigue gracias a dos sorteos de lotería, cuestación en la calle, los socios, las empresas y las subvenciones, además de la contraprestación sanitaria. La Web de esta ONG, ofrece gran información además de la revista de cruz roja en formato electrónico, buen diseño y muy buena estructuración.

La amplia banda de entrega de par del nuevo motor 2.0 TDI 16V del Vectra se traduce en una gran elasticidad. En quinta velocidad es capaz de recuperar de 80 a 120 km./h en sólo 15,5 seg.



NUEVOS MOTORES DI

Vectra: ahora con dos alternativas diesel

M.N.

Las clásicas virtudes de los motores diesel siempre fueron un consumo moderado y una larga vida. Pero gracias a la sobrealimentación y a la inyección directa, los últimos motores diesel son tan económicos como divertidos de conducir. Los nuevos motores diesel ECOTEC de Opel resultan, a este respecto, particularmente impresionantes y son los primeros propulsores de turismo del mundo que combinan la tecnología de mejora de las prestaciones, la inyección directa con la de cuatro válvulas por cilindro.

Las cifras de prestaciones del motor básico DI de 2,0 litros, presentado en el Vectra a finales de 1996, eran la primera prueba de lo que esta

avanzada combinación era capaz de lograr. Los dos nuevos motores que ahora se presentan bajo la denominación TDI 16V aún son capaces de más.

La unidad de 2,0 litros desarrolla un par de 205 Nm a tan sólo 1.000 r.p.m. (2.0 DI: 185 Nm a 1.800 r.p.m.), y una potencia máxima de 100 CV (74 kW). Aun más impresionante son los datos

del 2,2 litros: 260 Nm a tan sólo 1.900 r.p.m., con una potencia de 115 CV (85 kW).

La elevada cifra de par y el buen comportamiento rutero no son las únicas virtu-

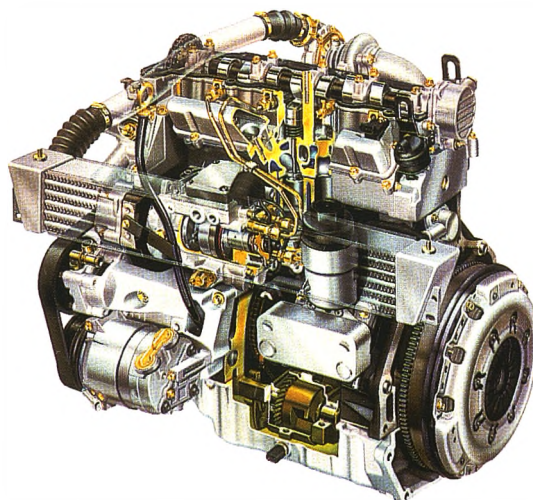

El motor transversal incorpora un intercooler para el aire de admisión, el cual asegura mayor potencia.



sistema de gestión del motor calibrados con mucha precisión.

El Vectra se ha convertido en el líder europeo de su categoría. El modelo de tracción delantera mantiene su posición de privilegio, en los primeros meses de 1997 el Vectra obtuvo una participación de mercado de cerca del 13 por ciento y siguió siendo líder de su categoría.

Más del 30 por ciento de los compradores europeos del Vectra han elegido la versión caravan, que subraya los aspectos de deportividad, elegancia y estilo de vida activo.

Para 1998, el Vectra presenta toda una gama de opciones diesel, con una incorporación por la base que rinde 82 CV (60 kW). La velocidad máxima es de 195 km/h. lo que quiere decir

Vectra Omega Sintra



2.0 DI 16V
60 kW / 82 hp



2.0 TDI 16V
74 kW / 100 hp



2.2 TDI 16V
85 kW / 115 hp



2.5 TD
96 kW / 130 hp

■ 1994 ■ 1996 ■ 1997 / 1998

El motor ECOTEC 2.0 DI 16 V presentado el pasado año en el Vectra está ahora acompañado de otra versión de 2.0 litros más potente que equipará al Vectra y al Omega y un motor 2.2 litros en el Sintra.



El consumo de la versión de cuatro puertas del Vectra es de sólo 5,9 l/100 km. según la normativa EC 93/116 (combinado).

des de los motores TDI 16V: con un consumo de combustible unitario de 195 a 208 g/kWh, en función de la versión, son incluso más económicos que el modelo básico de cuatro válvulas por cilindro, pese a tener más potencia. Esto les permite recorrer distancias de más de 1000 km. sin repostar.

Esta mayor eficacia de los nuevos motores responde a la utilización de un *intercooler*, de unas presiones de soplado ligeramente superiores (0,90 y 0,95 bares, en lugar de 0,80) y unos reglajes del

que el Vectra TDI 16 V puede competir cómodamente con otros coches similares en gasolina.

El bloqueo del cambio es otra novedad en todos los Vectras con transmisión automática. La palanca de cam-

bios sólo se puede mover de las posiciones P o N a posiciones de marcha cuando el conductor pisa el pedal del freno. Esto evita que se produzcan movimientos no deseados. Además, la llave de contacto sólo se puede quitar con el cambio en P.

EXPOSICIÓN RETROSPECTIVA

*de la obra del valdepeñero
Gregorio Prieto en Madrid*

En el Centro Cultural Conde Duque de la capital de España, puede contemplarse, hasta finales del próximo mes de noviembre, la pintura más vanguardista del insigne artista valdepeñero Gregorio Prieto. A lo largo de los más de cincuenta cuadros expuestos, el visitante puede contemplar no solo molinos de viento, sino toda una muestra de las diversas fuentes de inspiración del popular y laureado artista manchego, impresionismo, cubismo o surrealismo. A la inauguración de la muestra, "Gregorio Prieto en las vanguardias" asistió el consejero de Cultura de la comunidad manchega, Justo Zambrana; Santiago Rubio, presidente de la Fundación Gregorio Prieto, y el concejal de Cultura y cuarto teniente de alcalde del Ayuntamiento de Madrid, Juan Antonio Gómez, entre otras muchas autoridades políticas y culturales.

Esta exposición se encuadra dentro de los actos programados con motivo de la conmemoración del centenario del nacimiento del pintor. La muestra después de estar abierta al público de Madrid, se trasladará al Palacio de Santa Cruz, de la imperial Toledo, abriendo así su periplo por toda la región castellano-manchega, que tendrá su culminación en Ciudad Real, en el mes de mayo.

El centenario implica además de esta exposición, un ciclo de conferencias que se celebrará en la Residencia de Estudiantes madrileña, de diciembre a enero. Además, de la exposición de dibujo que se celebra todos los años en su ciudad natal, Valdepeñas.

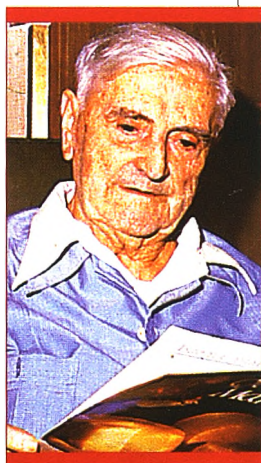

**Gregorio Prieto,
un manchego
universal.**

SIN MÁS

Se cansó

Antonia Cortés

Se cansó un poco de todo, seguro. Miró por la ventana, primero un segundo, luego unos minutos, y sintió un gran aburrimiento. Pensó que ya estaba un poco harto de ver un cielo gris, con nubes muy oscuras, amenazante de lluvia.

La señora que cada mañana, vestida de azul, cruzaba la calle para dejar a su hijo en la Escuela no le portaba ya nada. El dueño de la tienda de en frente tampoco le inspiraba ya ningún sentimiento, ni cuando abría ni cuando llegaba la hora de cerrar su negocio. Ése chaval que había visto crecer en los últimos años a través de esos cristales tampoco le hacía gracia porque creía que su edad se había estancado o al menos a él era eso lo que le parecía. La vecina del cuarto ya había sacado su paraguas, uno de cuadros rojos, el mismo que llevaba viendo en los últimos tres años.

Se había cansado, seguro. Sintió que ya estaba harto cuando se paró un segundo, unos minutos, delante de la ventana de su despacho y comprobó que la imagen que ahora contemplaba fijamente era la misma de los meses más cercanos, pero con un cielo mucho más negro.

Si, recordó que esa sensación de cansancio no físico, sino psíquico, la había tenido en otra ocasión. Entonces pensó que la joven de la camiseta verde que cada tarde cruzaba la calle para recoger seguramente a su hijo de la piscina no añadía nada a su vida. La cola del cine de cada fin de semana, a última hora de la noche, para evitar el calor, se le había convertido en algo monótono. Bajar a tomar un café o sacar una coca-cola de la máquina no era la búsqueda de la evasión por unos momentos sino algo que invocaba a la pereza.

Una u otra estación. Situaciones distintas. Tormentas comunes. Cansancio, aburrimiento, monotonía...nada nuevo a través de los cristales, una necesidad, otra vez, retarse.

Se detuvo un segundo, unos minutos delante de la ventana y se convenció. Quería ver otra madre con el traje de otro color, otra tienda, otro niño que aun tuviera que crecer, otra cola en otro cine...

Se aburría, seguro, de ver un cielo gris, amenazante de lluvia, con nubes muy oscuras y partió para dibujar su propio arcoiris, con vida, con retos, con vecinas que cambian de paraguas, otro nuevo arcoiris, suyo, muy suyo, como otros.

EL POETA DE VALDEPEÑAS

*Emilio Ruiz ganó el
«Rafael Morales»*

El poeta y escritor valdepeñero, aunque afincado en Madrid, Emilio Ruiz Parra, ha sido galardonado con el Premio de Poesía "Rafael Morales", que convoca y concede el Ayuntamiento de Talavera de la Reina (Toledo). Este premio, está considerado como uno de los más importantes que se otorgan en España en la actualidad. El poeta da el nombre a este premio de poesía, que cuenta con una cuantía económica de 600.000 pesetas y la publicación del libro, es uno de los mejores poetas contemporáneos, Rafael Morales es un asiduo visitante y amigo de Valdepeñas y ha estado presente en las Tertulias Literarias de "A-7" y en las de Amigos de Juan Alcaide, en la actualidad.

LA COFRADÍA DEL QUESO

*Manchego convoca un
premio periodístico*

La Cofradía del Queso Manchego, convoca un premio de "Artículos Periodísticos Cofradía del Queso Manchego". A este premio podrán concurrir todos los escritores españoles e hispanoamericanos que hayan publicado en prensa escrita artículos cuya temática verse sobre el Queso Manchego. Los trabajos serán enviados por cuadruplicado, adjuntando fotocopia del periódico o revista donde se haya publicado, acompañando en sobre cerrado el nombre y la dirección del autor. Los trabajos se remitirán a la Cofradía del Queso Manchego, calle la Paz número 4 de Madrid.

*El Queso
Manchego,
un manjar
exquisito.*



SETENTA Y SEIS GRUPOS PARTICIPARÁN

en el VII Encuentro Regional de Corales

Setenta y seis corales participarán en el VII Encuentro Regional de Agrupaciones Corales de Castilla-La Mancha, que se celebrará durante los meses de noviembre y diciembre en distintos puntos de nuestra comunidad. Este año participarán en este certamen, organizado por la Junta de Comunidades, un total de treinta y ocho ayuntamientos de la región castellano manchega, con un total aproximado de 3.192 participantes. La Coral San Jorge, de Madrigueras (Albacete); la Asociación Coral Santa Cecilia, de Campo de Criptana (Ciudad Real); el Coro Leonor de Castilla, de Cuenca; la Asociación Cultural La Paz, de Pastrana (Guadalajara) o la Agrupación Coral Madrileña, son algunas de las corales que intervendrán en este magno acontecimiento cultural.

LA MUESTRA REGIONAL DE TEATRO SE CELEBRARÁ

en Puertollano (C. Real) el próximo noviembre

La ciudad de Puertollano acogerá durante la última semana del próximo mes de noviembre el encuentro regional de Teatro de compañías profesionales de Castilla-La Mancha. El delegado de Cultura de la Junta de Comunidades, José Fuentes y el asesor de la consejería, Jesús Martín, estuvieron la semana pasada en Puertollano, visitando los diversos espacios escénicos donde se desarrollará la muestra teatral, junto con el concejal de Cultura, del ayuntamiento puertollanero, Antonio Rodríguez. Principalmente se utilizará la sala principal y el salón de abajo del Auditorio para el grueso de las representaciones. El salón de actos de la Casa de Cultura albergará los espectáculos de títeres y de pequeño formato y, en caso de necesidad, se reutilizará la sala principal de los Multicines Ortega. Durante la Muestra, habrá dos o tres espectáculos de teatro diarios dirigidos a los más de cien programadores de teatro de toda España, además del público que quiera acudir a las representaciones, que serán gratuitas. Las propias compañías teatrales, han elegido a Puertollano para celebrar este acontecimiento cultural.

LA PEÑA «EL BURLADERO»

de Valdepeñas recuerda al torero «Manolete»

La Peña Taurina «El Burladero» de Valdepeñas (Ciudad Real) ha preparado para el próximo día 8 de noviembre a las ocho de la tarde, y como homenaje al malogrado torero, del cual se recuerda ahora el cincuentenario de su muerte, una mesa redonda en la que intervendrán figuras de primera línea del mundo del toro tales como Alvaro Domecq, ganadero e íntimo amigo de Manolete, que estuvo presente tanto en la actuación del torero en Valdepeñas como luego en la de su fatídica cogida en Linares, el 28 de agosto del 47; José Hernández Gan, filmógrafo; Rafael Soria Molina «Lagartijo», matador de toros y sobrino del torero, y Juan Fernández Alberro, presidente de la Federación de Entidades Taurinas de la Comunidad de Madrid.

Antes el 31 de octubre se inaugurará una Exposición de Fotografías Taurinas, cedidas por Rafael Antequera, en el Centro Cultural «Cecilio Muñoz Fillo» de la ciudad del vino, donde una de las salas estará dedicada íntegramente a Manolete. Tras la apertura de la exposición, Diego Rojano, abogado y escritor, hablará sobre «Manolete en el recuerdo». Ya en el mes de noviembre, el día 3, el periodista y biógrafo del matador, Francisco Laguna, hablará sobre la «Tauro-maquia de Manolete».

El 5 se proyectará un vídeo sobre el añorado torero y el día 7, el presidente de la Real Federación Taurina de España, Mariano Aguirre, hablará sobre el tema «Valdepeñas a Manolete», en el salón de actos de la UNED.



La competencia será también máxima en esta ocasión.

EL CAMPEONATO PROVINCIAL DE CAZA MENOR

con perro se celebrará en Piedrabuena (C. Real)

El escenario del próximo campeonato de caza menor con perro en las categorías senior y veterano, que se celebrará el próximo día 8 de noviembre, tendrá lugar en Piedrabuena, en el coto social «Quinto de Enmedio» de dicha localidad. La fecha tope para presentar la documentación acreditativa imprescindible para participar, será hasta cuatro días antes de la celebración del campeonato. Las buenas condiciones climatológicas y la abundancia de comida han motivado una buena cría de las especies de caza menor en toda la provincia, y en especial en el lugar de celebración de la prueba, por lo que las previsiones apuntan a que se pueda superar el número de capturas que se lograron el año pasado, en el que se superaron las setenta piezas. José Ramón Quesada, en categoría senior, y Esteban Mera, en veteranos, tratarán de revalidar su título, aunque la competición, se caracteriza por ser muy disputada y abierta a las sorpresas.

La UNED será sede de una de las conferencias.

LA JUNTA DE COMUNIDADES PRETENDE GESTIONAR

el Festival de Teatro Clásico de Almagro

La directora general de Cultura, María Angeles Díaz Vieco, dijo días pasados que el Festival Internacional de Teatro Clásico de Almagro (Ciudad Real) debe ser gestionado desde la comunidad autónoma castellano-manchega y establecer su sede en la localidad manchega. Díaz Vieco señaló que este Festival también debería estar organizado por una fundación pública encabezada por el presidente regional, José Bono, para que esta región tenga mayor presencia y protagonismo en dicho acontecimiento cultural. En la actualidad, el Festival Internacional de Teatro Clásico de Almagro se gestiona desde el Gobierno central y está financiado por el Ministerio de Educación y Cultura (MEC), a través del Instituto Nacional de las Artes Escénicas y Musicales (INAEM). «La administración regional está dispuesta a realizar el esfuerzo económico necesario para que Castilla-La Mancha participe más activamente en el Festival.

GASTRONOMIA Y OCIO



LUISMA CALVO

No hay que alejarse mucho del centro de Cuenca para acercarse hasta el 'Recreo Peral'. A sólo un minuto de la ciudad, en la carretera hacia la Ciudad Encantada y el Nacimiento del Río Cuervo se encuentra este restaurante en el que se puede disfrutar de la mejor cocina casera y típica conquense a los precios más competitivos y en un marco de incomparable belleza.

Abierto todo el año, el 'Recreo Peral' dispone de unas instalaciones completamente renovadas, con un comedor totalmente acristalado con vistas al río Júcar y al magnífico Casco Antiguo. Durante el invierno no faltará la calefacción, y en verano, se abre la terraza, a la que acompaña el jardín de infan-

cia y las instalaciones para practicar los 'Bolos Conquenses', típico juego popular.

Este establecimiento es ideal para celebrar actos sociales y familiares como comidas de empresa, excursiones, bautizos, comuniones o meriendas, ya no sólo por el hermoso marco en el que se ubica el restaurante y sus instalaciones, también porque se garantiza el disfrute de la gastronomía de la tierra. Destacan de su menú la sopa castellana, de cocido, de marisco, de cebolla; las judías con perdiz; o las mejores y más frescas verduras. Las carnes cocinadas de muy diversas formas y los estofados son, también la especialidad de esta casa, el 'Recreo Peral'.

RECREO PERAL

Recreo Peral abre sus puertas de cara a este invierno, invitando sus clientes al comedor totalmente reformado y acristalado que permite disfrutar ya no sólo de la mejor gastronomía conquense y de la cocina casera, sino también del marco de incomparable belleza en el que se ubica este restaurante.

Destaca como especialidades de la casa las carnes cocinadas al horno, a la brasa o a la plancha; además, el jamón al horno, las chuletas de cerdo a la riojana, el estofado de ternera o las codornices escabechadas.



LUISMA CALVO



El Recreo Peral dispone de unas instalaciones reformadas, con un comedor acristalado y acondicionado, para invierno, y una terraza, para el verano.

TLF: 969/23 42 59

URBANIZACIÓN LOS PERALES

A TODOS SUS CLIENTES Y AMIGOS QUE HAN CONFIADO EN NUESTRO PROYECTO QUE YA ES SUYO. AGRADECIENDO A CUENCA Y A LAS PERSONAS DE OTRAS PARTES DE ESPAÑA LA EXCEPCIONAL ACOGIDA QUE HAN DISPENSADO A LA URBANIZACIÓN

EL ENTORNO:

La Urbanización está situada frente a Villalba de la Sierra, junto a un coto de pesca, a orillas del río Júcar, al pie de la Serranía.

- A 15 minutos de Cuenca, por la Carretera de Tragacete.
- A 10 minutos de la Ciudad Encantada.

En un paraje donde la tranquilidad y la naturaleza animan a vivir todo el año.

LA SEGURIDAD DE SU INVERSIÓN:

- Plan parcial aprobado el 27 de Junio de 1994, por la Comisión Provincial de Urbanismo de Cuenca.
- En la Urbanización Los Perales le damos un valor justo a su dinero, por eso vd. podrá obtener la máxima rentabilidad, convertida en las mejores condiciones de pago y la mejor solución calidad-precio del mercado.

SU VIVIENDA:

- Viviendas individuales según sus necesidades, según sus deseos. Díganos cómo quiere pagar y cuándo hay que terminarla, el resto es cosa nuestra.
- Partimos de hasta ocho modelos diferentes. DÍGANOS cómo quiere su casa y la haremos realidad
- Viviendas desde 9.500.000 pesetas (+ 7% I.V.A.), llave en mano, con parcelas desde 700 m²

LOS SERVICIOS:

Las parcelas tienen desde 700 a 1.000 m², contando con luz, agua, teléfono, alumbrado y alcantarillado público.

Zona de recreo y esparcimiento, dentro de la propia Urbanización, con una extensión de 11.900 m²

EN URBANIZACIÓN LOS PERALES, HACEMOS SUS SUEÑOS MÁS FÁCILES

Llame al 969/ 28 10 65 o infórmese en la propia Urbanización

**URBANIZACIÓN
LOS PERALES
VILLALBA DE LA SIERRA (CUENCA)**

UNA ILUSIÓN



UN PROYECTO



Y UNA REALIDAD



SI DESEA RECIBIR MÁS INFORMACIÓN, RELLENE ESTE CUPÓN Y ENVÍELO A LA DIRECCIÓN INDICADA
O BIEN A NUESTRO FAX: (96) 351 30 28 / (969) 23 22 71

Nombre y apellidos:

Dirección: Localidad: Provincia:

Teléfono:

URBANIZACIÓN LOS PERALES, VILLALBA DE LA SIERRA (CUENCA)

Cómo conservar una cara y un cuerpo jóvenes

A la hora de mantener nuestra piel joven, no existe ningún tratamiento STANDARD que sea valioso para todos los casos, como puede ser la utilización de una píldora determinada o una crema específica.

Lo que sí hay son técnicas diferentes y COMPLEMENTARIAS para rejuvenecer.

Tenemos que pensar que para VIVIR JOVEN debemos combinar una serie de métodos dirigidos, unos, a nuestro estado general (porque envejecemos de DENTRO A FUERA), y otros, en dirección LOCAL O TOPICA.

La decisión del método debe ser minuciosamente estudiada y decidida, teniendo en cuenta diferentes factores: estado general, posibilidades personales de realizar un tipo u otro



de tratamiento, etc...

Por ejemplo, ciertas técnicas externas que necesitan sesiones frecuentes, en personas residentes en otra ciudad lejana son difíciles de combinar;

estas serían operaciones muy radicales, cuyo tratamiento se prolonga durante los días siguientes, debido a las suturas, equimomas, etc... por lo que no conviene para aquellas personas que quieren ir a trabajar al día siguiente.

Nosotros observaremos, sin embargo, cómo existen métodos de rejuvenecimiento que pueden conjugarse armoniosamente, y cómo otros procedimientos se deben descartar. Algunos de éstos no convienen desde el punto de vista técnico, y otros no coinciden con el modo de vida de aquellas personas a las que se le ha destinado.

En el próximo número de la revista **CRÓNICAS** de Cuenca ilustraremos lo explicado con unos ejemplos, para una mejor comprensión de los anteriormente explicado.

Centro de Belleza y Clínica

Nueva
image

Antonio Maura, 1-2^a D - Telf.: 23 37 10

Ayudas de Cultura a los museos conquenses

Siete museos de la provincia de Cuenca percibirán ayudas de la consejería de Educación y Cultura para adquisición de piezas, instalación de equipos informáticos, sistemas de seguridad, laboratorios de restauración o para catalogación de sus fondos. Los centros que se han hecho acreedores de estas ayudas son el Museo Etnográfico de Albalate de las Nogueras, Las Pedroñeras, Cañete, Salinas del Manzano, el Museo 'Jorge Manrique' de Santa María del Campo Rus, el Museo Arqueológico de Iniesta y el museo Internacional de Electrografía de la capital (en la imagen).



Castilla - La Mancha de fiesta en Barcelona

Durante los últimos días la Casa de Castilla - La Mancha en Barcelona ha festejado sus XI Jornadas Culturales, que, entre otras cuestiones, han centrado buena parte de su contenido al IV Centenario del nacimiento de Miguel de Cervantes, mediante una conferencia sobre el universal escritor del Quijote y una exposición filatélica.

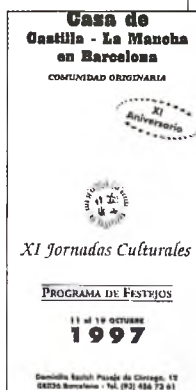

Pilar Conesa del Igal expone en el Central

Las coloridas pinturas de Pilar Conesa del Igal ocupan hasta el próximo 31 de octubre las paredes del Café Central.



LOS CLÁSICOS

ÁNGEL LUIS MOTA

Juan de Valdés - uno de los hermanos Valdés de la céntrica calle conquense - dice en un momento de su inmortal 'Diálogo de la lengua': «Mosén Diego de Valera. el que escribió la *Valeriana*, es gran hablistán, y aunque al parecer lleva buena manera de decir, para mi gusto no me satisface y téngolo por gran parabolano». A este comentario poco lisonjero, su contertulio en el Diálogo, Pacheco, le replica: «Maravíllome de vos, que tratéis tan mal a Mosén Diego de Valera, siendo de vuestra tierra», a lo que Juan de Valdés argumenta «Que sea de mi tierra o no, esto me importa poco, pues, cuanto a mí, aquel es de mi tierra cuyas virtudes y suficiencia me contentan, si bien sea nacido y criado en Polonia».

El 'Diálogo de la lengua' fue escrito en 1535, es decir, hace ya más de cuatro siglos, pero sigue siendo un clásico en todos los sentidos del término, tanto por ser digno de imitación, como por perdurar en el tiempo su mensaje con constante actualidad.

Lo dicho por Juan de Valdés en 1535 sobre los paisanos sigue siendo válido en 1997. Ser de Cuenca será algo que nos puede llenar de satisfacción, pero no puede ser condición eximente de calidades ni encubridora de carencias, tal y como Valdés entendió hace ya muchos años. Y es que los localismos tienen sus límites; límites que o somos capaces de plantear o caeremos en aquello que denunciaba otro Juan, el socarrón Juan de Mairena, de que nadie puede afirmar que puestos a elegir hubiéramos elegido y «señalado a Rute como lugar preciso para nacer en él».

Esta es la última gran virtud de los clásicos: que a uno le evitan decir cosas que han sido dichas y que puestas en la boca o en la pluma de los grandes autores evitan más suspicacias de las que puedan parecer oportunas y procedentes.

El arte como cosa

JUAN CARLOS LUJÁN
 ILUSTRACIONES: Fundación JUAN MARCH

La exposición que nos regala desde el pasado 24 de octubre la Sala de Exposiciones Temporales del Museo de Arte Abstracto Español de Cuenca, tutelada por la Fundación Juan March, no es una muestra corriente, y digo «corriente» en lugar de utilizar otras palabras como habitual, común o moda, porque en la palabra se encierra el concepto primigenio que inspira el evento. Todo parte de una casualidad aprovechada por el artista Fernando Bellver, inspirado aleatoriamente por una frase de Marcel Duchamp, construyendo él mismo su trayectoria dentro de la enseñanza teórica el instigador. El génesis es la idea propulsada desde el mundo duchampiano del arte

por el arte que concluye en el antiarte, sin dejar de manifestar el oficio del artista diferenciándolo del del artesano que tiene la habilidad de construir perfectamente los objetos; pero es el anterior en que al sacarlo de su función lo convierte en «objeto de arte».

Fernando Bellver agota la línea y escribe su frase: «**SI EL OBJETO DEL ARTE ES EL OBJETO DEL ARTE ENTONCES EL ARTE NO EXISTE FUERA DEL ARTE**»; dotándola del sentido que todo acto artístico tiene, y que no es más que la intención. El artista como creador. El artista como individuo que ve más allá. El artista, en definitiva, como creador de lo ya hecho - los ready made de Duchamp - en el sentido más profundo de la significación intelectual. La exposición materializa la frase del



Portada de la caja catálogo de la exposición diseñada por Jordi Teixidor.

inspirador, a encargo de él mismo, buscando a 69 artistas amigos - tantos como tipos componen la frase - para concretar la simbiosis que plasme la teoría. Son - como refleja Javier Maderuelo en el texto que acompaña al catálogo - «los artistas que participan en la construcción de esta obra han consolidado una posición social como artistas y, además, creen convencidos en el arte como institución».

J.M. CASTELLOTE



Ouroboros que se cierra sobre sí mismo en la eterna marcha y autogenera su propia potencia seminal.

Hay que hacer constar la calidad del diseño de la caja - catálogo, original y muy didáctica, a cargo de Jordi Teixidor.

La exposición permanecerá abierta en el Museo hasta el día 25 de enero de 1998. Por tanto, hay tiempo más que sobrado para poder visitarla. Sobran las excusas.

EL OBJETO DEL ARTE CUENCA

Luis ARENCIBIA, Agueda DE LA PISA, Pablo R UYAN, Manuel ESTRADA, CESEPE, OPS, Rafael ANOGAR, Mitsuo MIURA, José HERNÁNDEZ, Jaime P LENZA, Albert R AFOLS, Andrés N AGEL, Joaquín C APA, David LECHUGA, Eduardo C HILLIDA, Juan C ALONJE, Alberto G ARCÍA ALIX, Antonio LORENZO, Denis LONG, Federico DEL BARRIO, Julio ZACRISON, Mela FERRER, Ana JUAN, Joan B ROSSA, M ONIR, Lucio M UÑOZ, Jordi TEIXIDOR, José María SICILIA, Susana S OLANO, Eva L OOTZ, Eduardo A RROYO, Emilio URBERUAGA, Gerardo R UEDA, Javier V ALLHONRAT, J. Luis VERDES, RAÚL, Juan B ORDES, Alfonso A LBACETE, José A BAD, Víctor A PARICIO, Martín C HIRINO, M ARISCAL, Luis G ORDILLO, Miquel N AVARRO, Javier DE JUAN, Francisco FERRERAS, Rafael L OBATO, Joan H. PIJOAN, Chema M ADOZ, Juan G ENOVES, María G ÓMEZ, Ana DE ALVEAR, ZUSH, Luis F EITO, Manolo V ALDÉS, E L HORTELANO, Antonio A LCÁZAR, B ONIFACIO, Angeles M ARCO, Pelayo O RTEGA, Ciuco G UTIERREZ, Josep G UINOVART, O UKA LELE, María Luisa SANZ, Roberto G ONZÁLEZ, Emilio G IL, Darío C ORBEIRA, José M ALDONADO y Felipe HERNÁNDEZ CAVA.

«La paradoja se torna circular ya que de todo esto, al final, sacamos una conclusión: que el arte existe, dentro y fuera del arte» - volvemos a Maderuelo - el

El arte más joven de la región

El toledano Villacampa, el albacetense Alcaraz, el ciudarrealeno Barco, la alcarreña Marina o el conquense David Miguel son algunos de los nombres ahora desconocidos pero que, probablemente, en un futuro no muy lejano figurarán entre los grandes nombres del arte español o universal. Ninguno llega los treinta años y todos ellos han participado en el Certamen de Jóvenes Artistas de Castilla-La Mancha. Una selección de estas obras la podemos contemplar en el Centro Cultural Aguirre desde el pasado día 24 hasta el próximo 9 de noviembre.

ANGEL LUIS MOTA

En el apartado de artes plásticas, el primer premio correspondiente a la convocatoria de 1997 fue para Juan Carlos Villacampa, un toledano de 28 años al que se podría adscribir a un expresionismo interpretado de forma muy personal. También tiene 28 años Alcaraz, un joven licenciado que lleva su obra por unos derroteros radicalmente distintos al anterior y vinculados al cómic y al grafismo más actual. Pero esto es sólo un ejemplo de la enorme diversidad de nuestros jóvenes artistas, muchos de ellos procedentes de la conquense facultad castellano-manchega de Bellas Artes.

De la abstracción al figurativismo, desde lo más tradicional a lo más innovador, de la escultura a la pintura pasando por la fotografía, la exposición recoge un amplio muestrario del quehacer de nuestros más jóvenes creadores, aquellos que algún día resonarán en los grandes centros artísticos mundiales.

Las exposiciones estarán acompañadas de conciertos que correrán a cargo de jóvenes intérpretes seleccionados en la región y que ejecutan músicas que van desde el jazz hasta la clásica, pasando por la tradicional.

El ciudarrealeno Eduardo Barco con su obra 'Antitrión' alcanzó el tercer premio del Certamen de Jóvenes Artistas de Castilla-La Mancha.

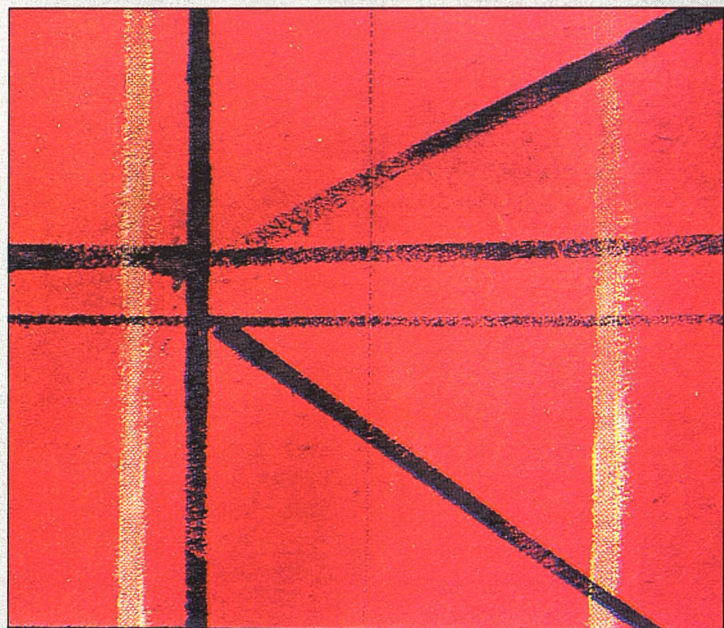

El toledano Juan Carlos Villacampa fue el vencedor del Certamen con obras como '¿Solidaridad?' o 'Solinguer'.



Agenda Cultural

Exposiciones

IGLESIA DE SANTA CRUZ

'La gráfica en la artesanía'

Museo de ARTE ABSTRACTO

'El Objeto del Arte'. Colectiva.

Galería PILARES Gráfica

'Horizontes' de Alberto Romero

Antiguo convento de CARMELITAS

S. Torralba. Fotografía. Hasta 2 Noviembre.

Bar LA ARGENTINA

M. A. Rivas. Pintura. Hasta el 1 Diciembre.

Círculo de LA CONSTANCIA

Hasta el 31 de Octubre. M. C. Mateo. Pintura.

Galería LA ESCALERA

Grau Santos. Pintura. Hasta el 1 Noviembre.

Café CENTRAL

P. Conesa. Pintura. Hasta el 31 de Octubre.

CINE-CLUB CHAPLIN

Noche de Reyes

De nuevo una adaptación de William Shakespeare, sin duda, el guionista cinematográfico más prolífico de los últimos siglos. en esta ocasión la adaptación corrió a cargo de Trevor Nunn y la interpretación corre a cargo de Helena Bonham y Richard Grant.
29 de Octubre. 19' 30 y 22' 30 h.

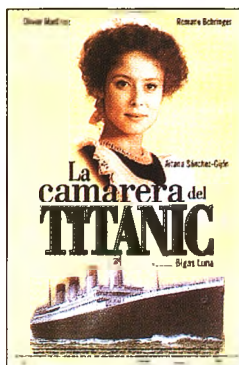

CRÓNICAS RECOMIENDA:

La Camarera del Titanic

Última película del realizador Bigas Luna, basada en la obra original de Didier Decoin, que en esta ocasión en una coproducción franco-española - italiana cuenta con un reparto en el que destaca Aitana Sánchez Gijón. Acompañan a esta actriz española Romane Bohringer y Olivier Martínez.

SALA 2. La Camarera del Titanic.

Pases: 16' 00 **, 18' 15, 20' 30 y 22' 45.

MULTICINES CUENCA

SALA 1. Carne Trémula. Pases: 16' 00 **, 18' 15, 20' 30 y 22' 45.

SALA 3. El Pacificador. Pases: 16' 00 **, 19' 15 y 22' 30.

SALA 4. La Boda de mi Mejor Amigo. Pases: 16' 00 **, 18' 15, 20' 30 y 22' 45.

SALA 5. The Full Monty. Pases: 16' 00, 18' 15, 20' 30 y 22' 45.

Los horarios con asterisco (**) corresponden a sábados y festivos y (*) a viernes y sábados en sesión de madrugada.



IBERAGENTES

sus asesores de inversión

Servicios Centrales:

Pº Castellana, 35
Tfno.: (91) 349 22 00
Fax:)91) 349 26 15
28046 MADRID

Agencia en Cuenca:

Calderón de la Barca, 26
Tfno.: (969) 21 32 51
Tfno./Fax: (969) 21 25 59
16001 CUENCA

Agencias y representaciones en toda España

E-mail: iberagente @ iberagentes. es

RENTABILIZAMOS SU PATRIMONIO

Registro Mercantil de Madrid, Tomo 1.461, Folio 100, Hoja nº. M-27.147 - C.I.F. A 80101355 - Registro C.N.M.V. nº. 138

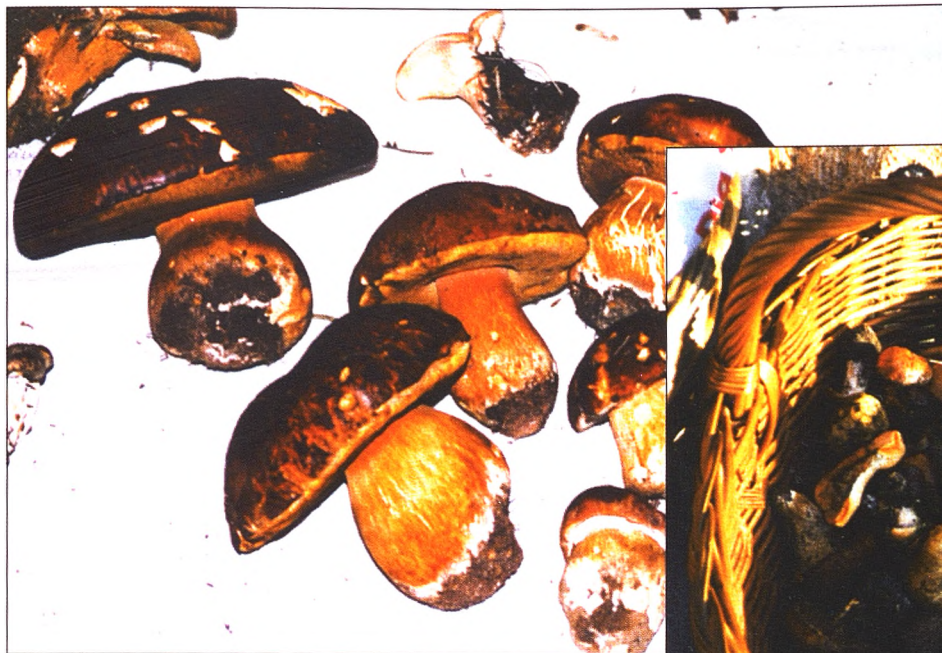

Micología: entre la ciencia y

Luisma Calvo

Con la llegada del otoño, los campos de Cuenca se llenan de gente que, portando una navaja y una cesta o cualquier otro recipiente, salen a la busca y captura de hongos. El número de buscadores aumenta sí, como reza la sabiduría popular, ha llovido durante varios días y después sale el sol. Sin embargo, la relación de los humanos con estas plantas no es de ahora.

Ya en la cultura griega apare-

cía la palabra «mikes», origen de la actual hongo. Cuentan que el griego Perseo, agotado por sus continuas campañas, sació su sed con una seta que denominó «mike» por su forma de sombrero; al lugar donde la encontró le denominó «Mycenas». Teofrasto, escrito griego de botánica, ya los definió como «plantas imperfectas, privadas de raíces, de hojas, de flores y de frutos».

Con anterioridad, en 1975, Calogne cita el descubrimiento de una pintura mural, datada en

1450 a.C. y perteneciente a la tumba del faraón Amenemhet, donde aparece representado un hongo. Doscientos años después, en los textos sagrados védicos, origen de la religión hindú, se hace referencia a las enfermedades de las plantas causadas por los hongos.

Su fama en la antigüedad viene dada, principalmente, por el Imperio Romano. Los Césares eran dados a grandes degustaciones de Amanitas Cesareas, nombre que reciben por ello. Este



la cultura

afán por las setas llevo a la muerte a Claudio. Su segunda mujer, Agripina, le envenenó ofreciéndole en un plato Oronja Verde (*Amanita Phalloides*), una de las setas más venenosas.

Con el descubrimiento de las esporas a cargo del italiano Peter Anton Micheli en 1710, se logró averiguar el hasta entonces misterioso método de reproducción de los hongos, dando pie al comienzo de un estudio más pormenorizado. Ya en 1750, el botánico sueco Carl von Linné los in-

cluyó dentro de un sistema global en el que se incluía la fauna y la flora conocida hasta entonces. Finalmente, en 1821, Elias Fries publica 'Systema Mycologica', que aun hoy en día sigue siendo la base de la ciencia que estudia los hongos: la Micología.

¿Hongos o Setas?

Según el Diccionario de la Real Academia Española de la Lengua un hongo es «cualquiera de las plantas talofitas, sin clorofila, de tamaño muy variado y reproducción preferentemente asexual, por esporas, que son parasitarias o viven sobre materias orgánicas en descomposición; su talo, ordinariamente filamentoso y ramificado y conocido con el nombre de micelio, absorbe los principios orgánicos nutritivos que existen en el medio(...)». Los hongos están presentes en muchas actividades cotidianas: la elaboración del pan por medio de levadura, el tratamiento del vino, la cerveza, ... Por su parte define una seta como «cualquier especie de hongo de forma de sombrero o cascote sostenido por un pedicelo. Las hay comestibles de sabor agradable y las hay venenosas».

Explicado así la primera diferencia es evidente: las setas son un tipo de hongos. Generalmente todo lo que encontramos en el campo son setas. Sin embargo, popularmente la gente denomina hongos a un tipo muy concreto de setas: las *Lactarius deliciosus*, conocidas como niscalos, especie muy extendida y conocida por todos los buscadores que, aun siendo de poca calidad, es la más recolectada.

¿Dónde están? Las setas crecen preferentemente en los últimos días de verano y a lo largo del otoño, necesitando para su formación suficiente agua. Para cada tipo de seta, la cantidad de agua varía. Igualmente cada es-

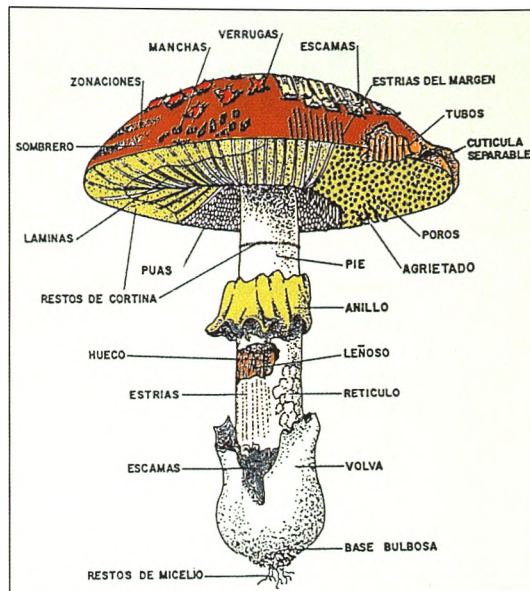

pecie tiene un tiempo de crecimiento. Mientras que algunas tardan horas, sobre todo las más pequeñas, otras, como los grandes boletos, tardan varios días en alcanzar la madurez. La excepción son las Amanitas que una vez abierto el velo no hacen más que extender los pies y abrir el sombrero.

Una vez en plena madurez, las especies con el cuerpo fructífero, denominado carpóforo, pueden mantenerse en perfecto estado durante varias semanas, a menos que sean comidas por los parásitos.

La Micología no es una ciencia exacta. Los habituales buscadores de hongos saben que en un mismo espacio pueden crecer una gran variedad de hongos en una temporada y dejar de aparecer durante varios años. Igualmente unas setas son características de una determinada época, mientras que otras pueden aparecer en varias ocasiones durante el año. En todo ello no sólo influye la presencia de ciertas especies de árboles, también la naturaleza del terreno juega un papel destacable.

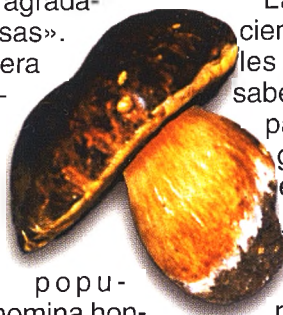

¡Cuidado con el micelio! La reproducción de las setas es asexual, por esporas. Una seta madura puede llegar a desprender de 25 a 40 millones de esporas cada hora. Por ejemplo, el exquisito Boletus Edulis, presente

Gran cantidad y variedad en la Sierra

Organizado por el Colegio Oficial de Veterinarios de Toledo y por el Colegio Oficial de Ingenieros Forestales de esta misma provincia durante los pasados días comprendidos entre el 16 y el 19 de octubre tuvo lugar en la localidad de la serranía conquense de Vega del Codorno, el año pasado se desarrolló en el vecino municipio de Tragacete, un curso práctico sobre Micología

El motivo de haberse trasladado hasta la Serranía de Cuenca no es otro que la mayor variedad de especies que se encuentra en esta zona de nuestra provincia, ya que el curso conjuga las clases prácticas con una serie de recorridos por el campo para la recogida de ejemplares y su posterior clasificación comentada a cargo de expertos. Así, al menos, se ha explicado desde el propio Colegio Oficial de Veterinarios, ya que en su primera edición el curso se celebró en la propia provincia de Toledo y los resultados no fueron los apetecibles debido a la menor variedad de especies que presenta esta provincia castellano manchega. Por esta razón que alrededor de 40 aficionados a la micología de esta provincia lleven desplazándose ya dos años hasta esta zona de la Serranía de Cuenca para ampliar sus conocimientos y poder disfrutar con una variada recolección de especies dentro de un incomparable marco natural.

El curso no estaba vedado a miembros de estos dos Colegios, sino que estaba abierto a todos aquellos aficionados al mundo de la micología y a todos aquellos profesionales con competencias micológicas y pretendía ampliar conocimientos sobre estas cuestiones. Para ello se había preparado un programa que comenzó con una disertación del doctor Daniel Arranz acerca de la Introducción al Reino Fungi - setas - y los Myxomycetes, una especie, y que continuó con una salida al campo para recoger ejemplares.

El programa de conferencias prosiguió con una charla de este mismo doctor sobre la especie Baxiodiomycetes, que también ocupó parte del programa al día siguiente. El ciclo de conferencias se cerró con una charla sobre la aplicación de los hongos en usos medicinales que estuvo impartida por otro facultativo, el doctor Calonge. Los dos últimos días del cursos, que coincidían con el fin de semana se dedicaron a realizar muestreos por la Serranía de Cuenca con objeto de recoger distintas especies, concluyendo el seminario con catalogación y revisión de todas las especies encontradas a lo largo del fin de semana y con una entrega de diplomas a todos los participantes.

Para más información sobre este curso y sobre sus posteriores ediciones pueden dirigirse al Colegio Oficial de Veterinarios de Toledo. Tfno. (925) 22 39 52



en diversas zonas de la Serranía, puede producir en 15 días más de 10.000 millones de esporas. Estas, transportadas por el viento, forman en el suelo que reúne las condiciones precisas un tejido denominado micelio uninuclear. Para que una seta comience su formación, es necesario la unión de los micelios de dos esporas de distinto sexo.

De ahí la importancia del micelio. Por ello, una de las sugerencias y de las máximas de los buscadores de setas es el respeto al medio. Una vez cogida la seta, es conveniente tapar el lugar de la extracción. Así mismo, la búsqueda mediante rastrillos o cualquier otro método que remueva el suelo puede perjudicar seriamente a la reproducción.

Cuenca, sin llegar a ser tan fructífera como Navarra, el País Vasco o Cataluña, tiene una gran variedad de setas que aparecen, principalmente, entre los meses de septiembre a noviembre. Aunque en nuestros campos no existe una gran variedad de las venenosas, es de vital interés el conocerlas y diferenciarlas del resto de las comestibles.

Además del conocidísimo Lactarius deliciosus, conocido popularmente como niscalo u hongo, es fácil encontrar otras variedades de mayor calidad y vistosidad. De gran parecido, pero de comestibilidad óptima se pueden encontrar los Lactarius sanguifluus o niscalos de sangre vinoso, semejantes en apariencia al «hongo» aunque fácilmente reconocible por su leche de color rojo vinoso y su sabor algo amargo. Su hábitat natural se localiza en los bosques de coníferas, especialmente al pie de los pinos.

Rica es nuestra tierra en los denominados boletos, entre los que destaca el edulis o 'calabaza', de excelente comestibilidad y del cual tenemos posibilidad de encontrar du-



rante estas fechas, antes de las primeras heladas junto a las coníferas.

La famosa Amanita cesárea u oronja también convive en la provincia. De una comestibilidad óptima, incluso crudo, se localiza aislada en zonas aireadas de castaños y encinas.

Junto al «hongo», una de las setas más características de la zona es la seta de cardo, ampliamente comercializada debido a sus cualidades culinarias. Su lugar habitual de crecimiento son los barbechos, terrenos pedregosos situados en los bordes de caminos o carreteras, campos abiertos y praderas, siempre donde halla presencia del «cardo corredos» ya que crece sobre sus raíces muertas.

Aunque se puede confundir con otras variedades -



amanita virosa otra de las setas populares

en Cuenca es el champiñón silvestre, localizado en praderas y dehesas donde pasta ganado e incluso en algunos jardines abonados con estiércol. Debido a su similitud con otras especies, es aconsejable desenterrar el ejemplar completo y comprobar la carencia de volva y comprobar el color rosado de sus láminas.

De aspecto singular e inconfundible, aunque suele aparecer normalmente en primavera, es la Morchella conica o 'colmenilla'. Aunque de excelente comestibilidad, es conveniente no consumirla cruda. Se localiza principalmente cerca de los ríos donde existen álamos, chopos, fresnos o alisos.

Aunque, como hemos comentado anteriormente, en la provincia no se prodigan en exceso las setas venenosas es necesario extremar las precauciones con el tipo de setas denominadas popularmente 'coliflores'. Aunque los efectos de ninguna llegan a ser mortales, muchas de ellas pueden producir diversos trastornos. Las pocas comestibles es preferible cocerlas.

La reina, la más apreciada y la que alcanza en el mercado un valor más elevado es la trufa negra. Sin embargo, su búsqueda resulta difi-

Lo más importante es el otoño

Los que vivimos en ciudades o pueblos pequeños circundados, además, por montañas cubiertas de montes de distintas clases de árboles y plantas, clareada la espesura aquí y allá por prados verdes en los que pastan mansamente los rebaños... tenemos la suerte del inmediato acceso a la naturaleza, sin el impedimento que enturbia el pensamiento de los habitantes de las grandes urbes, al verse obligados a planificar sus excursiones campestres como para insólitas aventuras por las selvas y sabanas de África.

El otoño es la época que con más agrado recibo su llegada, y siempre me produce ese ataque de melancolía bucólico-pastoril; quizá por la nostalgia que se desata en mí al recordar los almibarados recuerdos de infancia que filtra mi memoria: esas tardes, aunque cortas por el rápido ocaso, que salía al monte en busca de los estacionales hongos. Pero analizando más fríamente la vivencia, he llegado a una conclusión: el motivo no era lo más importante y atractivo. El paseo pateando la alfombra de acículas muertas caídas de los pinos, sonando con ese crujido muelle bajo mi peso; el contraste del perenne verde de las coníferas con las resplandecientes notas de amarillo de las encinas y otros arbustos de hoja caduca; todo el paisaje bajo un tono gris nublado que lo hace refulgir. Esto es lo significativo.

Los niscalos son la disculpa, no por ello menos llamativos: tersos y rojizos de monte que denotan salud; verdosos de prado con apariencia de cobre oxidado; granates tomados por favor de la naturaleza que ya nos los presenta cocidos en vino. Mas lo que importa es el otoño, agónica estación que presagia la cercana muerte invernal, pero que conforta el espíritu con el bálsamo de la poesía.

¡Ah!, y para cenar... ¡Morteruelo!

Juan Carlos Luján

Consejos para el buen recolector

- 1. Recolectar solamente las especies que se conozcan con toda certeza.**
- 2. Cortar cuidadosamente las setas; tapar los agujeros del suelo y limpiar los ejemplares en el lugar mismo de su recolección con el fin de conservar el micélio.**
- 3. Transportar las setas en una cesta bien aireada, nunca en una bolsa de plástico.**
- 4. Las setas que no se conozcan con toda seguridad y que se lleven a casa para su identificación deben recogerse enteras y separadas de las comestibles. Una caja de cartón resulta ideal.**

cultosa debido a que su hábitat suele ser subterráneo, especialmente bajo los pinos y enebros. Esta dificultad hace que se lleguen a utilizar perros adiestrados para su búsqueda que, según nos han comentado diversos micólogos y aficionados, pueden alcanzar en el mercado hasta el medio millón de pesetas. El afán por la localización de esta especie ha llevado a la creación de cotos truferos dentro de la provincia.

Situación actual. En líneas generales los especialistas en la materia catalogan la temporada como bastante buena. Sin embargo, la mayor parte de las especies recogidas en las últimas fechas no se encontraban en perfecto estado. Según algunos micólogos y aficionados consultados, es posible que el estado de

putrefacción en que se encuentran algunas de las setas sea debido a la falta de humedad lo que ha provocado la presencia de algunos insectos que las atacan.

Pero aun queda tiempo. Las lluvias recogidas en la pasada semana pueden hacer que la temporada se alargue todavía.

Mientras, la polémica por la recogida indiscriminada de 'hongos' ha empezado a provocar diversas medidas. Encabezando este movimiento se encuentra el ayuntamiento de Valdemeca que por la búsqueda en sus termino municipal cobra una tasa de 500 pta., uso extendido desde hace tiempo en Navarra.

De cualquier manera, Cuenca es una privilegiada para todas las actividades relacionadas con el

Medio Ambiente. Basta desplazarse apenas unos kilómetros para encontrarnos inmersos en plena Naturaleza. Para que esto pueda seguir siendo una realidad, es preciso que todos nos concienciamos de la riqueza que se extiende a nuestro alrededor, cuidándola y, en nuestras incursiones campestres, procurando dañar lo menos posible el ecosistema. Muchas de las 'hongueras' conquenses se han ido al traste por la falta de cuidado de los buscadores que, quizás sin saberlo, han destruido el micelio deteniendo la reproducción de las setas.

Siendo respetuosos, año tras año, podremos seguir disfrutando del placer que produce el pasar una tarde de campo buscando setas para, por la noche, disfrutar de su sabor.



Para conocerlas mejor

C
O
M
E
S
T
I
B
I
L
I
D
A
D



Níscalo de Sangre Vinosa
Lactarius sanguifluus



Boletus Comestible 'Calabaza'
Boletus edulis



Oronja
Amanita caesarea



Seta de Cardo
Pleurotus eryngii



Champiñón Silvestre
Agaricus campestris



Colmenilla
Morchella conica



Trufa Negra
Tuber nigrum

Estas son algunas de las especies que se pueden encontrar en la provincia de Cuenca y cuya comestibilidad es excelente. Son, por ello, las más buscadas y deseadas.

PRECAUCION



COLIFLORES



Ha llegado la hora



Línea Classic

Hemos creado una categoría de vehículos totalmente nueva, que armoniza características que hasta ahora parecían incompatibles. La Clase A es sorprendentemente corta, mide tan sólo 3'57 metros, pero tan confortable como una berlina de la clase media y tan variable como un monovolumen.

Un sueño real

Quien quiera adelantarse a su tiempo debe poder realizar sus sueños. La Clase A Avantgarde vuelve a demostrar que tras la estrella se ocultan una gran tenacidad y un gran espíritu pionero. La estética y versatilidad de un deportivo y todo el confort que caracteriza a la marca en un gran monovolumen.



Línea Avantgarde

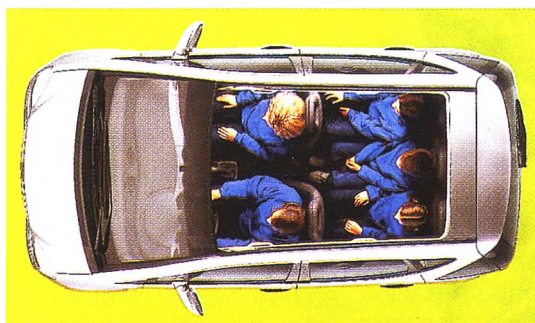

La medida de las cosas

¿Una berlina más grande por dentro que por fuera? Así le puede parecer la Clase A. Aunque es más corta que algunos coches de su segmento, el habitáculo ofrece, gracias al concepto sandwich y a la versatilidad de sus asientos, espacio suficiente para ir de excursión con la familia.

Autovillar, S.A.

CONCESIONARIO OFICIAL
PARA CUENCA Y PROVINCIA
DE MERCEDES BENZ ESPAÑA S.A.

CTRA. DE MADRID, KM. 2. CUENCA
TFNO. : 22 68 11. FAX: 22 42 18



CRÓNICAS de Cuenca

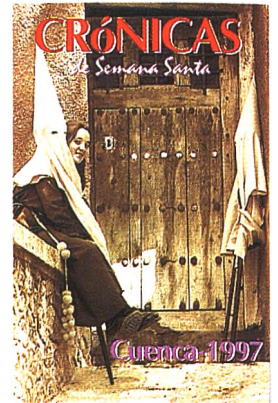

Y ante el éxito de «Crónicas de Semana Santa», suscribiéndose a la revista CRÓNICAS de Cuenca, obtendrá gratis este libro indispensable en su colección. No lo dude, llame al teléfono 23 48 60 y reciba sin cargo alguno este libro.

BOLETÍN DE SUSCRIPCIÓN

D. con D.N.I.
 y domicilio en la calle nº piso
 C.P. Tfno. provincia de deseo suscribirme por
 un año a CRÓNICAS DE CUENCA al precio de 12.500 ptas.
 Cuenta de cobro (imprescindible los 20 dígitos).....

Enviar a CRÓNICAS DE CUENCA. C/ Hurtado de Mendoza, 4 - 6º o bien por fax al número (969) 23 48 52 16004 CUENCA

Festejando la vendimia por tierras de San Clemente



Enrique Buendía

La llanura manchega hacia San Clemente, despierta en mí, una singular sensación cada vez que la recorro; sus colores pardos y marrones, apenas sofocados por los oasis de pequeños verdores de los pinos piñoneros, me permiten la ensoñación del recuerdo en la dulce monotonía del horizonte.

A las puertas de la villa, en el 'paraje de Rus', la parada se agradece doblemente, primero porque en ella es obligada la visita en su Santuario a la Virgen de Rus, la Perla de la Mancha, y segundo, y en un plano de atención al cuerpo, porque las gentes del Grupo "Voces y Esparto" que

van a participar en la I Fiesta de la Vendimia, comen allí, invitados por la familia de 'Los Candelas', cuyos abuelos tienen dos nietas tocando en el grupo, Elena y Mercedes. Aquí en Rus, el ambiente está lleno de paz y sosiego. Hace mucho aire y a mi me parece sentirlo aún con los sonidos de las últimas oraciones y vivas patronales de los manchegos, que estuvieron acompañando a la Virgen por el entorno, con dirección a su Ermita, desde San Clemente.

Antes de salir en dirección

al pueblo, el Grupo ha visitado a la virgen, y ha comprobado porque los sanclementinos la adoran. A San Clemente he llegado, cuando estaba a punto de culminar el desfile de carrozas de la Y Fiesta de La Vendimia. Si antes fueron carros y galeras los usados para transportar la preciada carga de los capazos llenos de uva, en la actualidad cumplen tal función los tractores; hoy en la Fiesta, éstos iban engalanados con arcos floridos, hechos con collares de uvas y sarmientos; y eran además portadores de otra exquisita carga, la de las mujeres y niños de la localidad, reina y damas de La Vendimia, que vestidos con el traje tradicional paseaban su porte gentil y sus risas junto a las músicas tradicionales, por las calles llenas de solera de la localidad.

A las puertas del espacioso recinto, que días atrás albergara una feria de ganado, me he encontrado con Miguel A. Ruiz, el alcalde de la villa, que me decía que estaba contento de la participación lograda en la fiesta, y que ya estaba planteándose para el año que viene el cambio de lugar de la celebración, probablemente en el paraje de Rus y

**LA PRIMERA FIESTA DE LA VENDIMIA
FUE PUNTO DE ENCUENTRO DE LOS
VENDIMIADORES DE LA COMARCA**

con una fiesta especial de 'encuentro' de los trabaja-

dores de la vendimia, junto con el homenaje a la Virgen patrona.

Hoy en San Clemente, la



El grupo 'Voces y Esparto' en la visita a la Patrona de San Clemente.



Así de guapa estaba la Virgen de Rus.

gente ha vivido el recuerdo de otras épocas doradas de ambiente más familiar alrededor de La Vendimia, ello lo ha hecho posible su pregonero, un hombre sencillo de la tierra ya jubilado, que ha sabido conmover el corazón de los sanclementinos presentes recordando antiguos comportamientos de otros tiempos.

Francisco García ha contado en su pregón, cómo era el tiempo de realización de la vendimia, ha recordado detalles que siempre serán igual para los trabajadores en las viñas; ha puesto el acento en las idas y venidas de los ca-

rrros y las galeras trayendo el preciado fruto a las bodegas, antaño particulares, ahora con el amparo de la Cooperativa 'Virgen de Rus'. En un momento del pregón señalaba

como ocho capachos se ponían en los carros y doce a las galeras; cada capacho pesaba de ciento a ciento diez kilos de uva, y que chorreando mosto, se iban cargando por tres personas, aquellas

EL PREGONERO RECORDÓ A LOS PRESENTES DETALLES DEL TIEMPO DE VENDIMIA

que eran las más fuertes de la cuadrilla'. 'Ahora las cosas han avanzado y se pasa algo mejor, - me decía Francisco - , antes, si el tiempo era lluvioso se clavaban las ruedas de

los carros y galeras en el barro y para 'desembarrancar',

había que trabajar un montón, y que te voy a decir de las ganas de fiesta y broma de las mozas y mozos que trabaja-



Carrozas participantes en la Primera Fiesta de la Vendimia.



ban en la vendimia, los granos y las ganchas de uva dorada volaban por el aire rumbo a alguna cabeza o cuerpo despistado, había tiempo para todo'.

Todo el pregón ha sido un canto al recuerdo de la vendimia y sus gentes, allí en San Clemente, un canto de añoranza, sí, pero también de futuro esperanzado, porque tal actividad es del todo beneficiosa para el pueblo. El momento final del pregón fue muy emotivo y vino a decir lo siguiente: 'Vamos a celebrar esta primera jornada por todo lo alto, como nuestro pueblo merece, con nuestras autoridades, las reinas y damas de honor, y con todos ustedes aquí presentes. A pasarlo bien, a divertirse, y a crear entre nosotros eternos lazos de unión como nunca jamás tuvimos'.

La tarde, a pesar de estar muy ventosa, iba poco a poco cargándose de añoranzas y también, como no, de futuro, no había nada más que mirar a la reina y damas de honor de La Vendimia y a sus acompañantes. Y en el escenario preparado para la ocasión vino a presentarse la música y el baile tradicional, primero las jóvenes y niñas de la Escuela de Danza, luego el Grupo de Baile de la Tercera Edad, y posteriormente, y como cierre festivo la actuación del Grupo 'Voces y Esparto', que encandiló a los presentes con sus interpretaciones cantadas y bailadas del rico folclore conquense. La atención fue total cuando éste grupo estrenaba la Rondeña de San Clemente, una serenata rondadora, recogida en música años atrás, por la Agrupación Folclórica Conquense, dirigida por Carmen Viñals.

Por cierto, no podía dejar de contaros la degustación de la tradicional 'cuerva', ofrecida gratuitamente por la Cooperativa, acompañada con ri-



El alcalde de San Clemente, Miguel Ángel Ruiz, junto al pregoneiro, Francisco García.

Grupo de vendimiadoras en el pasacalles.



Publico asistente al acto.



La Reina y las Damas de Honor junto a sus acompañantes.

la cena ha disuelto la concentración de personas, pues es tiempo de reponer fuerzas, pero el anuncio de la verbena popular inmediata, ya ha dado el toque de atención para que la gente de la vendimia continúe viviendo su particular modo de celebración.

En el coche que me devuelve a Cuenca, recuerdo el poema que Francisco, pregonero de ocasión, y poeta por vocación, me recitaba:

'Muchos años en la historia, que se haga tradicional, porque la uva y el vino es lo

principal. Es la riqueza del pueblo; la que más dinero da, en jornales y divisas la principal'.

Al pasar por el Santuario de Rus de vuelta a la ciudad, los murmullos de las

aguas del río son aviso de sorpresa por la oración, hecha canto de jota, que un grupo de vendimiadores ofrece a la Virgen:

'¡Oh Virgen de Rus bendita!, no nos dejes de tu mano, pásanos tu bendición, que tu pueblo te necesita.

cas magdalenas realizadas por los panaderos de la localidad.

Con Herminia Esteso, la Concejala de Cultura del Ayuntamiento de San Clemente, tuve la ocasión de hablar a la finalización de los actos programados, y manifestaba así su alegría: 'Estoy muy contenta, porque han participado y colaborado en el acto las asociaciones, los vendimiadores, las personas mayores, mucha gente; todos en general han puesto su granito de arena para que esta experiencia se llevara a cabo. No estoy totalmente satisfecha por lo logrado, y por ello ya estamos pensando como mejorar la celebración para futuras ediciones, dotándola de diferentes actividades, entre las que se podrían encontrar una



romería a Rus, con misa al aire libre, con aspectos gastronómicos, concursos con la uva como protagonista, homenajes, etc'.

La noche está abriendo un nuevo paréntesis para todos aquellos que han estado presentes en la fiesta. La hora de

Escuchando al grupo 'Voces y Esparto' en la interpretación de 'La Rondaña'.

Fiestas de cumpleaños

INOLVIDABLES

Plaza de la Morquera, 3
CUENCA - Tel. 23 46 28

Para Niños de 1 a 11 Años

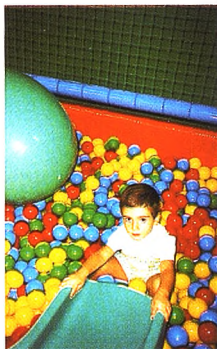

Party PARK
OCIO INFANTIL

Y ahora... el 20 por ciento más

Álvaro Ortiz Olmeda

Estamos casi a punto de tener que hacer balance de la actual y vigente temporada taurina. A partir de ya los aficionados tendremos que conformarnos con el recurso del video; por una parte el repaso de aquellas cintas tantas veces rebobinadas, y por otra las nuevas adquisiciones conseguidas a fuerza de entresacar entre tanta vulgaridad de hoy en día. Buen momento para, en el calor del hogar y sin necesidad de coberturas artificiales que nos libren de las inclemencias propias del otoño-invierno, enfrascarnos en las lecturas que cuentan de los clásicos del toreo.

Los toreros elegidos sólo piensan ya en cruzar el charco: unos para enriquecerse más todavía y otros como trampolín para la nueva temporada española; lo importante es que no se deje de hablar de ellos. Los toreros modestos, por el contrario, se dedicarán a descansar (¿de qué?) mientras sueñan con dar un nuevo giro a su carrera a la par que cambian



de apoderado. Nunca he entendido yo eso del «nuevo enfoque» dentro del mundo del toro. Un torero sabe o no sabe, tiene arte o no la tiene, es valiente o todo lo contrario, tiene técnica o larga mantazos a diestro y siniestro; pero... lo de variar de enfoque: que alguien me lo explique.

Los ganaderos, a estas

alturas, andan como locos por vender lo que les queda en el campo. El precio es lo de menos. Todo sea por no darles de comer un año más; que si encima viene malo...: pienso que te crío. Total: una ruina.

Los empresarios, una vez cerrado el kiosco, enzarzados de nuevo en la búsqueda del oro. Todos los que son (y alguno que no lo es) a la conquista de la plaza que deje buenos dividendos.

Los propietarios de los cosos (Administración en sus diversas formas, mayormente) andan pariendo lúcidos pliegos de condiciones que parecen buscar, más bien, algún raro premio literario que un eficiente arrendatario. A las pruebas me remito.

Invito al que lo desee (si es abonado de Las Ventas mejor) a que eche un vistazo al presente clausulado lanzado por el departamento competente de la Comunidad de Madrid. Después de pedir unos mínimos, cumplidos y sobrepasados con creces actualmente, y en vez de velar por la calidad de los festejos, otorga la





posibilidad al regente entrante de clasificar los diversos carteles confeccionados a la sazón y variar los precios (al alza, naturalmente) en función de la terna actual. No se si esta potestad se hace extensible a la divisa corrida. Así pues tendremos toreros de primera y de segunda división; ganado de lujo y carne de cañón. Vamos, como en el fútbol.

De resultas de lo anterior tenemos que: los festejos pata negra llevarán un recargo del veinte por ciento sobre el precio hoy vigente, mientras que los de serie B permitirán al pagano de turno un diez por ciento menos de lo que venía haciendo, Dios mediante.

Quien hace la ley permite hacer la trampa. O lo que es lo mismo: los toros, el año que viene, más caros; porque, claro, cuando no hay toreros habrá toros y viceversa. Si la categoría se mide

por los coletudos de rigor que cada tarde hagan el paseo no habrá empresario que niegue el buen hacer de Rodolfo Núñez ante el toro de Astolfi, ni el mérito de la valiente oreja cortada la tarde del presente diecinueve de octubre; todo ello para justificar la subida del papel.

Como no hay mal que por bien no venga, el sacrificio económico tendrá su compensación y ésta no será otra que la «panza» a reír que se va a pegar todo el que tome asiento en las cercanías de las taquillas venteñas y escuche atentamente la riqueza del idioma español puesto en boca de los que aspiran a ver la corrida.



Como cunda por ahí el ejemplo de Madrid, nos vemos en nuestra querida Cuenca a la flor y nata de la mediocridad torerista; todo ello en el buen afán de nuestros empresarios por no subir el precio de las localidades.

Si se pudiera pedir ese diez por ciento con carácter retroactivo... ¡A la cola! ¡Por San Julián bendito!



KIOSKO «SANTA ANA»

Escultor Jamete, 3 bajo.
Telefono: (969) 22 12 17
CUENCA



- PRENSA
- REVISTAS
- CHUCHERIAS
- REGALOS



- PELUCHES
- VERBENAS
- BROMAS
- PIÑATAS

SE PREPARAN BOLSAS PARA CUMPLEAÑOS

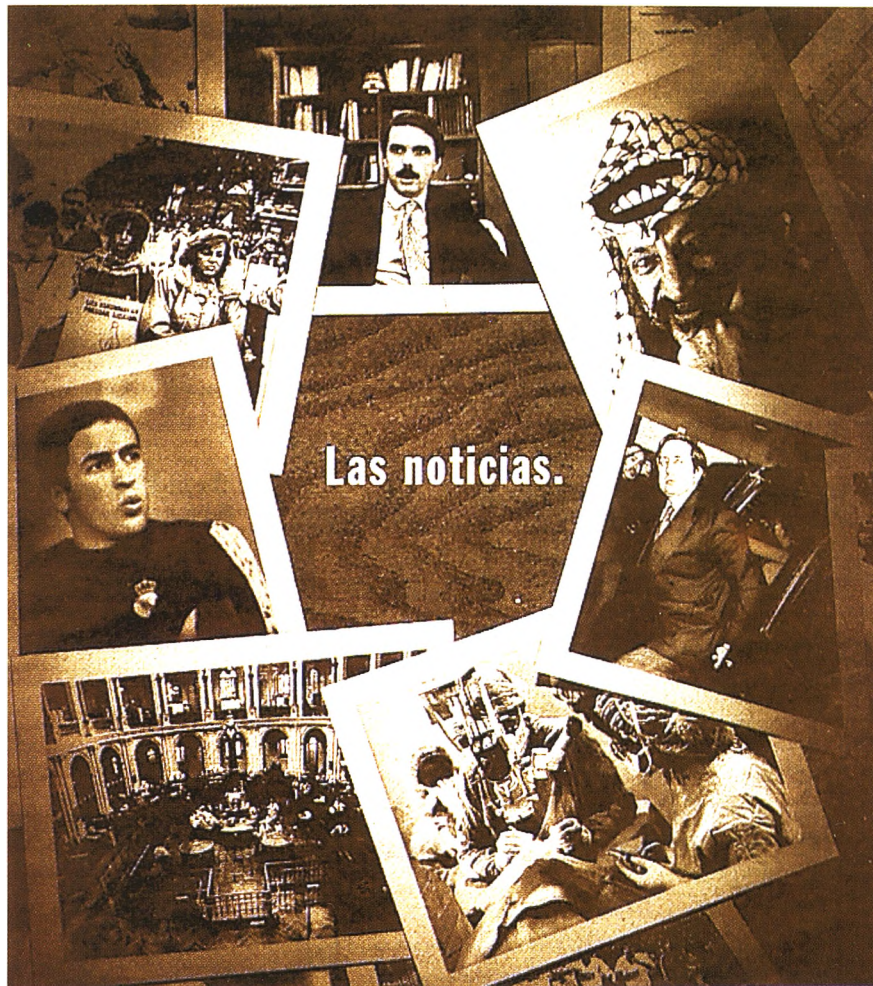

Las noticias.



Y su porqué.

Cada mañana, a partir de las 6:00 h. en **Hoy por Hoy**,
la información y la opinión de un gran equipo de profesionales.
Dirige Iñaki Gabilondo.



LA CREDIBILIDAD DEL Nº 1

SER CUENCA 98.2 FM

Emisión: 'Quinientos años de la fundación de San Cristobal de La Laguna'

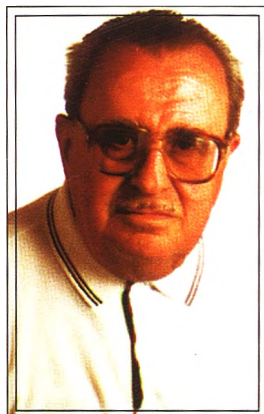

Alfonso Pellejero
ASPEFIL

El Excmo. Ayuntamiento de la ciudad tinerfeña de San Cristóbal de la Laguna inició los actos conmemorativos de su Quinto Centenario el día 27 de Julio de 1996 fecha en que la tradición his-

tórica sitúa su fundación; si bien, fue el 20 de Octubre de 1497 cuando, según testimonio documental, se nombró a los primeros regidores del Consejo de la Isla de Tenerife, por ello, la celebración de sus quinientos años finalizará en el presente mes de Octubre.

Los primeros pasos de San Cristóbal de la Laguna como asentamiento poblacional fueron paralelos a la historia de la propia isla. Tras su incorporación a la Corona castellana, ya que la ciudad sería su capital hasta el pasado siglo en que se trasladó

a Santa Cruz de Tenerife.

Geográficamente, San Cristóbal de la Laguna se encuentra situada al noreste de la isla, en el valle de Aguere. Es una bella e importante ciudad, con calles rectas salpicadas de hermosos edificios señoriales; la Catedral, construida en el Siglo XVI y la Universidad.

El sello reproduce, junto al logo de los cinco siglos, el escudo de armas que concediera a la isla de Tenerife la reina Doña Juana de Castilla, el día 23 de marzo de 1510, en el que se

representa al Arcángel San Miguel armado con lanza y escudo, bajo Él, un castillo; en el centro

una breña, de la que salen llamas de fuego; bajo la breña, la Isla de Tenerife en campo verde y el mar alrededor de todo ello, enmarcado por una orla que dice: «Micael Archangele veni in adjutorium populo...», «Fue en el día de San Miguel cuando el Adelantado Alonso Fernández de Lugo puso la isla bajo la Corona española».

El diseño es obra de José Antonio Plaza, del equipo de dibujantes de la F.N.M.T.



Datos Técnicos

- Fecha de puesta en circulación: 17 de octubre de 1997
- Procedimiento de impresión: calcografía y Offset
- Papel: estucado engomado mate fosforescente
- Dentado: 13 3/4
- Formato sellos: 28'8 x 40'9mm. (vertical)
- Valores postales: 32 pesetas

EDIFICIO San José



Desde 15 millones de pesetas. Con plaza de garaje y trastero

VENGA A
VISITARNOS

 **alquileres**
Y PROMOCIONES

INFORMACIÓN Y VENTA:

Fermín Caballero nº 7 - 16004 CUENCA

Tel.: (969) 22 62 11 - Fax: (969) 22 88 70





CARNET JOVEN

EURO < 26



¿para qué sirve?

El **carnet joven** te ofrece la posibilidad de obtener importantes **descuentos** en **espectáculos**, museos, actividades de ocio, **viajes**, alojamientos, cines, **insalaciones deportivas** y un montón de tiendas.



¿dónde utilizarlo?

Te puedes beneficiar de las ventajas del **carnet joven** en todas las **comunidades autónomas españolas**, además de **23 países europeos**.



¿cómo obtenerlo?

Si tienes entre **14 y 25 años**, por **500 pts.** puedes solicitar tu **carnet joven** en las **Delegaciones Provinciales de Educación y Cultura**, y en la Delegación de Servicios de la **Junta de Comunidades de Castilla - La Mancha** en Talavera de la Reina. Además recibirás una **Guía de Servicios del carnet joven**.

