

# ECOS

TOLEDO DEL 5 AL 11 DE JULIO DE 2002

Nº 375 1,74 EUROS

## De secretaria a Miss Toledo

La mitad de las aspirantes no se presentaron al concurso que ganó Angélica García

**LA INCINERACIÓN, DE MODA**  
¿Dónde van a parar nuestras cenizas?

**SUCESOS**  
El presunto homicida de la discoteca de Rielves se declara inocente

**TOLEDO**  
Una ordenanza prohibirá pescar en las fuentes y cantar en la calle

**DEPORTES**  
El Mundial según Lozano, el toledano ayudante de Camacho

Foto: Rebeca Arango

ESPECIAL

## Cámara PREMIOS 2002

Ibelca, Hupaco, Juan Ludeña, Dream Fruits, Fadia, Cigarral de las Mercedes, Juan Rubio Navarro, Escuela de Artes y Oficios de Toledo, Rose Comunications, Asociación Provincial Síndrome de Down.





**Cámara**  
Toledo

# Premios 2001

COMERCIO-INDUSTRIA-EXPORTACIÓN-TURISMO-INNOVACIÓN-CALIDAD Y MEDIO AMBIENTE-LAURA HEREDERO-ESPECIAL

P R E M I O S

20  
01

Juan Ludeña, S.L.  
Hupaco, S.A.  
Dream Fruits, S.A.  
Fadia, S.L.  
El Cigarral de las Mercedes, S.L.  
Rose Communications, S.L.  
Ibelca, S.A.  
D. Juan Rubio Navarro  
Asociación Provincial Síndrome de Down  
Escuela de Artes y Oficios de Toledo



## EXTRA Cámara

**La Cámara de Comercio de Toledo premia el próximo día 9 a los empresarios de la provincia. En Ecos narran sus experiencias en el mundo de los negocios**



### LOS CREMATORIOS SE PONEN DE MODA PARA DAR EL ÚLTIMO ADIÓS

Desde su apertura en septiembre de 1999, en el crematorio de Toledo se han practicado 355 incineraciones, el 80 por 100 de las que se han llevado a cabo en la provincia, y la cifra va en aumento. Es un método más ecológico, más limpio y más económico que gana enteros a la inhumación.

### EL PRESUNTO HOMICIDA DE RIELVES SE DECLARA INOCENTE

En su comparecencia ante el juez, A. A. G., sospechoso de la muerte del joven fallecido hace unos días en el aparcamiento de una discoteca de Rielvas, se ha declarado inocente del delito de presunto homicidio del que está acusado. De momento, permanece en prisión preventiva en la cárcel de Ocaña.



• Sumario, 3 • Cartas, 4 • Editorial, 5 • La Semana, 6 • El último adiós, 12 • Las listas electorales ya no son sólo "cosas de hombres", 16 • Alonso se muestra disponible para ser candidato, 18 • Prohibido pescar en las fuentes, cantar y arrancar flores, 20 • El presunto homicida de "Radical" se confiesa inocente, 23 • Toledo, 24 • Talavera: Luces y sombras a un año del final de legislatura, 26 • Remedios de Urgencias, 27 • Talavera, 28

## ESPECIAL CÁMARA DE COMERCIO

• Aún más cerca de los empresarios, 30 • Fernando Jerez: "Participar en el desarrollo de la provincia es nuestro objetivo", 32 • Juan Rubio: "He dedicado mi vida al mundo del aceite de oliva", 34 • Hupaco. Félix Martín: "El capital humano es el secreto del éxito", 36 • Ibelca. Juan Carlos Jiménez: "Tenemos la tecnología y los productos más avanzados del mundo", 38 • Juan Ludeña: "El comercio del casco tiene menos futuro que en el extrarradio", 40 • Dream Fruits. Carmelo Baillo: "Nuestros productos son naturales y se envasan recién exprimidos", 42 • Fadia. Jorge Vasco: "Arabia Saudí nos compra muchas aceitunas", 44 • Rose Communications. Carmen Rodríguez: "Rose es una empresa innovadora por definición", 46 • Cigarral de las Mercedes. Fernando Lleida: "Después del 11-S se ha notado el bajón de americanos", 48 • Asdownto y Escuela de Artes. Galardones de altura, 51 •

• Así afecta el 20-J a la negociación colectiva, 52 • Torrijos. Un verano "guay" para los pequeños, 58 • Yundler. Angel Sánchez: "Hemos cumplido todo el programa", 60 • Ventas de Retamosa. Victoria Solana: "Me presentaré a las próximas elecciones", 62 • Miguel Esteban. Protesta contra un grupo de inmigrantes violentos, 64 • De modelo y secretaria a Miss Ciudad de Toledo, 66 • Ecos de sociedad, 68 • Cultura, 70 • Javier Lozano: "Se nos escapó una ocasión de oro", 74 • Cita con los mejores de Castilla-La Mancha, 80 • Miguel Angel Carrasco: "No estoy madura para entender que los homosexuales adopten", 84 • Agenda, 90



## ECOS

Edita: ECOS CASTILLA-LA MANCHA S.L.  
CIF - B45359015

Presidente: ANTONIO MAYORAL

Directora: MAR GÓMEZ ILLÁN

Gerente/Director Comercial: VALENTÍN SALAMANCA

Redactor jefe: CÉSAR DEL RÍO

Redactores y colaboradores: Prado Arriero, José Florencio Moreno, Teodosio Díaz, Lidia Yanel, Inmaculada Sánchez, Vicente Iniesta, José Carmona, José Reyes Calero, Jesús Martín y César Fernández.

Fotografía: Rebeca Arango, Carlos Moreno, Carlos Monroy, José Peña (Talavera) y Carpi (Sierra de San Vicente).

Firma: Eusebio Cedena, Gonzalo Payo y Arturo Marqués.

Publicidad: Pilar Galán Jiménez

Administración: Estrella Gómez Illán

Asesor Fiscal: Market Glossy, S.L.  
marketglossy@wanadoo.es

Filmación: Punto x Punto, Tfno. (925) 53 79 28

Impresión: Seg. Color, S.L.  
Tfno. (91) 606 55 99

Redacción, administración  
y publicidad:

Tfno. (925) 28 56 95 Fax: (925) 21 53 39.  
Pº de Recaredo, 15. 45002 TOLEDO  
ecosrevista@infonegocio.com

ECOS es una publicación plural que respeta en todo momento la libertad de opinión de sus colaboradores, aunque no necesariamente la compartamos. La línea editorial y de opinión de la empresa se manifiesta en el Editorial.

ISSN: 1134-8658 /  
Depósito Legal: TO-220-1995

# cartas del lector

Las cartas de esta sección deberán dirigirse a Pº de Recaredo, 15 CPI45002 TOLEDO. Se ruega enviar fotocopia del DNI junto a su carta.

**EL TAJO SE NOS MUERE.** Han pasado ya algunos años desde que los toledanos nos manifestábamos, con nuestros representantes al frente, exigiendo el derecho a disfrutar de un río limpio, con un caudal suficiente para permitir la vida de peces y plantas, para el uso y recreo de los toledanos. Y hay que decir que en este caso cualquier tiempo pasado sí fue mejor...

Toledo ha contado históricamente con un potencial natural conformado por el río Tajo y sus riberas, el valle, los cigarrales, las vegas... que han influido de manera determinante en la vida de la ciudad, una ciudad que a través de los siglos ha mantenido y potenciado estos espacios, vitales para quienes decidieron que estas tierras eran buenas para vivir.

Ahora el Tajo a su paso por Toledo, los cigarrales, el valle... son un lamentable ejemplo de contaminación medioambiental, de falta de sensibilidad ecológica, de la ineficacia y desidia de las administraciones responsables y de una ausencia de compromiso con el mantenimiento de unos recursos naturales que tenemos la obligación de con-

servar para las generaciones futuras. Nunca a través de su historia la ciudad había dado de tal manera la espalda al río que fue el germen de su fundación.

Desde los años setenta el Tajo viene sufriendo un continuo y progresivo deterioro al que nadie pone freno: vertidos incontrolados de materias contaminantes, degradación de las orillas, extinción de la fauna fluvial tradicional, desaparición de la vegetación de ribera, falta de compromiso en la depuración de aguas en Madrid y, fundamentalmente, el Plan Hidrológico Nacional que ha significado para el Tajo, con la puesta en marcha de los trasvases, la "puntilla" final en un proceso que a veces pareciera pretendería acabar con la vida del río.

Hoy la situación es alarmante y el río muere lentamente, con las riberas destrozadas por los incendios y los vertidos incontrolados; la desidia en el mantenimiento de las sendas ecológicas realizadas con el esfuerzo de todos; peces muertos producto de la falta de caudal y calidad del agua y los vertidos incontrolados; único aporte proce-

dente de las aguas del Jarama; manchas de aceites y grasas...

Pero los problemas no se solucionan solos y ahora es el momento de que los toledanos levantemos nuestra voz y, recuperando el espíritu de 1979 cuando se creó la primera Comisión de Defensa del Tajo, exijamos a las administraciones responsables (Confederación Hidrográfica del Tajo y Ministerio de Medioambiente) que adopten las medidas efectivas que mejoren tanto la calidad como la cantidad de agua de "nuestro" río Tajo. Es la hora de demostrar a la historia que no somos ciudadanos despreocupados y apáticos y, dejando de lado ideologías y prejuicios, nos unamos en lucha común.

Los toledanos también tenemos derecho al futuro de nuestra ciudad para por devolverle al río lo que le hemos ido quitando año tras año, porque tenemos la obligación de transmitir a nuestros hijos un legado natural que mañana será un tesoro.

PASCUAL AGUADO  
Concejal del Grupo Municipal  
Socialista. Toledo

CARTAS A "ECOS" POR INTERNET: [ecosrevista@infonegocio.com](mailto:ecosrevista@infonegocio.com)



## Nosotros nos preocupamos por usted

### KIT ADSL AUTOINSTALABLE

# 59 €

Teléf. Atención al cliente  
**902 36 50 22**



**CANTENET**  
TELECOMUNICACIONES

<http://www.cantenet.com>

CANTENET Toledo  
Roma 7  
45005 Toledo  
TLF.: 925 285 070

CANTENET Talavera  
Avda. Pio XII 85  
45600 Toledo  
TLF.: 925 722 082

Telefonica

CONSULTOR HOMOLOGADO





## Anuncios

**E**l consejero de Agricultura y Medio Ambiente, **Alejandro Alonso**, ha abierto la escotilla para mostrar la cabeza y hacer pública su más "absoluta disponibilidad" para afrontar el "reto apasionante" de encabezar la lista del Partido Socialista a la Alcaldía de Toledo para las elecciones municipales que tendrán lugar el último domingo de mayo de 2003.

El mismo apuntaba que la decisión no está definitivamente tomada, pero las declaraciones de Alejandro Alonso a la agencia Efe, realizadas el jueves 27 de junio minutos antes de que el Parlamento regional aprobase la "ley de la paridad", dejan clara cómo está la quiniela de los candidatables del PSOE que disputarán la Alcaldía a **José Manuel Molina** dentro de algo menos de un año.

Sobre la fecha en que se anunciará quién



**Barreda ha reunido a altos cargos de la Junta, así como a los principales alcaldes y diversos dirigentes del partido, para analizar la situación creada con la candidatura de Suárez Illana, las últimas encuestas y las perspectivas que hay para 2003**

es el número 1 para la pugna municipal en la Ciudad Imperial se oyen distintas versiones.

Una es la de quienes piensan que cuando la dirección provincial se reúna a mediados de julio para despedir el curso político debe anunciarse que Alonso es la propuesta del partido.

También existe una segunda teoría que defiende que lo mejor es dejarlo para septiembre. Lo que sí parece descartado es que se pueda cumplir el calendario inicial, según el que los socialistas toledanos retrasarían la elección de su cabeza de cartel en la capital regional hasta Navidad.

Mucho antes, parece que asistiremos a una especie de acto-homenaje al ex alcalde y diputado nacional **Joaquín Sánchez Garrido**. Es una manera de resarcirle públicamente, "por lo que ha sufrido con la querrela contra **Chozas y Crespo**", decía uno de los integrantes del grupo organizador de la cita.

Lo están preparando militantes de la agrupación toledana que, al mismo tiempo, van a liderar un movimiento interno para que sea el candidato en Toledo **Sánchez Garrido**, porque consideran que es el que da

mayores garantías electorales. Así están las cosas.

Navidad sí será la fecha en la que conocamos si **José Bono** se presenta a la reelección como presidente de Castilla-La Mancha, algo que todo el mundo, como saben, da por descontado.

Su máquina trabaja como si fuera a ser él. En el PSOE, el secretario general y vicepresidente de la Junta, **José María Barreda**, reunió el 27 de junio a los altos cargos de la Junta, así como a los principales alcaldes y diversos dirigentes del partido, para analizar la situación creada con la candidatura de **Adolfo Suárez Illana**, las últimas encuestas y las perspectivas que hay para 2003.

Cuentan que los mensajes fueron más bien optimistas. En las filas de Bono piensan que si ellos hacen las cosas bien, los resultados volverán a sonreírles.

Mientras, Suárez Illana patea Castilla-La Mancha y se siente, según sus propias palabras, "un buzón de sugerencias".

Palabras pronunciadas en la primera entrevista -y hasta ahora única- que ha concedido a un medio de comunicación regional, la Cadena Cope, a los periodistas **Enrique Pérez Alcobendas** y **José Luis Pérez**.

Entre otras cosas, Suárez Illana dejó abierta la puerta a la posibilidad de presentar un recurso ante el Tribunal Constitucional de la "ley de la paridad". Así que el asunto seguirá dando que hablar. Y más en un verano tan seco.

### La Guardia Civil vigila

Nadie devolverá la vida al joven que fue asesinado hace ya varios días en el aparcamiento de la discoteca "Radical", en el término municipal de Rielves. Pero es justo reconocer la inmediata y certera reacción de las fuerzas de seguridad. El principal sospechoso fue detenido a las pocas horas del suceso. En páginas interiores les informamos de su comparencia ante el juez, en la que se declara inocente. Además, la Guardia Civil extremó la vigilancia en la zona durante el fin de semana siguiente. Varias unidades realizaron controles en las proximidades de la discoteca y efectuaron registros en automóviles.



## El Ministerio de Agricultura encuentra "lógica" la interposición del contencioso

### Zoido recurre en el TSJ los programas de desarrollo rural de la Junta

El delegado del Gobierno en Castilla-La Mancha, **Juan Ignacio Zoido** ha interpuesto un recurso contencioso-administrativo en el Tribunal Superior de Justicia de la región contra la resolución de la Consejería de Agricultura y Medio Ambiente por la que se aprobaron los programas de desarrollo rural Leader Plus y Proder 2 para el período 2000-2006, informa Efe.

**García-Page califica de "muy grave" evitar que lleguen a la región 324,5 millones de euros**

Según nota de prensa de la Junta de Comunidades, la Consejería de Agricultura ha tenido conocimiento de este recurso, interpuesto el pasado 15 de mayo, a través del Tribunal Superior de Justicia de Castilla-La Mancha.

El consejero de Agricultura, **Alejandro Alonso**, critica en esta nota la decisión tomada por el delegado del Gobierno que dice "va en contra de los intereses de Castilla-La Mancha, ya que está bloqueando unos programas que son absolutamente necesarios para la diversificación de la actividad socioeconómica en el medio rural".

El consejero portavoz, **Emiliano García-Page**, ha calificado de "muy grave" que el Gobierno de España esté obstaculizando la lle-



gada a Castilla-La Mancha de 324,5 millones de euros de fondos europeos, afirmando que es un "grave ataque a los intereses" de la región.

Mientras, el Ministerio confía en una rápida solución aunque encuentra "lógica" la interposición del recurso y, a la vez, entiende que el proceso "no debería perturbar el clima de diálogo" existente entre las dos administraciones y la Unión Europea.

### El centro de enfermos de SIDA estará listo a final de año

A finales de año está previsto que esté listo el centro "Hogar 2000 Cardenal Álvarez Martínez", que acogerá de forma gratuita a una veintena de enfermos terminales de SIDA. Cáritas Diocesana solicitó la colaboración de los toledanos para que hagan aportaciones, durante la visita que realizaron a las obras, el pasado miércoles 3 de julio, el alcalde de Toledo, **José Manuel Molina**; el cardenal arzobispo de Toledo; **Francisco Álvarez**, y la responsable de Cáritas, **Marisa Martínez**. Junto a ellos participó en la visita a la Finca de San Bernardo, el arquitecto toledano Antonio Sánchez Horneros, que ha elaborado desinteresadamente el proyecto, informa efe.



## Este verano... Rompemos la pana

Desde

el próximo

5 de julio

### Terraza Venta de Aires

Circo Romano, 35. Toledo  
Tfnos.: 925 22 05 45 / 22 00 19





## CC.OO. dice que se suprime el Servicio de Atención al Usuario y el Hospital lo niega

No se ponen de acuerdo. Mientras CC.OO. entiende que el Complejo Hospitalario de Toledo ha suprimido el Servicio de Atención al Usuario "y deja en la calle a 11 trabajadores", en el centro sanitario no piensan de la misma forma, al afirmar que este servicio volverá a ser prestado, aunque en esta ocasión por personal del propio hospital.

El sindicato considera que la solución no puede ser la supresión del servicio "sin analizar ninguna vía alternativa que garantice tanto la prestación de un servicio imprescindible como el mantenimiento de los puestos de trabajo de los 11 trabajadores que se verán en la calle".

Pero la Dirección del Complejo Hospitalario entiende que la empresa "Ingesan Imaxi" ha prestado un servicio de apoyo durante las obras de reforma del Centro de Especialidades y del Servicio de Urgencias y que ahora será perso-

nal del propio hospital, "reforzado en aquellos casos en los que se precise, el que realizará las actividades correspondientes". Además, se ha planteado la creación de una Unidad de Atención y Confort para garantizar la calidad de la atención a los usuarios.



**FERGOAUTO TOLEDO, S.L.**  
(Concesionario Oficial SEAT en Toledo)

# CAMPAÑA VERANO 2002

Al realizar el cambio de aceite y filtro de su SEAT

**FERGOAUTO TOLEDO, S.L. le revisa gratuitamente:**

- Aire acondicionado
- Estado del circuito de refrigeración
- Niveles
- Estado del líquido de frenos
- Estado suspensión y amortiguación
- Estado rótulas de dirección
- Estado escape
- Presión y estado de neumáticos

Esta campaña será válida durante los meses de Mayo, Junio y Julio

**Le esperamos en nuestras instalaciones en:**

Ctra. Madrid - Toledo Km. 63,700  
Olías del Rey (TOLEDO)  
Tfno.: 925 35 40 00  
Fax: 925 35 32 04

### El verano sigue bajando el paro

1.288 desempleados menos registran las listas del INEM de Castilla-La Mancha el pasado mes de junio. Esto sitúa el desempleo en la región en 70.592 personas, el 10,10 por 100 de la población activa, dos puntos por encima de la media nacional.

UGT opina que esta bajada está influenciada por la estacionalidad de la economía durante el período estival. Comisiones Obreras, por su parte, afirma que los datos ponen de manifiesto que el Gobierno no controla las variables más significativas de la economía.

La patronal se congratula por los "buenos resultados" vaticinando que continuará el descenso.



Como conclusión de las Jornadas Nacionales de Turismo

## Diputación y Autónoma elaboran un Decálogo del Turismo de Interior



Muy positivo ha sido el balance extraído de las Jornadas Nacionales de Turismo Interior, organizadas por la Diputación Provincial de Toledo y el equipo Geotour de la Universidad Autónoma, que se han celebrado en

Toledo del 27 al 29 de junio pasados.

Sus diferentes ponencias y mesas redondas, desde las que se ha analizado la posibilidad de dar un impulso definitivo al turismo interior, como alternativa de ocio, han permitido

a los técnicos elaborar un Decálogo del Turismo de Interior, en el que figuran puntos tan interesantes como: la financiación mixta entre administración y entidades privadas, la adecuada formación de los técnicos y profesionales, la descentralización de la oferta turística tradicional, impulsando nuevos productos en contraposición con el turismo de plaza o el fomento de encuentros interprovinciales y nacionales para el intercambio de experiencias y asunción de proyectos de desarrollo turístico.

## Bueno, bonito y barato, las tres "bes" de las rebajas

Las rebajas ya han comenzado, el lunes lo hicieron de forma oficial. Para evitar sorpresas las organizaciones de consumidores recuerdan que las condiciones de venta de los productos en rebajas deben ser idénticas a las del resto del año con la excepción del precio, que debe ser menor en todos los casos.



## CAFETERÍA-BAR TORRES



ESPECIALIDAD  
EN  
COCINA CASERA

*Chuletón de buey, paellas de encargo y variedad en raciones y platos combinados*

C/Nuestra. Sra. de los Dolores, 3  
Tfno.: 925 180023  
MANTANAR DE LA ORDEN  
925 45800-TOLEDO

## Comienza el adoquinado en el aparcamiento del Tránsito

Con un retraso de varios meses, que ha provocado una nueva protesta con la colocación de carteles que acusan al alcalde José Manuel Molina de "Pinocho", las obras del aparcamiento del Tránsito están a punto de permitir de nuevo el paso de los vehículos por esa zona cerrada al tráfico hace más de un año. La colocación durante esta semana del adoquinado de la calle es el último paso para que vuelva la normalidad.

SE DERRUMBA UN MURO EN LA CALLE ALJIBE. Un muro del caserón que se rehabilitaba en la calle Tendillas, esquina con la calle Aljibe, se desplomaba hace unos días sin que se produjeran daños personales pero sí un considerable susto para los vecinos.





Llega la nueva energía



**IBERDROLA**

**Llega la nueva energía.** Directamente a ti, a tu vida. Una energía más humana, innovadora y limpia. Muy limpia. Que cuenta siempre contigo y que avanza respetando el medio ambiente. Una energía con mucho camino recorrido. Y con un compromiso: mejorar cada día nuestro mundo. Tu mundo. Llega la nueva Iberdrola para transmitirte la mejor energía.



**IBERDROLA**  
Queremos ser tu energía



## Los Juzgados de Toledo no cambiarán de ubicación

### Palacio de Justicia: disputa entre ministerio y ayuntamiento



Lo ha dejado claro la Subdirección General de Obras y Patrimonio, dependiente del Ministerio de Justicia: no habrá traslado de los Juzgados de Primera Instancia e Instrucción de

Toledo a otro edificio, "porque no se puede proceder a dos traslados en tres años y la tramitación de un nuevo arrendamiento ante Patrimonio del Estado nos llevaría a no poderlo hacer efectivo

en un año". Además, el subdirector general de Obras y Patrimonio, José Antonio Llopis, confirmó a Emilio Frías, presidente del Tribunal Superior de Justicia de Castilla-La Mancha, que "pese a la complicada gestión urbanística que ha protagonizado el ayuntamiento, ya tenemos concedida la licencia. Hemos cumplido los plazos rigurosamente (...). Por tanto, cualquier otra interpretación de los hechos es confusa y/o desinformada y no debe tomarse en consideración.

## Principio de acuerdo para los casi 3.000 trabajadores del calzado



Los casi tres mil trabajadores del sector del calzado de la provincia de Toledo, en su mayoría de los municipios de Portillo y Fuensalida, han conseguido un principio de acuerdo en la negociación de su convenio colectivo. Los primeros cambios importantes en varios años. La subida salarial será del tres por 100 con una cláusula retroactiva del 0,7 por 100 y una de revisión a partir del 2,5.

## Sin mini-parques hasta otoño



El Grupo Socialista de la Diputación de Toledo criticó la actuación del equipo de gobierno al querer adjudicar el servicio del Consorcio Provincial de Incendios a una empresa privada. Eladio Luján, diputado del PSOE, afirmó que "los mini-parques de la provincia de Toledo no se podrán poner en marcha en un mínimo de tres meses". De forma que este mes de julio se pondrán en funcionamiento con una dotación mínima en cuanto al personal de los mismos.

## Alcatel Toledo ya es Sanmina SCL

Los términos de la transacción no han sido revelados pero la operación ya se ha cerrado y es la última etapa de la compra, anunciada en enero pasado, de tres instalaciones industriales de Alcatel por parte de Sanmina, grupo de electrónica que dispone de más de 100 fábricas en el mundo. El sindicato Comisiones Obreras espera que se mantengan las cargas de trabajo para sostener el empleo y que continúe la fabricación de equipos para telecomunicaciones.

## El trabajo en equipo



te lleva a **Europa**

## RESULTADOS DE LA CONVOCATORIA 2002

Una vez analizados por el Jurado los diversos trabajos presentados al certamen, los equipos que realizarán el viaje por Europa entre los días 8 al 16 de Julio, han sido premiados por los trabajos que se indican y pertenecen a los siguientes Centros: IES ISABEL PERILLAN Y QUIRÓS, de Campo de Criptana, que ha obtenido dos premios, con los trabajos "Diario Romántico de una Europa perdida" y "Trabajando en equipo viajamos por Europa. IES EL GRECO, de Toledo, con el trabajo titulado "Érase otra vez Europa". IES GREGORIO PRIETO, de Valdepeñas, con el trabajo "La nueva Europa, análisis socio-económico de la ampliación". IES OCTAVIO CUARTERO, de Villarrobledo, con el trabajo titulado "Historia de la Física en Europa". IES CAÑADA REAL, de Valmojado, con el trabajo "Las energías renovables en Europa. IES BONIFACIO SOTOS, de Villamalea, con el trabajo denominado "Europa, ¡descubrela!". CONSERVATORIO DE MÚSICA Y DANZA, de Albacete, con el trabajo "El Arte de la orquesta europea". IES INMACULADA, de Puertollano, con el trabajo "Europa unida bajo un fin solidario" y COLEGIO NTRA. SRA. DEL ROSARIO, de Hellín, con el trabajo titulado "La dieta mediterránea".



# HASTA DONDE TÚ QUIERAS LLEGAR

¿El viaje?... ¡Monumental!

El viaje fue tan relajante que la  
reunión de trabajo fue un descanso



Ir al cole todos los días  
es la mejor excursión

¿Nos hemos sentido  
como Marajás!

Somos un equipo en el campo... y durante el viaje



**UT UNAUTO**

ALQUILER DE AUTOCARES  
**925 232 210**





*Divididos en dos bloques: el de Sagrario y el de María, el crematorio de Toledo dispone de 300 columbarios, 30 de los cuáles están ocupados. La sala, ubicada en la planta superior del edificio, está acondicionado de forma agradable, después de un minucioso estudio.*

## EL último adiós

*Las cremaciones van convirtiéndose en una fuerte alternativa a la inhumación. Desde su apertura, el crematorio de Toledo ha practicado 355 incineraciones, y la cifra va en aumento. A finales de verano estará listo el crematorio de Talavera de la Reina y se prevé que antes de finales de 2002 ningún municipio importante de España carecerá de estos espacios en los que dar el último adiós a los seres queridos.*



**Más ecológica, más limpia, más solidaria, más económica y más práctica** que la inhumación; para los expertos la incineración es el "futuro del fin". Los últimos meses de 2002 y principios de 2003 traerán la "moda" de los crematorios. Ningún municipio importante de España carecerá de un centro especializado en el que incinerar a sus muertos. En lo que a Castilla-La Mancha se refiere, además del crematorio de Toledo, en el que desde su inauguración el 1 de septiembre de 1999 se han practicado 355 incineraciones; hay crematorios en Ciudad Real, Albacete y, próxi-

mamente, en Cuenca. A finales de verano, comenzará a funcionar el de Talavera de la Reina bajo la tutela de los hermanos **Agüero**, con quienes los "San Román", gerentes de los Servicios Funerarios de la ciudad de Toledo que llevan su apellido, mantienen una relación personal y profesional "muy buena", asegura el gerente, **José María San Román**. "Estamos trabajando porque consideramos que entre los dos podemos dar servicio a la provincia", tanto en servicios funerarios como de ambulancias.

Poco más de 313 euros (52.000 pesetas,





*A disposición de los familiares existe un amplio abanico de urnas, las de la balda inferior son las más normales, pero hay quien prefiere las superiores, esculturas que pueden presidir "sin ninguna sospecha" las salas más elegantes. La última generación son las ecológicas que "desaparecen" seis horas después de entrar en contacto con el agua.*

## ¿Cómo sé que son mis cenizas?

"Hay gente que nos dice que cuando se va les queda el ruido del horno; preferimos eso a que lo que les quede sea la duda de lo que le están entregando", asegura director gerente de Seguros Finisterre, José María San Román. Y es que, salvo que los familiares se nieguen expresamente a asistir a la incineración, la empresa tiene como norma que estén presentes. "Con eso estamos garantizando que la persona que entra en el horno es la misma de la que vamos a darle las cenizas; y, segundo, que vean que las cajas también se queman, que no es posible su reutilización". Así es muy difícil que puedan cometerse delitos como los que saltaron a la luz a principios de año. Primero en Estados Unidos y después en Málaga, se repetía la noticia, las cenizas que se estaban entregando a los dolientes no eran las del fallecido; por supuestos problemas en los hornos, y a buen seguro personales, los trabajadores de los crematorios tenían varios cadáveres escondidos en casa. La realidad superaba una vez más a los más enrevesados guiones de suspense cinematográfico. "Hay que tener mucho cuidado con este tipo de informaciones -asegura San Román- sobre todo en las ciudades pequeñas, donde las noticias vuelan por el boca a boca".

El número reducido de cremaciones que se llevan a cabo en Toledo, comparado con ciudades grandes como Madrid, impide que exista algún riesgo de cambio de urnas. Una vez que los más íntimos ven cómo se introduce el ataúd en el horno, pasan al despacho del crematorio, donde aguardan entre dos y tres horas a que se les entregue la urna con las cenizas. "En el caso de que los familiares no estén en el crematorio se les comunica la hora de la cremación; igual que se les comunicaría que pueden pasar a recoger las cenizas si no han asistido, pero en Toledo aún no se ha dado el caso".

IVA incluido) es lo que cuesta una incineración en el crematorio de Toledo, que genera el 80 por 100 de las incineraciones de Toledo y la provincia "sobre todo de personas que mueren en el Hospital toledano Virgen de la Salud", apunta San Román. "Además, hemos incinerado a 10 ó 12 extranjeros, porque es mucho más barato para los familiares llevarse las cenizas a su país que llevarse el cadáver". La cifra de cremaciones va claramente en aumento. De 34 cremaciones, practicadas en el primer año de funcionamiento del crematorio, se pasó a 102 en el año 2000 y 104 en 2001. En lo que va de 2002 se han realizado ya 85 incineraciones. La cifra va, claramente, en aumento.

Aunque el horario del crematorio es el mismo que el del cementerio Nuestra Señora del Sagrario, junto al que se ubica, está preparado para

funcionar a cualquier hora del día o de la noche si la familia lo solicita. Como ciudad pequeña, en la que la cultura de la cremación va ganando enteros pero aún no se ha consolidado, es difícil que coincidan dos incineraciones el mismo día, aunque podrían practicarse hasta cuatro. El proceso normal dura aproximadamente dos horas y media, "depende de cómo sean los huesos, no de que la persona sea más o menos gruesa, sino de que esté más o menos calcificada. En los jóvenes el proceso es mayor que en las personas mayores", manifiesta San Román. Y es lo que pasa al último de los tres quemadores de los que se compone el horno, son los huesos y las prótesis del difunto, que después de separar convenientemente con un imán. La carne y el ataúd es lo que primero

(continúa en la página 14)

**NUEVO GALLOPER  
SUPER EXCEED 115 CV**  
3 años de garantía o 100.000 km.  
**DESDE 3.461.993 ptas.**  
modelo fotografiado:  
3 puertas, versión 1K **20.807\* €**

Nuevo motor 2.5 turbo diesel de geometría variable de 115 CV. Aire acondicionado. Diferencial de deslizamiento limitado. Según versiones: doble airbag SRS. llantas de aleación, estribos laterales, ABS, inserciones en símil madera, triple reloj (brújula, termómetro, inclinómetro y altímetro), bloqueo de diferencial trasero.



MOSAUTO. Aut. N-401. Km. 63.300. TOLEDO. Tel. 925 35 37 20.



# crematorios

(viene de la página 13)



En la imagen superior, la capilla multiconfesional, donde los familiares despiden al difunto, antes de pasar el ataúd a la habitación en la que se lleva a cabo la cremación. Debajo, el "patio del Recuerdo", ubicado dentro de las instalaciones del crematorio, una opción en la que depositar las cenizas.

se incinera.

**¿QUÉ HACER CON LAS CENIZAS?** El destino final de las cenizas, una vez que los familiares del incinerado reciben la urna, en la que se especifica el nombre del fallecido a quien corresponden, "que siempre dejamos sobre una mesa porque no se sabe si quieren cogerlas o no", puede especificarse en la solicitud de la incineración. Los familiares pueden decantarse por una de las tres opciones que se le ofrecen: enterrar las cenizas en una sepultura, en el cementerio de Toledo o en cualquier otro; depositarlas en uno de los 300 columbarios ubicados en la planta alta del crematorio, que pueden comprarse por 50 años, al precio de 350 euros, e incluye el mantenimiento por parte del personal del crematorio; o esparcirlas en el patio del Recuerdo, creado en las instalaciones del crematorio. "Entre 10 y 15 personas han optado por depositar las cenizas de sus muertos en este agradable patio", en el que además se ha colocado un brocal en el que pueden echarse. La última opción, por la que se decanta el 75 por 100 de los

**El 75 por 100 de los familiares se quedan la custodia de las cenizas. También pueden optar por depositarlas en el patio del Recuerdo del crematorio**

Prueba dinámica del vehículo. Cambio del vehículo\*.

150 puntos de revisión en todos los vehículos. Asistencia en carretera.

Vehículo de sustitución\*. Hasta 24 meses de garantía.

Más de 200 vehículos en stock de todas las marcas.

\*Según condiciones contrato Ocasiones del León de Peugeot.

## Sólo esta combinación abre la puerta de nuestros coches de ocasión.

En Ocasiones del León de Peugeot le ofrecemos coches revisados hasta el mínimo detalle. Sólo la calidad y el trabajo bien hecho nos han permitido conseguir el certificado Caldekra, que a usted le garantiza que el vehículo de ocasión que elija cumple con todas las normas de calidad para su venta. En su vehículo de ocasión exija la máxima garantía, la que le ofrece Peugeot.



PEUGEOT 106 MAX 1.1  
Garantía 2 años.  
Desde 105,23 €. al mes.



PEUGEOT 306 1.9 Gasolina  
Garantía 2 años.  
Desde 168,38 €.  
PEUGEOT 306 Diésel  
Desde 197,31 €. al mes.



PEUGEOT 806 2.0  
Garantía 2 años.  
Desde 365,15 €. al mes.



PEUGEOT 406 Coupe 3.0  
Garantía 2 años.  
Desde 497,82 €. al mes.



PEUGEOT 206 Diésel  
Garantía 2 años.  
Desde 178,89 €.  
PEUGEOT 206 Gasolina  
Desde 149,95 €. al mes.



PEUGEOT 406 SR HDI, 90 cv  
Garantía 2 años.  
Desde 273,60 €. al mes.

### H. VIÑARAS TOLEDO

Ctra. Madrid - Toledo km. 63,200  
Tel.: 902 307 607 - 607 197 221  
OLIAS DEL REY (Toledo)





familiares es quedarse la custodia de las cenizas y "esparcirlas en sus fincas, enterrarlas o arrojarlas al Tajo", "en ese caso les recomendamos que abran las urnas o utilicen las nuevas urnas ecológicas, que están a punto de llegar a Toledo y tienen la particularidad de "deshacerse" a las seis horas de arrojarlas al agua.

San Román considera que en materia de hornos crematorios "no hay mucho por hacer", como máximo, pueden aumentar su velocidad y reducir el tiempo de incineración a 15 ó 20 minutos. En lo que a proyectos propios se refiere, en el crematorio de Toledo se ofrece ya la posibilidad de practicar pruebas de ADN, autopsias y tanatopraxia a los cadáveres, y dispone de cuatro cámaras frigoríficas en sus sótanos, una de ellas con cabida para 40 ó 50 personas, pensada para accidente múltiples, tienen pensado ofrecer ayuda psicológica a los familiares, "sobre todo en caso de accidente de niños o familias enteras". El objetivo de partida ya lo han conseguido, desprender a la muerte del aspecto tétrico con el que normalmente se le asocia. El crematorio en su conjunto es el resultado de un estudio minucioso en el que está especialmente cuidado cada detalle. Todo porque la hora del último adiós se haga un poco más llevadera.

Inmaculada Sánchez  
Fotos: Rebeca Arango

## Saga San Román: del coche de caballos al limusín americano

Desde 1846, la familia San Román dirige el servicio funerario en la ciudad de Toledo. "Son más de 150 años trabajando en esto -manifiesta **José María San Román** (en la imagen)-, y estoy seguro de que los 'sanromanes' que vienen seguirán haciéndolo". Y es que, aunque "no todo es negocio en una funeraria", el servicio "te va enganchando cada día más. Tenemos un compromiso con la ciudad de Toledo, debemos darle la prestación adecuada a lo que se merece".

En siglo y medio los tiempos han cambiado bastante, también en lo que a funerarias se refiere, "acabamos de comprar un nuevo coche fúnebre, un limusín americano, que es el primero que se ha hecho en España. Las cosas han avanzado desde el coche de caballos de la



entrada, junto al que se ve a mi abuelo", asegura San Román. Y su empeño parece que da sus frutos, la sociedad toledana está contenta con el servicio. "Hay que dar imagen, respeto, cariño a la gente... El trato es muy humano".

Junto al servicio funerario de Toledo y buena parte de la provincia, en la que tienen tanatorios, los sanromanes controlan el servicio de ambulancias de la ciudad.

La nueva generación Jaguar

X-TYPE.

Desde 30.950 €

[www.x-type.com](http://www.x-type.com)



Motores V6 24 válvulas de 2, 2.5 y 3 litros | Traction<sup>®</sup> (versiones 2.5 y 3 litros)  
6 airbags | 3 años de garantía sin límite de kilometraje

The art of performance | JAGUAR

SEVAI, S.L. CONCESIONARIO OFICIAL

Ctra. Madrid-Toledo, Km. 63,300 - 45280 Olías del Rey (Toledo) - Teléfono: 925 35 49 58 - Fax: 925 35 39 99  
C/ Francisco Aguirre, 448 - 45600 Talavera (Toledo) - Teléfono: 925 72 25 65  
[www.jaguar-toledo.com](http://www.jaguar-toledo.com) - E-mail: [sevai@jaguar-toledo.com](mailto:sevai@jaguar-toledo.com)



# Las listas electorales ya no son sólo “cosas de hombres”



Es una de las leyes con más calado social de la legislatura y al estrado salieron dos de las diputadas que menos veces han intervenido en el Parlamento regional, la socialista **Nieves Arriero** (a la izquierda) y la “popular” **Manuela Parras** (a la derecha). Hablamos de la “ley de la paridad”, aprobada con los votos a favor del PSOE y de la diputada no adscrita **Albertina Oria** y a pesar de la negativa del PP.

Un Pleno que se caracterizó por la ausencia de **José Bono**, de viaje por Centroamérica e ideólogo de una ley que garantizará desde la próxima legislatura la igualdad de representación entre hombres y mujeres en las

Cortes de Castilla-La Mancha; y de **Agustín Conde**, que aunque estaba en el edificio no entró en la Cámara a la hora de la votación. Recordemos que Conde, cuando aún era presidente del Grupo Parlamentario Popular, había mostrado su disposición a apoyar al PSOE. Finalmente no se pudo conocer el sentido de su voto.

La intervención que provocó más sonrisas fue la de Arriero, quien llegó a decir que en el PP, efectivamente, mandaban los hombres, “y en el PSOE también mandan los hombres, pero menos”, en alusión al sentido de voto de cada grupo.

**LOS BESOS DE BARREDA.** Otro de los protagonistas fue el vicepresidente del Gobierno regional, **José María Barreda**, quien en un acto de complacencia besó, cuando bajaron del estrado, primero a su compañera en el Gobierno y consejera de Administraciones Públicas, **María del Carmen Valmorisco**; y después a la ponen-

te socialista, **Nieves Arriero**.

Barreda recalcó ante el Pleno la garantía de que en la próxima remodelación que se efectúe en el Gobierno regional habrá paridad de sexos, en consonancia con la ley aprobada. Recordemos que el actual Ejecutivo, además del presidente y vicepresidente, lo componen nueve consejeros. De los 11 miembros, sólo tres son mujeres: las consejeras de Administraciones Públicas, Industria y Economía, **Carmen Valmorisco**, **Araceli Muñoz** y **María Luis Araújo**. Por lo que la remodelación, que se prevé para después de las elecciones si las urnas les dan de nuevo la victoria, afectaría a dos de los actuales miembros masculinos del Gobierno, que tendrían que dejar su puesto a otras dos mujeres.

Y mientras el PP justificaba su voto en contra al considerar que es una “ley trampa y restrictiva” porque limita la participación política de la mujer a un 50 por 100; el candidato “popular” a la presidencia de la Junta, **Adolfo Suárez Illana**, aseguraba que las mujeres están suficientemente representadas en su partido sin necesidad de una ley de estas características.

César del Río  
Fotos: Rebeca Arango

## El “efecto dominó” de Micaela Navarro

Entre los asistentes al Pleno se encontraba la secretaria de Igualdad del PSOE, **Micaela Navarro** (a la derecha de la foto) quien manifestó que las iniciativas ya aprobadas en Baleares y Castilla-La Mancha pueden servir de “efecto dominó” en el resto de comunidades. Confía además en que este tipo de iniciativas supongan, según informa la agencia EFE, una “revolución” que no sólo se quede en el ámbito de las comunidades autónomas, recalando que el PSOE ha presentado en las Cortes Generales una propuesta de reforma de la Ley Electoral nacional para que la paridad se extienda a los comicios generales y municipales.





# A Ciencia Incierta

## Tirados en el arcén

**Hartos estamos de oír**, cada dos por tres, y sobre todo en las campañas electorales, que no vamos a volver a perder el tren de la modernidad, del progreso, del futuro y de lo que se le ocurra al mitinero de turno. Pues ya ven ustedes, el tren de la madrugada que Renfe tenía concertado con la Junta, la Diputación y los Ayuntamientos de Talavera, Torrijos e Illescas lo hemos perdido.

Y lo hemos perdido casi sin enterarnos, porque la información oficial sobre la supresión de los servicios de las 5:45 horas entre Talavera y Madrid y de las 7:39 horas entre Fuenlabrada y Talavera se ha circunscrito a unos cuantos carteles en la estación talaverana. Las preagónicas plataformas en defensa del ferrocarril aludieron hace un tiempo a este recorte pero sin poner el grito en el cielo, supongo que porque no terminaban de creérselo; y tuvo que ser Izquierda Unida y posteriormente Comisiones Obreras los que hicieron pública la desaparición de los trenes de la madrugada a partir del pasado 1 de julio.

A falta de información, las administraciones públicas se han limitado al habitual guirigay de declaraciones autoexculpatorias en las que sistemáticamente se pone la patata caliente en el alero de los contrincantes políticos para que los legos en disciplina de partido podamos concluir que "entre todos la mataron y ella sola se murió".

Así no vamos a ningún sitio: ni a Fuenlabrada ni a la estación de Atocha, y menos si nos creemos que a quien madruga la Renfe le ayuda. No me siento afectado por la obsesiva pasión que de boquilla tienen todos los partidos y numerosos colectivos por la comunicación ferroviaria. Pero tampoco entiendo que se diese un paso, tal vez fuera en falso (los usuarios de esos trenes hubieran preferido el taxi y no digamos el Mercedes con los que según la Diputación se reducirían los costes), para después retroceder.

Y menos puedo entenderlo cuando la institución provincial está dispuesta a aportar una millonada para el

Palacio de Congresos de Toledo. Que racanee con menos de un centenar de millones de antiguas pesetas (que es lo que aportaba en el convenio suscrito con Renfe) y ofrezca un millar para la infraestructura ferial de la capital no va a ser bien entendido en la comarca talaverana. Menos aún cuando se compliquen las cosas

aún más de lo que están por culpa de la privatización del servicio provincial de incendios, que afectará sobre todo al oeste toledano, que no está para muchas calenturas.

A este paso, los "Ayúcar's boys" van a quedar para jornadas gastronómicas y de turismo varios. Ellos sabrán.



**Arturo Marqués**

**NUEVO NISSAN PRIMERA.  
UNA NUEVA FORMA DE INTELIGENCIA.**



  
NUEVO PRIMERA

En el nuevo NISSAN PRIMERA cualquier parecido con los coches que existían hasta hoy es pura coincidencia. Diseño en un solo cuerpo. Paneles de control en el centro. Control de crucero inteligente. Sistema de navegación DVD. Cámara de visión trasera. No se trata sólo de un nuevo automóvil, es una nueva manera de entender el automóvil. Una nueva forma de inteligencia.

SUPERANDO\_expectativas



SHIFT\_expectations

**ALOMOTOR, S.L.**  
AUTOVÍA NACIONAL 401, KM. 63, 300  
TEL. 925 35 32 41 - TOLEDO





“Un reto apasionante”. Así ve **Alejandro Alonso**, consejero de Agricultura y Medio Ambiente, la posibilidad de encabezar la lista socialista a la Alcaldía de Toledo para las elecciones municipales e 2003.

Estas manifestaciones fueron realizadas en un desayuno con la Agencia Efe, en el que Alonso mostró su absoluta disposición a ser el candidato del PSOE en Toledo y aseguró que de ser finalmente esa la decisión de su partido, “lo aceptaré con la pasión del que cree que se puede ganar en Toledo”.

En cualquier caso, el consejero ha afirmado que el PSOE toledano, del que es presidente provincial, no ha tomado aún la decisión. Además, agrega que esté donde esté trabajará por “cambiar la Alcaldía de Toledo para que Toledo tenga un gobierno más progresista y más beneficioso para el conjunto

# Alonso se muestra disponible para ser candidato

de los ciudadanos”.

De ser el candidato, no pondrá condiciones. “En todo caso que todo el mundo trabaje y reme en la misma dirección” puesta “para ganar en Toledo es absolutamente imprescindible que esté motivada toda la organización y que todo el partido esté movilizado”.

Convencido de que el PSOE puede “ganar en Toledo”, porque en esta legislatura

la capital regional ha progresado “muy despacio, mucho más despacio que otras ciudades de Castilla-La Mancha”. A su juicio, “en este momento Toledo necesita más marcha”.

Algunos de los problemas que Alejandro Alonso encuentra en la ciudad son “una ausencia de inversiones importantísima”.

Efe/ecos

## UN GRUPO DE MILITANTES PEDIRÁ QUE EL CANDIDATO SEA SÁNCHEZ GARRIDO

Un grupo de militantes socialistas está trabajando para apoyar que la decisión final del PSOE en la elección de su candidato a la Alcaldía de Toledo sea que la lista la vuelva a encabezar **Joaquín Sánchez Garrido**. Su nivel de conocimiento en la ciudad y la valoración política que reflejan las encuestas basan las razones de este grupo, que opina que Garrido es el candidato más seguro para ganar a **José Manuel Molina**. Este mismo colectivo está preparando un acto social en honor del ex alcalde en el que, según ha explicado un portavoz a esta revista, “le mostraremos nuestro apoyo por lo mal que lo ha pasado con el asunto de la querrela” interpuesta contra los representantes de Izquierda Unida **José Ramón Crespo** y **José Esteban Chozas**.



## “ESTOY DISPUESTO A QUE LOS CASTELLANO-MANCHEGOS CONOZCAN HASTA MI ÚLTIMO EURO”



El candidato del PP a la Junta, **Adolfo Suárez Illana**, ha declarado que su partido no descarta llevar a los tribunales la “ley de la paridad”. “Nosotros entendemos que esta ley no se ajusta al mandato constitucional y mucho menos a las posibilidades de las mujeres. Si la norma fuera anticonstitucional, no descartamos recurrirla ante el Tribunal Constitucional”.

Así lo dijo el pasado 27 de junio en Cope Castilla-La Mancha, en la primera entrevista concedida a un medio de comunicación la región. Sobre la enmienda presentada por el PSOE para que los candidatos que concurren a la elecciones autonómicas presenten una declaración de bienes y patrimonio en el parlamento regional, anunció que está dispuesto a que los castellano manchegos conozcan hasta el último euro que tiene. “Lo que me extraña es que esta norma sea aprobada hoy, con ese oscurantismo, en el último momento y después de 19 años”. En cuanto a las mayores quejas que está recibiendo en cada uno de los pueblos que visita, dice que están relacionadas con las infraestructuras y la malas comunicaciones. Confía en conseguir dentro de un año en Castilla la Mancha el mismo respaldo que obtuvo el PP en las últimas elecciones generales: El 53 por 100 de los sufragios, 125.000 votos más que el PSOE.



## Según Belmonte, portavoz socialista en las Cortes

### “Los diputados del PP han quedado como marionetas en el cajón”



portavoz del PSOE en las Cortes, **Francisco Belmonte**, ha hecho de los diputados del Grupo Parlamentario Popular tras la dimisión de su líder, **Agustín Conde**, como presidente del partido.

A juicio de Belmonte, la “crisis del PP” también ha “frenado y obstaculizado” la actividad parlamentaria que se venía desarrollando en la Cámara y considera que durante el último período de sesiones -de febrero a julio de 2002- la iniciativa política en las Cortes ha sido obra del Gobierno regional y del PSOE, frente a un Partido Popular “sin cabeza” y sumido en una crisis donde la dirección nacional de esta formación “ha menospreciado” a sus diputados regionales.

El portavoz socialista considera, además, que el trabajo del PP se ha centrado en el “pataleo, el nerviosismo, las malas formas y la crisispación”.

Un grupo de “marionetas abandonadas en el cajón”, sin “nadie que mueva sus hilos”, ya que “sus tres jefes potenciales (Suárez, Molina y Conde). Esa es la definición que el

## Nuevas Generaciones crece en afiliación en Toledo

Según los datos analizados en la última reunión del Comité Ejecutivo provincial de Nuevas Generaciones, celebrado recientemente en Toledo, la afiliación a la organización juvenil del PP ha crecido en el último mes.

Según el presidente provincial de NN.GG., **Juan José Alcalde**, el número de militantes ha crecido por la ilusión que en el PP ha despertado la elección de **Adolfo Suárez Illana** como candidato del PP a la presidencia de Castilla-La Mancha. “Lo ven como un chorro de juventud y aire fresco”, ha dicho Alcalde.

## Nuevo Mitsubishi Carisma Diesel.

Un diesel con una **potencia** que no te esperas.



Principal equipamiento de serie:

- Aire acondicionado
- Doble airbag frontal
- Airbags laterales
- ABS con EBD
- Retrovisores eléctricos

Descuento hasta:

3.130 €\*  
520.790 ptas.

\*Descuento promocional y ayudas del Gobierno incluidos.

MOSAUTO. Aut. N-401, Km. 63,300. TOLEDO. Tel. 925 35 37 20





# Prohibido pescar en las fuentes, cantar y arrancar flores

La nueva "Ordenanza de las actividades e instalaciones en las vías y espacios libres públicos", que afectará al Casco Histórico, regula aspectos y actividades que van desde los rótulos de los comercios, a los tipos de papeleras o bancos, pasando por la prohibición de cantar, bañarse en las fuentes o sacudir alfombras.



**Cantar, gritar,** sacudir alfombras, tirar papeles, consumir alcohol, el uso de las fuentes, lavar vehículos, miccionar, la publicidad en las fachadas, los rótulos de los locales, el tipo de sillas, bancos, jardineras o bolardos, los ruidos de las obras, la imagen del transporte público, la contaminación acústica, la iluminación, las plantas ornamentales... Son sólo algunos de los elementos, aspectos y actividades que quedan regulados en la "Ordenanza de las actividades e instalaciones en las vías públicas y espacio libres públicos" que afectará al Casco Histórico de Toledo y que ha sido aprobada inicialmente por el Pleno del Ayuntamiento con los votos del

Partido Popular.

Como anunció la concejal de Urbanismo del Consistorio toledano, **María Paz Ruiz**, el objeto de esta Ordenanza es "determinar unas reglas básicas de orden en el conjunto de elementos y actividades factibles en el espacio urbano, estableciendo la compatibilización de éstos con la protección y mejora de los valores del paisaje urbano y la imagen de la ciudad, protegiendo, conservando y fomentando los valores artísticos, históricos, arqueológicos y culturales del patrimonio de Toledo".

**PROHIBIDO CANTAR Y GRITAR.** Una lectura detenida saca a la luz auténticas "per-

las" que se incluyen en los seis títulos de la Ordenanza junto a aspectos como la homologación del mobiliario urbano, la publicidad en las fachadas, la señalización urbana o la iluminación pública. Así, en el capítulo 3.6.1 se señala que "en la vía y otras zonas de concurrencia pública no pueden llevarse a cabo actividades como: cantar, gritar, conectar aparatos de radio, televisores, instrumentos, tocadiscos y otros aparatos análogos, por encima de los límites de la convivencia y el respeto mutuo". Dentro del apartado de contaminación acústica también se consideran infracciones los comportamiento que "perturban el descanso nocturno de los vecinos".

## UNA ORDENANZA QUE SE VENDIÓ COMO "ANTIBOTELLÓN" Y QUE NO ABORDA EL PROBLEMA

En 33 páginas de ordenanza sólo se hace mención en dos líneas al grave problema del "botellón" en el Casco Histórico toledano. "No está permitido consumir bebidas alcohólicas en los lugares no autorizados expresamente". Con esa frase se liquida todo lo referente al botellón, cuando hace unos meses el alcalde de la ciudad aseguraba, ante las quejas y protestas vecinales, que se iba a abordar el problema en una ordenanza y que sería la primera de España en hacerlo. La realidad es que el nuevo texto normativo, que ha sido aprobado de forma inicial, regula muchos, interesantes y variados aspectos relacionados con el Casco Histórico, pero sólo incluye unas palabras sobre el preocupante y masivo consumo de alcohol de grupos de jóvenes en plazas de la ciudad. La prohibición de consumir alcohol se incluye junto a la de "tirar, verter, depositar o abandonar en la vía pública ningún tipo de producto en estado líquido, sólido o gaseoso".

**PROHIBIDO MICCIONAR.** En cuanto a la denominada "contaminación psíquico-física" la Ordenanza indica que "no está permitido tirar, verter, depositar o abandonar en la vía





## MULTAS POR TIRAR PAPELES, SACUDIR ALFOMBRAS Y LAVAR VEHÍCULOS EN LA VÍA PÚBLICA

Si se aprueba de forma definitiva dentro de unos meses esta normativa municipal, en el Casco Histórico de Toledo estará prohibido "tirar o depositar en el suelo cualquier desperdicio (papeles, tierra, escombros, animales muertos y muebles)". Con el objetivo de mantener limpio el conjunto histórico y de luchar contra la contaminación también se incluye en la Ordenanza la prohibición de "limpiar o sacudir alfombras, estores, ropa o elementos similares en balcones, ventanas, terrazas y puertas, fuera del horario comprendido entre las siete y las nueve de la mañana". Y es que la intención es también acabar con algunas prácticas como las de "lavar, mantener o reparar vehículos y máquinas en la vía pública". Incluso se podrá multar a aquellas personas que "tiren o viertan cualquier líquido en la vía pública" o

a los que tiren colillas o cigarrillos encendidos a las papeleras.



pública ningún tipo de producto en estado líquido, sólido o gaseoso". Para mantener limpia la ciudad también se regula todo lo relacionado con el comportamiento de animales y sus dueños en la vía pública. Si éstos últimos no quieren enfrentarse a multas y sanciones "deberán adoptar las medidas necesarias para

**¡CUIDADO CON PESCAR EN LAS FUENTES Y ESTANQUES!** Las fuentes son también objeto de regulación en esta Ordenanza a pesar de que la mayoría de las que se encuentran en el Casco Histórico de Toledo tienen un funcionamiento muy deficiente o son sólo meros elementos decorativos de los que hace años no sale ni una gota del líquido elemento. "Se prohíbe -según recoge el artículo 3.8.4.- pescar, lavarse, bañarse, lavar animales, vehículos a motor o similares" en las fuentes públicas y estanques. Además, mucho cuidado con "alterar la salida del agua dirigiéndola fuera del recipiente diseñado para recogerla o cualquier otra actuación similar" porque podrá ser objeto de sanción por parte de las autoridades correspondientes.

La lista de la Ordenanza es larga y muy variada, incluyendo la prohibición de "sacudir las plantas, cortar o arrancar ramas, hojas, flores o frutos de los jardines y jardineras".

Si todo se desarrolla según lo previsto, estos artículos estarán vigentes dentro de unos meses, aunque el plazo abierto de alegaciones

## "Se prohíbe ensuciar con deposiciones o micciones tanto de animales como de personas la vía pública y el mobiliario urbano"

que no ensucien con sus deposiciones fecales los elementos estructurales y para evitar micciones en las fachadas y el mobiliario urbano". Los dueños de animales "están obligados a recoger y retirar los excrementos del animal inmediatamente y de forma conveniente, y en caso de ser necesario limpiar el lugar que hubiese sido afectado". Y es que el artículo 3.7.6. prohíbe, entre otras cosas, "ensuciar con deposiciones o micciones tanto de animales como de personas las vías públicas".

permitiría realizar algunas modificaciones. Las sanciones y multas previstas serán las que corresponden según la legislación de régimen local y en el caso de las normas relativas a las infracciones urbanísticas podrán ir desde los 600 hasta los 60.000 euros. También se incluye la posibilidad de sustituir las sanciones por trabajos en beneficio de la comunidad.

José Florencio Moreno

Fotos: Carlos Moreno / Carlos Monroy



**PINTURA INDUSTRIAL  
PRODUCTOS QUÍMICOS  
HOSTELERIA  
JARDINERIA Y RIEGO  
PRODUCTOS PARA PISCINAS  
BRICOLAGE**



### MATERIALES...

Exterior piscina  
Vaso piscina  
Limpieza  
Ornamentación e iluminación  
Revestimiento

### BOMBAS DE FILTRACIÓN

### FILTRACIÓN

### TRATAMIENTOS QUÍMICOS Y ANÁLISIS DE AGUA

### DOSIFICACIÓN, MEDICIÓN, REGULACIÓN Y AUTOMATIZACIÓN

### CUBIERTAS Y ENROLLADORES

### TODO PARA LA PISCINA ELEVADA

### ACCESORIOS DE PVC

### SPAS

### PROGRAMAS INFORMÁTICOS

**Avda. Guadarrama, 4  
Pol. Ind. Parcela 148  
Tel.: 925 230 471  
Fax: 925 233 409  
TOLEDO**



### PROPUESTA FORMATIVA DE CURSOS GRATUITOS

NOMBRE DEL CURSO	HORAS	FECHAS Y HORARIO
PROGRAMADOR DE APLICACIONES CON BASES DE DATOS RELACIONALES	359 HORAS	De septiembre a diciembre, con horario de lunes a viernes de 9 a 14 h.
Lugar de celebración:	Toledo	DIRIGIDO A DESEMPLEADOS
PROGRAMADOR DE APLICACIONES EN REDES INTERNET INTRANET Y EXTRANET	359 HORAS	De septiembre a diciembre, con horario de lunes a viernes de 16,30 a 21,30 h.
Lugar de celebración:	Toledo	DIRIGIDO A DESEMPLEADOS
DISEÑO DE PAGINAS WEB	300 HORAS	De septiembre a diciembre, con horario de lunes a viernes de 16,30 a 21,30 h.
Lugar de celebración:	Toledo	DIRIGIDO A DESEMPLEADOS
LENGUAJES DE PROGRAMACIÓN	300 HORAS	De septiembre a diciembre, con horario de lunes a viernes de 9 a 14 h.
Lugar de celebración:	Toledo	DIRIGIDO A DESEMPLEADOS
AZAFATA. AUXILIAR DE CONGRESOS	339 HORAS	De septiembre a diciembre, con horario de lunes a viernes de 9 a 14 h.
Lugar de celebración:	Toledo	DIRIGIDO A DESEMPLEADOS
INGLÉS, GESTIÓN COMERCIAL	200 HORAS	De septiembre a noviembre, con horario de lunes a viernes de 9 a 14 h.
Lugar de celebración:	Toledo	DIRIGIDO A DESEMPLEADOS
INGLÉS, ATENCIÓN AL PÚBLICO	200 HORAS	De septiembre a noviembre, con horario de lunes a viernes de 16,30 a 21,30 h.
Lugar de celebración:	Toledo	DIRIGIDO A DESEMPLEADOS
FRANCÉS, ATENCIÓN AL PÚBLICO	200 HORAS	De septiembre a noviembre, con horario de lunes a viernes de 9 a 14 h.
Lugar de celebración:	Toledo	DIRIGIDO A DESEMPLEADOS
AUXILIAR DE COMERCIO EXTERIOR	459 HORAS	De septiembre a diciembre, con horario de lunes a viernes de 9 a 14 h.
Lugar de celebración:	Toledo	DIRIGIDO A DESEMPLEADOS
OFIMÁTICA	125 HORAS	De septiembre a octubre, con horario de lunes a viernes de 9 a 14 h.
Lugar de celebración:	Toledo	DIRIGIDO A DESEMPLEADOS
EMPLEADO DE GESTIÓN FINANCIERA DE EMPRESA	479 HORAS	De septiembre a febrero de 2003, con horario de lunes a viernes de 9 a 14 h.
Lugar de celebración:	Toledo	DIRIGIDO A DESEMPLEADOS
SECRETARIADO DE DIRECCIÓN	320 HORAS	De septiembre a diciembre, con horario de lunes a viernes de 16,30 a 21,30 h.
Lugar de celebración:	Toledo	DIRIGIDO A DESEMPLEADOS

#### Información e Inscripción:

CENTRO DE FORMACIÓN: Avda. Reyes Católicos s/n. Toledo Tlf.: 925 285 428 Fax: 925 211 824 E-mail:cciformacion@terra.es  
 CÁMARA DE COMERCIO: Pza. San Vicente, 3. Toledo Tlf.: 925 280 111 Fax: 925 280 004 E-mail:ccitoledo@infonegocio.com  
 OFICINA EN VILLACANAS C/ Tirez, 10. Villacañas - Toledo Tlf.: 925 200 600 Fax: 925 200 724 E-mail:cocivi@hotmail.com  
 OFICINA EN TALAVERA C/ Carnicerías, 17. Talavera de la Reina - Toledo Tlf.: 925 822 561 Fax: 925 822 590  
 E-mail:ccitalavera@hotmail.com



Fondo Social Europeo



Junta de Comunidades de  
**Castilla-La Mancha**

Consejería de Industria y Trabajo

**Cámara**  
 Toledo



# El presunto homicida de "Radical" se confiesa inocente



A.A.G., de 55 años de edad, quien aparece en la imagen superior; está considerado como presunto autor de la muerte del joven Ángel Blanco. El detenido no reconoció, ante el juez, su culpabilidad.

**Está preso en** el centro penitenciario de Ocaña desde que fuera detenido la madrugada del 24 de junio en su domicilio de Gerindote. Responde a las iniciales A.A.G., tiene 55 años y está acusado de ser el presunto autor de la muerte de un joven de 28 años de edad, **Ángel Blanco Rodríguez**, cuando ambos se encontraban en la explanada que sirve de aparcamiento de la disco-

teca "Radical", en el término municipal de Rielves y a pocos kilómetros de Torrijos. Pero, tal y como confirmó esta revista en fuentes jurídicas, el detenido, durante su comparecencia en el Juzgado de Torrijos el miércoles 26 de junio, no reconoció ser culpable de los hechos que se le imputan.

A pesar de que todos los indicios de presunta culpabilidad recaen sobre él, A.A.G.,

con su declaración, ha puesto en entredicho la versión oficial. Recordemos que en su primera declaración ya manifestó que no se acordaba exactamente de lo que había sucedido, que tenía ciertas "lagunas mentales".

Los hechos por los que fue detenido tuvieron lugar de madrugada. Y aunque todavía se desconocen cuáles fueron en realidad los motivos de la supuesta pelea y posterior agresión, la investigación sigue su curso. Es el único detenido y el juez ha decidido que continúe en prisión.

**CONTROLES EN RIELVES.** Una semana después del suceso relatado, la Guardia Civil realizó controles de tráfico en la entrada y salida de Rielves, localidad que está muy próxima a la discoteca "Radical", en cuyo aparcamiento tuvo lugar la agresión al joven que más tarde fallecía.

Desde que se abriera al público, este local de copas se llena de jóvenes durante los sábados y los domingos, lo que ha provocado que los agentes de la Benemérita decidan controlar la zona para evitar posibles accidentes.

César del Río  
Foto: ecos



**JEEP GRAND CHEROKEE, AHORA CON NAVEGADOR DE SERIE. PERDERSE ES OPCIONAL.**

**AHORA SÓLO DESDE EL 1 DE JUNIO HASTA EL 31 DE JULIO** encontrarás en tu concesionario Chrysler-Jeep una oportunidad única: todo un Jeep Grand Cherokee con sistema de navegación por satélite Alpine de serie por 38.950 euros. Por fin, perderse es opcional.

chrysler-jeep.es

**Jeep**  
SOLO HAY UNO

Concesionario Oficial Chrysler-Jeep:

**ATOR MOTOR, S.A.**

Autovía de Madrid-Toledo, KM 62,800. 45280 OLIAS DEL REY (TOLEDO) Tel: 925 35 49 10  
www.atormotor.com



## La peatonalización de la Puerta del Sol, más cerca

El **alcalde** de Toledo, **José Manuel Molina**, y el representante de la empresa Dornier, **Leopoldo del Pino y Calvo Sotelo**, han firmado un convenio de colaboración para la financiación de las obras necesarias para peatonalizar el entorno de la Puerta del Sol. La empresa invertirá 39.065,79 euros con los que se va a proceder en los próximos

meses al cierre del tráfico rodado por la histórica puerta. Además los trabajos, que forman parte del Plan de Renovación del Casco Histórico, impedirán el aparcamiento de los vehículos en el entorno lo que permitirá contemplar sin obstáculos visuales la puerta del Sol y transitar por la zona sin la incomodidad del tráfico rodado.



**El busto de Don Vicente ya preside el paseo que lleva su nombre**



Familiares y amigos de **Vicente González** se dieron cita en el paseo que lleva su nombre en el barrio de Santa Bárbara para descubrir el busto y el maletín con el que se ha querido homenajear al que fuera practicante, vecino, amigo y confidente de todo un barrio.

FABRICANDO DESDE 1960



### EL NOBLE FRUTO DE LA TRADICIÓN

Boisseries • Salones • Zonas Nobles • Despachos • Sofás • Auxiliares



Suite • Dormitorios • Juveniles • Sistemas de Descanso • Complementos



**EN SONSECA**  
[www.robertmadrid.com](http://www.robertmadrid.com)

Exposiciones: Avda. Europa, 68. Telfax: 925 38 11 48. Avda. Reyes Católicos, 20 Telfax: 925 38 22 52. Sonseca. Toledo. [rm@robertmadrid.com](mailto:rm@robertmadrid.com)  
Fábrica: Ramón y Cajal, 75. Tel: 925 38 15 52. Alonso Pita, s/n Telfax: 925 38 04 91.



## Adjudicada la iluminación entre el Polígono y Santa Bárbara

**El presupuesto es de 1,64 millones de euros y cubrirá un tramo de más de un kilómetro y medio**

El **Ministerio** de Fomento ha adjudicado las obras de iluminación de la Nacional 401 en el tramo que une los barrios de Santa María de Benquerencia y Santa Bárbara. Esta es una antigua reivindicación de los vecinos del Polígono en la que Fomento va a invertir 1,64 millones de euros. El plazo de ejecución de los trabajos es de seis meses y en total se iluminarán más de un kilómetro y medio de la mencionada N-401.

El proyecto supone la construcción de 15 kilómetros de canalizaciones subterráneas para la instalación de

204 báculos de 10 metros de altura, 77 de 14 metros, 21 columnas de 35 metros y 6 de 30 metros.



### Pádel: la derrota del delegado y del diputado regional



Fue un "paseo" para **Juan Ignacio** y **José María Zoido Alcázar**, quienes se impusieron con claridad en la final, 6-2 y 6-4, a la pareja que formaban el padre de ambos y delegado del Gobierno en la región, **Juan Ignacio Zoido**; y el diputado regional del PP **Leandro Esteban** (ambos en la imagen). Era el Trofeo de Verano "La Pozuela". Cosas de la edad.

"Si yo he podido, tú también puedes".

Aguantar una maratón, batir un récord del mundo, dominar un instrumento, aprender cualquier idioma... Con el revolucionario Método Polo de Poloconfianza, y la imprescindible ayuda de tu nuevo Polo, te sentirás capaz de todo esto y de mucho más. No lo dudes. Acércate a tu concesionario más cercano a recoger tu Método Polo Poloconfianza y prueba el nuevo Polo. Te hará sentir capaz de todo.

**Nuevo Polo desde 9,400 €.** PVP recomendado en Península y Baleares (IVA, transporte, impuesto de matriculación, promoción y Plan Prever gasolina incluidos).

**¡LLÉVATELO!**  
y pide el manual de Poloconfianza en tu concesionario...

Nuevo Polo



**Carfesa**

Autovía Madrid-Toledo km. 63 - Tel.: 925 353 425  
45280 Olias del Rey - Toledo



e-mail: carfesa@infonegocio.com



# Luces y sombras a un año de final de legislatura

“Mi tiempo de dedicación a la campaña electoral será mínimo porque toda la intensidad y entrega será para el compromiso y la dedicación diarias a Talavera. Por hablar en porcentajes, el 99 por 100 será tarea de Gobierno y el 1 por 100 planificación electoral”. El alcalde talaverano, **José Francisco Rivas**, ha dejado claro en su balance de los tres años de Gobierno municipal que su interés en los próximos meses se centrará en la “tarea diaria” con independencia de que es el candidato del PSOE a la reelección en la ciudad.

Arropado por los concejales Portavoz y de Infraestructuras, **Tirso Lumbreras** y **Belén Flores**, Rivas realizó una valoración de su tiempo de Gobierno municipal y anticipó actuaciones para lo que resta de legislatura. A su juicio, Talavera tiene hoy peso específico en la región y, además, ha logrado una normalización política de la que ha carecido durante gran parte de la presente etapa democrática.

De hecho, recalcó que en la ciudad se gobierna en coalición (PSOE e ICAM concurren conjuntamente a las elecciones de 1999 bajo las siglas PSOE-Progresistas), “sin tensiones” y con importantes aportaciones de los dos concejales de Nueva Izquierda. Para Rivas, muchos aspectos han mejorado desde que el 3



*El alcalde de Talavera, José Francisco Rivas, junto a los concejales Tirso Lumbreras y Belén Flores, recalcó que la ciudad se gobierna en coalición, “sin tensiones” y con importantes aportaciones de los dos concejales de Nueva Izquierda.*

de julio de 1999 tomó posesión, sobre todo en Sanidad, Educación, recuperación del patrimonio y Cultura. Anunció que tras las vacaciones de verano el Ayuntamiento cederá terrenos a las Consejerías de Sanidad y Educación para

que construyan en el barrio del Parque -al este del núcleo urbano- un nuevo centro de salud y un instituto de enseñanza respectivamente.

No todo es valoración positiva, sin embargo, para Rivas. El lado amargo es la tan traída y llevada estación de autobuses. El convenio de subrogación con “El Corte Inglés” y “Di Arce 18”, para construir la estación de autobuses, un complejo comercial y hostelero y aparcamientos en la vieja estación, aún no se ha firmado ante notario. Y aunque Rivas asegura que “todo está seguro y contemplado en proyectos”, la vieja estación no se derribará -el proyecto de derribo fue enviado hace un mes al Ayuntamiento- hasta que el convenio pase por un notario.

Y destacó una inversión pública en la ciudad cercana a los 140 millones de euros. Y el reproche a la oposición se centró en la presidenta local del PP, **Carmen Riobos**, de quien dijo que “tiene la idea equivocada de pensar que cuanto peor vaya Talavera, mejor le irá a ella en las urnas”.

## LISBOA, EN EL PUNTO DE MIRA

Continuando con la proyección empresarial, económica y artesana de la ciudad, el alcalde, el concejal Portavoz y el gerente del organismo autónomo local Ipeta han viajado esta semana a Lisboa. Además de participar en la Feria Internacional de Artesanía de la capital portuguesa con la marca de garantía “Talavera Cerámica”, han mantenido entrevistas con responsables de la Cámara de Comercio hispano-lusa, la Cámara de Lisboa, el círculo de empresarios, entidades financieras y colectivos artesanos.

El objetivo ha sido promocionar la Ciudad de la Cerámica como sede de implantación industrial y dar a conocer que Talavera puede ser una “magnífica puerta” de comunicación entre ambos países. Parte de los contactos se consiguieron por la colaboración entre el Ayuntamiento y la Embajada de España en Lisboa, la Cámara de Comercio e Industria de Toledo y entidades financieras ubicadas en Talavera.

Lidia Yanel  
Foto: José Peña





El consejero de Sanidad, Fernando Lamata, inauguró las nuevas instalaciones y comprobó en directo cómo funcionan algunos de sus aparatos.



## Remedios de Urgencias

Con la nueva reforma han conseguido que el espacio se amplíe en cinco veces más del que se utilizaba hasta el momento. El consejero de Sanidad, **Fernando Lamata**, procedió el jueves 25 a la inauguración del nuevo servicio de Urgencias del Hospital Nuestra Señora del Prado. Unas instalaciones que prestarán servicio a cerca de 140.000 personas, que incorporan técnicas de última generación y que cuida de forma especial la comodidad de los usuarios.

Son 2.200 metros cuadrados de espacio,

por los 400 anteriores. Se han duplicado los despachos para la exploración de pacientes y las dos salas de reanimación pulmonar, los mostradores de admisión y los aseos.

Y hay servicios nuevos, como la sala de Radiología, un cuarto de distribución de los usuarios en función de la asistencia que requieran, salas de preparación del paciente, despachos funcionales y una sala para enfermos que lleguen a Urgencias en condiciones especiales y que sea necesario su aislamiento. Y dos nuevas salas de espera, lo que per-

mitirá diferenciar los espacios para los pacientes, los familiares y las urgencias pediátricas.

Recordemos que el servicio de Urgencias se inauguró en 1975 y hasta ahora no se habían realizado modificaciones de importancia, a pesar de que la población ha incrementado de forma significativa desde entonces, dando cobertura a 16 zonas básicas de salud.

Ecos

Fotos: José Peña

CIVIC

**HONDA**  
The Power of Dreams

### El último nacimiento de Honda es un Diesel.

*Nace el nuevo Honda Civic Diesel CTDi.  
Y un nuevo concepto de equipamiento en toda la gama.*

Nace el Honda Civic Diesel 1.7i CTDi con motor DOHC de cuatro cilindros 16V y 100 CV. Su sistema "Common-rail" de última generación, su Turbocompresor de Geometría Variable (VNT) y su Sistema de Admisión Variable (VSS) reducen el consumo a 5 l/100 km. Y no sólo eso, con él llega un gran equipamiento de serie (ABS con EBD, 4 airbags, climatizador, radio CD, llantas de aleación...)\* y sobre-equipamiento de regalo en toda la gama. Nunca un nacimiento había traído tantas sorpresas. ¿Vas a perdértelo?



#### VERSION LS

Sobre-equip.: Llantas de aleación  
Cargador maletero de 6 CD's  
Panel interior color aluminio  
Pomo palanca color aluminio  
Reposa cabezas central trasero (vers. 5P)

#### VERSION ES

Sobre-equip.: Faros antiniebla delanteros  
Volante y pomo de piel  
Sensor de parking  
Panel interior color aluminio  
Cargador maletero de 6 CD's  
Apoyabrazos delantero (vers. 5P)

Nueva Gama Civic 3 y 5 puertas. Motores gasolina de aluminio de 16 válvulas: 90 CV, 110 CV y 200 CV. Nuevo motor diesel de 16 válvulas de 100 CV. Garantía de 3 años sin límite de kilometraje en Península y Baleares a través de la Red de Concesionarios Oficiales de automóviles HONDA en España.

\* Según versiones.

\*\* Suscripción gratuita durante 3 meses a una revista del grupo editorial G+J: Muy Interesante, Geo, Capital, Cosmopolitan, Marie Claire, Ser Padres Hoy. Promoción limitada a las 7.000 primeras personas que acudan a probar un Honda Civic. Promoción válida hasta el 31 de julio.

**Vimahesse T.L., S.L.**

Autovía Madrid-Toledo, Km. 62,9. Tel. 925 35 30 18. OLIAS DEL REY. Toledo.



# A Vuelapluma

## Necesaria peatonalización

**El Plan Especial** de la Villa de Talavera, elaborado por anteriores corporaciones municipales y hoy en fase de olvido progresivo por parte del Ayuntamiento, aconseja la peatonalización máxima del Casco Histórico de la ciudad. Su filosofía, si no lo entendí mal, era establecer una red peatonal de gran extensión a lo largo del casco antiguo, ganando con ello un mayor espacio para el ciudadano de a pie y una idea global que impulsara la recuperación de una zona degradada y necesitada de una dignidad y consideración de la que ha carecido durante mucho tiempo. Se trataba, en definitiva, de devolver a Talavera con el máximo esplendor posible una parte de su historia enfocada hacia el futuro.

En esta línea, la última corporación procedió a poner en marcha un plan de peatonalización que empezó por el centro comercial y tenía como meta llegar hasta el casco antiguo con la profundidad que fuese necesaria. El objetivo era avanzar en la línea marcada en el Plan Especial y conectar a través de una vía peatonal desde la Trinidad hasta la Plaza del Pan, es decir, todo el corazón de la Talavera que hoy conocemos. En una serie de años, más o menos larga, podría haberse conseguido.

Era un proyecto ambicioso que actualmente está paralizado. Los actuales gobernantes municipales tienen otro criterio y se han olvidado por completo de la peatonalización. O no lo consideran necesario o no han visto

las ventajas que reporta en otras ciudades, o simplemente no están capacitados para adoptar decisiones valientes y audaces. El caso es que, por un lado, en los tres últimos años se ha deteriorado notablemente la zona peatonal del centro comercial y, por otro, no se ha avanzado ni un metro en la peatonalización del casco antiguo, que parece tan fundamental. Ni siquiera el proyecto de reforma integral de la Plaza del Pan, actualmente en fase de tramitación, prevé eliminar el tráfico, lo que parece un contrasentido en pleno corazón histórico de la ciudad.

Cierto es que la peatonalización va en detrimento del tráfico rodado y, lógicamente, puede conllevar importantes problemas de circulación si no se toman medidas alternativas. Pero, claro, si la solución no fuera difícil cualquiera valdría para tomarla: para eso están los políticos, evidentemente. Y en este caso, parece claro que a la vez que se avanza en la potenciación del Casco Histórico habrá que regular el tráfico en el resto de la ciudad y ser imaginativos en la propuesta de soluciones eficaces. Lo que no se puede hacer es dejar de tomar decisiones necesarias para no perjudicar a una situación de hecho manifiestamente mejorable.

El Plan Especial de la Villa se hizo con el objetivo de potenciar el maltrecho casco antiguo de Talavera, tender a su recuperación y lograr que, a la vuelta de unos años, cinco, diez, quince, la ciudad puede disponer de un conjunto monumental armónico y digno, dentro de su humildad. Caminar en sentido contrario no parece que tenga mucho sentido.

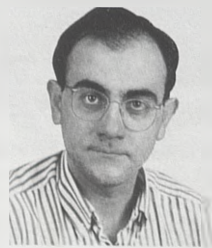

Eusebio Cedena

**Los actuales gobernantes tienen otro criterio y se han olvidado de peatonalizar**

## Nuevo personal médico para el Centro de La Solana

El Centro de Salud de La Solana ha aumentado su plantilla con cuatro nuevos profesionales, que empezaron a trabajar a primeros de mes. Un médico, un pediatra y dos enfermeros se suman de esta forma a una plantilla que tenía 27 profesionales y que no se había incrementado desde 1998 pese al incremento de población en su entorno. Las nuevas incorporaciones permitirán que el número de pacientes por médico pase de 2.200 a poco más de 1.900 y, además, habrá consulta de pediatría por las tardes. Nuevas ventajas, en este caso para los usuarios.

## Entre 8 y 11 años

## Llegaron los niños peruanos de acogida



**Los 25 niños** peruanos que pasan dos meses de vacaciones con familias de acogida de Talavera y algunos municipios de la comarca fueron recibidos por el alcalde en el salón de Plenos tras su llegada a la ciudad durante el último fin de semana de junio. Los niños tienen entre 8 y 11 años y la mitad de ellos han llegado a España por vez primera, con el viaje costado por el Ayuntamiento, mientras que otros 13 regresan a familias que ya les acogieron en años anteriores y que, a su vez, pagan los traslados y demás gastos.



# EL TERMOARCILLA®

Termoarcilla Ceratres para muro exterior de una hoja

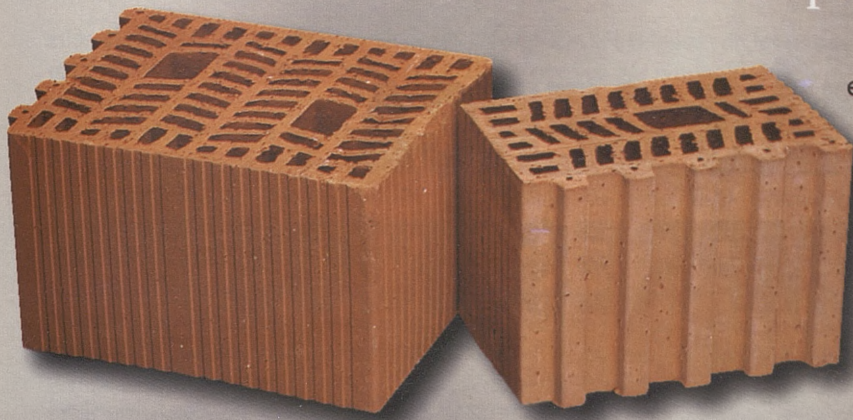

El muro con TERMOARCILLA CERATRES se ejecuta como cualquier muro de ladrillo, sin mano de obra especializada, gracias a que todas las piezas son acoplables entre sí, ahorrando tiempo y dinero.



## PLACA CERÁMICA PRETENSADA

Una respuesta sólida para la construcción

El binomio formado por la PLACA CERÁMICA CERATRES y el TERMOARCILLA CERATRES ofrece una construcción homogénea, "todo cerámica", con un comportamiento idóneo desde el punto de vista estructural.

La PLACA CERÁMICA PRETENSADA CERATRES tendrá su principal aplicación, aunque no la única, en la formación de forjado para vivienda unifamiliar, siendo el complemento ideal para el TERMOARCILLA CERATRES.



Autorización de uso por el Ministerio de Fomento

## Tejas Autoventiladas TEDUR®

A la venta en septiembre de 2002

Las Tejas Autoventiladas TEDUR son las más resistentes del mercado, y sus prestaciones por facilidad de colocación, resistencia al viento, llevar incorporada la ventilación del tejado y el acabado que reproduce fielmente la teja arabe, además que se pueden colocar directamente sobre viga y llevan la máxima clasificación de impermeabilidad, hacen de la Tejas Autoventiladas TEDUR la mejor y más versátil del mercado.



Fabricado por:  San Javier

Ctra. Ave, s/n. · 45290 Pantoja (Toledo)

Teléf., 925 55 43 43

Dpto. Técnico - Fax: 925 55 43 41

Dpto. Comercial - Fax: 925 55 44 49

Http: // [www.ceratres.es](http://www.ceratres.es) | [comercial@ceratres.es](mailto:comercial@ceratres.es)  
E-mail: [suministro@ceratres.es](mailto:suministro@ceratres.es)  
[tecnico@ceratres.es](mailto:tecnico@ceratres.es)





# AÚN MÁS CERCA DE LOS EMPRESARIOS



Implantar el Plan de Excelencia Empresarial y la norma de calidad ISO 9000 o crear dos nuevas vicepresidencias, son algunos de los objetivos del nuevo Comité Ejecutivo de la Cámara de Comercio que quiere acercarse aún más a los empresarios.

Las últimas elecciones celebradas en la Cámara de Comercio para elegir los nuevos órganos de dirección han marcado un antes y un después en el desarrollo y vida cameral. Tradicionalmente las relaciones entre las organizaciones empresariales y las cámaras de comercio no eran buenas. Ahora la situación ha cambiado. El recién elegido máximo responsable, **Fernando Jerez**, viene de las organizaciones empresariales, concretamente de la Federación Empresarial Toledana (Fedeto) de la que fue presidente antes que el actual: **Angel Nicolás**.

Fedeto decidió tener presencia en la cámara toledana y lo consiguió. Presentó candidatura en todos los sectores empresariales representados en el pleno cameral obteniendo 29 miembros de los 30 que conforman el plenario en los comicios. Ahora

las relaciones entre los empresarios toledanos y la Cámara de Comercio son fluidas. Sus responsables se entienden y esto debería repercutir en el trabajo y evitar, como ha ocurrido en ocasiones anteriores que las ayudas y las actividades organizadas para el colectivo empresarial se dupliquen por esa falta de entendimiento.

A nivel interno la Cámara toledana también está comenzando a sufrir algunos cambios. Es la revolución que Fernando Jerez ha comenzado a practicar en varias cuestiones. La primera y de gran importancia es conseguir implantar un plan de excelencia empresarial en la institución. Se conseguirá trabajar en equipo y mejores resultados en el funcionamiento

de una institución que sería la primera en España en conseguirlo. Por cierto que el presidente del Consejo de Cámaras de España tiene gran interés en conocer los resultados de este "experimento".

Esa revolución pasa también por conseguir la norma de calidad ISO 9000. Será, con toda probabilidad, el próximo mes de septiembre. Entre tanto el responsable de la Comisión de Régimen Interno, **Mariano Durán**, trabaja en algunos cambios que van a producirse en el Comité Ejecutivo. Entre

**Cámara de Comercio y Ayuntamiento de Toledo firmarán en breve un convenio para poner en marcha un sistema informático con información geográfica**





ellos el nombramiento de dos vicepresidentes más. El propio Durán será uno de ellos.

Además Talavera de la Reina tendrá su nueva sede en un par de años, si se cumplen las previsiones. Al menos las obras de acondicionamiento del edificio, ubicado en la plaza del Pan, van a comenzar este mismo año. "Quiero que esté inaugurada cuando a cabe la legislatura", afirmaba Fernando Jerez.

Un nuevo sistema informático por satélite permitirá, mediante un convenio con el ayuntamiento que se va a firmar esta misma semana, facilitar la visita de la ciudad a aquellos que lo deseen lo mismo que conocer, exactamente, donde están los comercios y puntos de interés de Toledo. Se trata de un novedoso sistema de información geográfica de gran utilidad.

Éstas son sólo algunas de las novedades que van a ir produciéndose a lo largo de los próximos meses. Entre tanto el trabajo cameral ha continuado durante este año. La Cámara de Comercio ha continuado firmando convenios para los 37.000 empresarios de la provincia. Ha participado en las ferias empresariales que se han celebrado en nuestro ámbito geográfico. Así mismo se implantó la Ventanilla Única Empresarial. Un servicio por el que los empresarios podrán agilizar sus gestiones con los distintos organismos e instituciones a la hora de poner en marcha su negocio. En esta Ventanilla podrán realizar la mayor parte de las gestiones sin necesidad de acudir de institución en institución. Las mujeres y la exportación, son algunos de los objetivos principales de la Cámara.



Los trabajadores de la Cámara de Comercio comienzan a trabajar para implantar el Plan de Excelencia Empresarial en sus métodos de trabajo.

## Las obras de la nueva sede de Talavera de la Reina se iniciarán en breve y podría estar funcionando en dos años

*J. Ludeña Joyería Platería Relojería*  
Desde 1947 especializados en Alta Joyería

**TISSOT**  
SWISS WATCHES SINCE 1853  
EXCLUSIVA EN TOLEDO



*Damos las gracias a nuestros clientes por su fidelidad*

Comercio 15 Tfno.: 925 22 25 46 Avenida de Barber 2, Tfno.: 925 25 41 64 Bolivia 3 Tfno.: 925 22 15 65  
TOLEDO





## Fernando Jerez

Presidente de la Cámara de Comercio

Su propuesta personal es implantar en la Cámara un modelo de excelencia empresarial, como hacen muchas empresas. Quiere que los empresarios reciban, de verdad, un servicio de esta institución. Paralelamente lucha por conseguir el desarrollo de la provincia de Toledo con un "pleno unido y sin fisuras".

# "Participar en el desarrollo de la provincia es nuestro objetivo"

- ¿Ya ha tomado la medida a la Cámara de Comercio?

Estamos organizándolo todo pero el diagnóstico de evaluación de la gestión de la Cámara es clave para marcar directrices en el futuro y lo vamos a tener en el mes de julio: qué dicen los profesionales de la Cámara de Comercio y qué dicen los empresarios que son, en definitiva, los clientes de la Cámara, a quienes se les presta el servicio. El presidente del Consejo Superior de Cámaras tiene mucho interés en conocer el modelo porque se implanta por primera vez en una institución de este tipo en España. En consonancia con nuestro interés por la calidad del servicio que ofrecemos en septiembre pasaremos la auditoría para conseguir el certificado ISO 9000. Ambas cuestiones forman parte del objetivo que nos hemos marcado de conseguir incorporar un modelo de trabajo como es el Plan de Excelencia Empresarial.

- ¿Cuándo se va a hacer efectiva, por

tanto, la "revolución" en la Cámara?

Nosotros queremos mejorar los servicios. Parte de esa revolución pasa por la coordinación con las instituciones. Así llegarán los mejores servicios a los empresarios de la provincia. Eso, en general, no suele pasar en España; porque siempre las cámaras y las federaciones de empresarios están reñidas de forma absurda, seguramente porque sus máximos responsables no hacen lo que deben hacer. Unidos podríamos sacar adelante los grandes proyectos, léase palacio de congresos, viviendas de la Vega Baja, etc.

- ¿Cuándo nombrará los nuevos vicepresidentes?

Ya se han constituido todas las comisiones de funcionamiento. Una de ellas es la de Régimen Interior que preside **Mariano Durán**. Será ésta quien se encargue de la ampliación del Comité Ejecutivo que pasa por el nombramiento de nuevos vicepresidentes para que haya más personas que se departice el trabajo cameral.

- ¿Cómo se traducen esos cambios?

Estamos empezando. Los cambios se van a ir viendo pero poco a poco. Por ejemplo, se adaptarán los epígrafes a los distintos sectores empresariales, tal y como están estructurados hoy.

- ¿Cómo va a ser la Cámara con ese modelo de excelencia empresarial?

Va a ser una organización que va a ir por



**"Mariano Durán está trabajando en la ampliación del Comité Ejecutivo y la constitución de las comisiones"**



## "Yo creo que donde haya un empresario tiene que haber un premio porque es de justicia"

delante, en cuanto servicios, de las necesidades de los empresarios y también va a motivar a los trabajadores de la propia Cámara que están expectantes ante los cambios. Tendremos que acostumbrarnos a no rechazar el efecto del cambio.

**- Hablemos de los premios y los premiados. ¿Cómo se ha hecho la selección?**

Yo creo que donde haya un empresario tiene que haber un premio. A partir de ahí los técnicos de esta institución han propuesto sus candidatos, cuatro o cinco. Esa comisión, de la que formaban parte también algunos miembros del pleno, decidieron los que conocéis. En algunos casos han sido dos las empresas que han merecido el mismo galardón.

**- ¿Cuál es el papel que deberá jugar la Cámara de Comercio en 2003?**

Debe ser una institución de interlocución empresarial en coordinación con la Federación de Empresarios para sacar adelante los grandes de temas de infraestructuras como he citado antes. También nos vamos a esforzar en que nuestros servicios lleguen a los empresarios. La semana que viene presentamos el nuevo portal, mucho más amplio y con más servicios. En julio licitaremos también la obra de la nueva sede de Talavera de la Reina y espero que en no más de dos años esté funcionando.

**- ¿Cuál es su principal preocupación como presidente?**

Hemos conseguido que los miembros del pleno esté unido, sin fisuras y trabajamos por conseguir lo mismo con el personal. Lo importante es la estabilidad y se está transmitiendo al exterior. Eso es lo más importante para poner las bases de funcionamiento y de mejora de los servicios. Participar en el proceso de desarrollo de la sociedad de la provincia en la crea-

ción de infraestructuras con todos los gobiernos y mejorar los servicios, esos son nuestros grandes proyectos.

**Prado Arriero**  
Fotos: Rebeca Arango



Serie 5 Exclusive



¿Te gusta conducir?

A todos los que crean que el BMW Serie 5 es el mejor coche de su categoría nos gustaría añadirles algo:

- \* Pintura metalizada
- \* Tapicería de cuero
- \* Llantas de aleación de 16"
- \* Volante multifuncional
- \* Revestimientos interiores de madera
- \* Intermitentes blancos
- \* Acabados cromados



BMW lanza la nueva Serie 5 Edición Exclusive. Con un sofisticado equipamiento de serie, para disfrutar aun más de la carretera. Ahora tiene uno desde **34.250 €**. Otro motivo más para los que ya pensaban que el Serie 5 es el mejor coche de su categoría. Otro motivo menos para los que aún no piensan así.

**Alonso Pineda, S.L.**  
Ctra. N-401 Madrid-Toledo, Km. 63,4  
Tel.: 925 35 37 75  
Olias del Rey

Avda. Portugal, 52  
Tel.: 925 81 49 98  
Talavera de la Reina

www.bmw.es/alonsopineda  
alonso.pineda@apineda.net.bmw.es

PVR recomendado en Península y Baleares. IVA, transporte e impuesto de matriculación incluidos. Condiciones válidas para pedidos generados hasta el 31/07/2002.



## Juan Rubio

Premio Laura Heredero



Desde 1965 dirige "Aceites Toledo", desde donde ofrecen al mundo un aceite de calidad. Haberse rodeado de un "equipo humano estupendo" es una de las claves de su éxito.

# "He dedicado mi vida al mundo del aceite de oliva"

- ¿Qué supone para usted el premio "Laura Heredero 2001" concedido por la Cámara de Comercio?

El Premio "Laura Heredero" representa un gran orgullo a título personal, pues siempre entendí que valoraba cosas que para mí son muy importantes, como el trabajo y la constancia. Laura Heredero fue un ejemplo como persona y como magnífica empresaria que fue, y cabeza de una excelente familia continuadora de sus iniciativas. Es por ello que estoy muy agradecido a la Cámara de Comercio por haber pensado en que yo podía ser el elegido en esta ocasión.

- ¿Cuándo y con qué objetivos comenzó su andadura en la empresa?

Mi andadura empresarial empieza muy joven y desde el año 1954 he dedicado mi vida al mundo del aceite de oliva, aunque la creación de "Aceites Toledo" fue unos años después, en el 65. En aquel entonces los objetivos eran muy básicos, pues estaba todo por hacer y

los medios con que contaban las empresas, muy escasos. El paso del tiempo si permitió, paso a paso, elevar las miras hasta hacerse un hueco en el mercado del aceite.

- ¿Hacia dónde se dirige su mercado?

Nuestro mercado ha sido siempre muy competitivo, pero tenemos la suerte de trabajar un producto de gran consumo y que tiene en el consumidor mucho prestigio, tanto dentro como fuera de España, y por ello nuestra dedicación tiene que ser ésa, la de llegar cada día a un mayor número de consumidores.

- ¿Cuáles son las claves para mantenerse en el mercado?

Las claves para mantenerse en el mercado suelen ser más sencillas de decir que de llevar a cabo, pero se basan en el trabajo bien hecho, en la austeridad y en conseguir un producto de calidad a un precio competitivo. Resolver las pequeñas cosas de cada día hacen al final de cada año que pasa poder llegar un poco más lejos. Mantenerse suele ser al final más com-

plejo que llegar, y si pudiera elegir una clave fundamental sería el haberme rodeado de un equipo humano estupendo.

- ¿Hacia dónde se dirigen las líneas de actuación de la empresa?

La empresa ha llevado a cabo una importante inversión en nuestra planta de Los Yébenes, que la ha convertido en una de las más modernas que existen en España, y a través de ello estamos mejorando nuestros costes, y pudiendo ofrecer más y mejores productos y servicios a nuestros consumidores y clientes.

- ¿Qué otros galardones ha recibido hasta el momento?

Como empresa, es cierto que una trayectoria tan dilatada permite acceder a una gran variedad de premios y galardones, pero a título personal y junto a este Premio Laura Heredero, tan importante para mí, le tengo un especial cariño a la medalla al Mérito en el Trabajo en 1991.

Inmaculada Sánchez

ACEITES  TOLEDO

50 años de servicio al cliente

[www.sensoterra.com](http://www.sensoterra.com)

Aceites con Encanto





**Confort**  
electrodomésticos

En Primera Línea

*Lo que estabas esperando...*  
**en Toledo**



La mejor relación...

**Precio, Calidad, Garantía**



Transporte a domicilio



Instalación de electrodomésticos



Retirada de su viejo electrodoméstico



Financiación en el acto



www.confort-electro.com



Teléfono de atención al cliente 902 28 33 28



Admisión de pago con tarjeta de crédito



Tarjeta de crédito VISA propia



Tarjeta de crédito MASTERCARD propia

Plaza de Holanda, 6  
45005 TOLEDO  
TLF.: 925 283 107

Federico García Lorca, 17  
45007 TOLEDO  
TLF.: 925 233 967

DISTRIBUIDORES OFICIALES DE:

SATELITE  
CANAL DIGITAL

Quiero

via  
digital







## Hupaco, S.A.

Premio a la Industria

Con proyectos en Madrid y Alicante, inversiones en los sectores de la promoción, construcción y servicios, Hupaco se ha consolidado y mantiene unas excelentes perspectivas de crecimiento.

# “El capital humano es el secreto del éxito”

**Hupaco, S.A.** nace en 1986 y en tres lustros han configurado un grupo de 15 empresas con presencia en los sectores de la hostelería, la construcción y los servicios. Hoy esa sociedad se ha “consolidado en Toledo”, como apunta su director financiero, **Félix Martín**. Junto a sus actividades y proyectos de promoción y construcción en la ciudad y en la región madrileña o en la costa alicantina, Hupaco tiene importantes referentes empresariales, como el restaurante Venta de Aires o el hotel Pintor El Greco.

**¿Qué supone para Hupaco este galardón?**

Es un reconocimiento a la intensa labor que desde el nacimiento de Hupaco en 1986 hemos realizado.

**¿Dónde está el secreto del éxito?**

Uno de los elementos que han contribuido decisivamente a la actual situación de la sociedad es el duro esfuerzo y trabajo de los primeros años de vida, la búsqueda de un buen equipo, del capital humano, que trabaja en la gestión y funcionamiento de las 14 o 15 empresas que en estos momentos forman parte de Hupaco.

**¿Cuál es la situación actual de Hupaco y sus proyectos de futuro?**

Hupaco está consolidado y mantiene una

**“Tenemos proyectos muy interesantes que todavía hay que cerrar como un hotel de cinco estrellas en Toledo”**

**“La falta de suelo en Toledo nos impide crecer y nos empuja a salir fuera para invertir”**

línea de crecimiento ascendente. Los últimos proyectos en los que estamos trabajando son las promociones que hemos iniciado en Guardamar de Segura, en Colmenar Viejo y Valdemoro. En Toledo hemos comprado la finca Valdecubas, estamos trabajando también en el barrio de Azucaica y en el Casco Histórico construimos un hotel de cuatro estrellas en la antigua fábrica de harinas junto al paseo del Tránsito. Además tenemos una empresa de multiservicio y participación en algunas terrazas de la ciudad. En cuanto al futuro se presenta abierto y con muchas perspectivas a corto y largo plazo. Hay proyectos muy interesantes que todavía hay que cerrar como un hotel de cinco estrellas en la capital regional.

**¿Cuáles son las perspectivas de creci-**

**miento en Toledo?**

Lo más importante para nosotros como empresa toledana es la falta de suelo urbanizable, es lo que nos impide crecer más; lo que implica, a su vez, que tengamos que salir de Toledo para invertir. Consecuencia de esa falta de suelo son los altísimos precios de la vivienda en la ciudad, una situación que se mantendrá así hasta que no salga más suelo al mercado. Por otra parte, creo que a Toledo le falta un poquito para pegar el empujón definitivo; está en un buen momento, si llegan las prometidas infraestructuras, el palacio de congresos y más viviendas, el crecimiento y el salto serán definitivos.

**José Florencio Moreno**  
Foto: José Carmona



37 viviendas unifamiliares con garaje y locales en la Avda. Azucaica

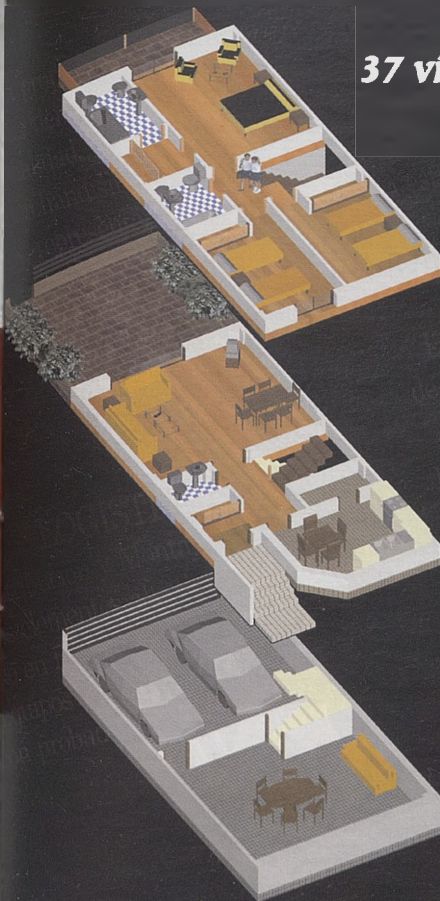

Primera planta  
dormitorio matrimonio  
dormitorio 1  
dormitorio 2  
vestidor  
baño  
balcon

Planta baja  
salon  
cocina  
mesa  
terrace

Garaje



diseñamos tus sueños...

**AZUCAICA 03**



**HUPACO** S.A.

Circo Romano, 22  
45004 TOLEDO

Tel 925 21 52 19 Fax 925 21 52 32







## Ibelca, S.A.

Premio Calidad y Medio Ambiente

Empresa líder a nivel mundial en la mimetización de instalaciones e infraestructuras del sector de las telecomunicaciones, Ibelca, S.A. apuesta por la calidad, la protección del medio ambiente, la innovación y una fuerte inversión en I+D.

# "Tenemos la tecnología y los productos más avanzados del mundo"

**Joven**, moderna e innovadora, Ibelca, S.A. nace a finales de enero de 2002 con la fabricación de estructuras para el sector de telecomunicaciones y paneles tipo sandwich. Perteneciente al prestigioso grupo de empresas Jiménez Belinchón S.A., la nueva sociedad ofrece productos cuya tecnología es única en España y líder a nivel mundial. Para su presidente, **Juan Carlos Jiménez**, la calidad y la protección del medio ambiente son dos de los grandes objetivos de la empresa.

- **¿Que supone este premio para Ibelca?**

Por una parte, es un reconocimiento al gran esfuerzo empresarial realizado con vocación de liderazgo para dar soluciones a los problemas que hoy se plantean en el sector de las telecomunicaciones y, por otra,

supone un reconocimiento a la inversión que se ha realizado desde Ibelca en I+D.

- **¿Cómo nace la empresa?**

Con una inversión superior a los cinco millones de euros y un millón destinado a Investigación + Desarrollo, la fábrica de 13.000 metros cuadrados situada en Santa Cruz de la Zarza nace con el objetivo de dar respuestas a los problemas que en el paisaje urbano, rural o histórico provocan las instalaciones del sector de las telecomunicaciones (sobre todo casetas y antenas). Así, Ibelca, S.A. está especializada en el diseño, fabricación e instalación de estructuras mimetizadas para ese sector basada en una amplia gama de productos que simulan árboles artificiales. De esa forma conseguimos minimizar el impacto visual que produ-

cen las estructuras metálicas tradicionales y antenas de telefonía y las integramos completamente en el entorno ambiental, ya sea rural o urbano. Asimismo podemos camuflar instalaciones con sistemas que adoptan la forma de chimeneas o huecos de ascensor integrándolas en su entorno natural.

- **¿Afecta las crisis actual de las "telecos" al desarrollo de la empresa?**

Para nosotros no es un grave obstáculo ya que, aunque exista un frenazo en estos momentos en la expansión del sector, hay mucho trabajo por hacer, muchas instalaciones montadas en los últimos años que necesitan y requieren esa mimetización.

- **¿Cuáles son los planes a corto y medio plazo?**

Estamos trabajando en las instalaciones de Telecom CLM, dentro de esa sensibilidad medioambiental que ha demostrado el Gobierno de Castilla-La Mancha. Hemos llegado a acuerdos con empresas como Retevisión y otras operadoras están también en nuestra agenda de trabajo. Nuestro objetivo es cubrir las necesidades del mercado español y cerrar acuerdos con otros países como Francia, Portugal, Alemania, Chile, México y Brasil.

José Florencio Moreno  
Foto: Ibelca, S.A.

**"La calidad y la protección del medio ambiente son dos de nuestros principales objetivos"**

**"Minimizamos el impacto visual que producen las estructuras metálicas y antenas de telefonía y las integramos completamente en el entorno ambiental, ya sea rural o urbano"**



Saber Vivir



Para no ir  
apretados

**CREDICOCHE**  
Caja Rural

Con el CREDICOCHE de  
Caja Rural de Toledo irás a tus  
anchas. Y sin agobios.

- 100% de Financiación.
- A pagar hasta en 6 años.
- Plazos flexibles. Adaptados a sus necesidades.

Infórmate de sus ventajas  
en cualquier sucursal.

Te regalamos un chaleco  
y un maletín  
de primeros auxilios\*

\*Solicitando un préstamo superior a 6000 euros.  
Elementos homologados y sujetos a la normativa  
europea de circulación de vehículos.

Tu confianza  
nos hace importantes



**CAJA RURAL  
DE TOLEDO**

[www.cajarural.com/toledo](http://www.cajarural.com/toledo)



## Juan Ludeña, S.L.

Premio al Comercio



A sus 77 años Juan Ludeña es toda una institución en el mundo de la joyería toledana. Hoy todavía sigue muy de cerca el negocio de sus tres joyerías aunque son sus hijos quienes se ocupan de que su apellido siga siendo sinónimo de calidad.

# "El comercio del casco tiene menos futuro que en el extrarradio"

- ¿Hay alguien que no conozca a Juan Ludeña en Toledo?

Llevo 60 años trabajando en esto y por esta razón me conoce todo el mundo. Comencé al acabar la guerra, cuando tenía 14 años, haciendo trabajos para algunos joyeros de la época. A los 19 años me establecí por mi cuenta y... hasta hoy. Tenemos abiertas tres joyerías y la sociedad, Juan Ludeña, S.L., está formada por mis cuatro hijos.

- ¿Supongo que habrá pocos que entiendan de joyas como usted?

**"En esta profesión hay que estar siempre y aplicar las nuevas tendencias"**

Hoy hay mucha gente bien preparada, con cursos, etc. Como mis hijos que son gemólogos especialistas en diamantes. Pero cuando yo comencé aprendíamos de la experiencia y a base de trabajo.

- La Cámara de Comercio le reconoce

su labor como comerciante de Toledo, ¿qué sintió usted al saberlo?

Satisfacción. No lo esperaba y, además, a mí no me gusta figurar, lo mío es trabajar y trabajar.

- ¿Se siente recompensado profesionalmente?

Sí. La vida me ha ido bien. Nosotros hemos tenido que trabajar mucho pero hemos tenido nuestra recompensa.

- Dicen que el comercio de Toledo está anticuado y que es reticente a modernizarse, ¿qué opina?

El casco antiguo está muy anticuado. No se puede hacer nada por el casco, creo que tiene menos futuro que el extrarradio. La joyería que tenemos abierta fuera de la zona histórica tiene va mejor. Quizá el problema es algunos comerciantes se han ido quedando anclados por el poco movimiento comercial en sus negocios.

- ¿Por dónde pasan los gustos de los toledanos en lo que a joyas se refiere?



En esta profesión hay que estar siempre al día. Observar las tendencias para aplicarlas a nuestros diseños. Tenemos que innovarnos continuamente y no parar. Nosotros realizamos diseño en pendientes, sortijas y pulseras sobre todo. Ahora no sólo vendemos joyería, también tenemos sección de relojería porque es lo que más demandan los clientes.

- ¿Tiene algún secreto para vender?

Trabajar mucho y duro, ese es el secreto.

Prado Arriero  
Fotos: Rebeca Arango





## INMOBILIARIA VISTAHERMOSA

NUEVAS OFICINAS:  
C/ Reino Unido, 3 • 4ª planta - 45005 TOLEDO  
Telf.: 925 22 32 08 - 925 22 30 13 • Fax: 925 22 32 50







## Dream Fruits, S.A.

Premio a la Exportación

Vinos de mesa, mostos, zumos y postres de frutas se comercializan bajo el nombre de "Gabry" por todo el mundo. Productos naturales que salen de la fábrica que la familia Baillo tiene en Quero.

# "Nuestros productos son naturales y se envasan recién exprimidos"

### - ¿Esperaban el premio?

No. La Cámara de Comercio contactó con nosotros. Ellos sabían que desde 1972 habíamos iniciado nuestra actividad con vinos a granel. Diez años después pusimos en marcha la planta para nuestros concentrados, también a granel y hace tres años produjimos los primeros envasados a base de mosto y zumos naturales. En estos momentos estamos concluyendo la nueva planta para envasar en cartón. Calculamos que las obras acabarán en agosto y la fábrica podría estar en funcionamiento en el mes de septiembre.

### - Grandes instalaciones, por lo tanto...

Disponemos de cuatro instalaciones. Por un lado una bodega, de unos 15.000 metros cuadrados y en la que se elaboran vinos a

granel. Por otro están las otras tres instalaciones en las que se elaboran mostos, preparados de frutas o confitura y la nueva para envasar en cartón. Todas ellas ocupan una superficie aproximada de 120.000 metros cuadrados.

-¿Dónde está el mercado de "Dream Fruits, S.A."?

**"El 80 por 100 de nuestra facturación anual proviene de la exportación"**

Están fuera de España. De preparados de frutas exportamos más de 45 millones de unidades a Europa, Asia, América y Australia. De zumos naturales más de 19 millones de botellas a Francia y Alemania. En total el 80 por 100 de nuestros 10.000 millones de facturación anuales vienen de la exportación.

- ¿Cuáles son las características de su producto?

Nuestros productos son naturales, sin aditivos, recién exprimidos y envasados. Tratados de forma especial para evitar la fermentación. Somos los únicos en España que trabajamos este tipo de productos y pretendemos seguir ampliando nuestra producción. Trabajamos para envasar en PET aséptico.

Prado Arriero



## PRODUCTOS DE LIMPIEZA Y MAQUINARIA

"Un solo proveedor para toda Castilla-La Mancha"

Certificado en calidad



C/ Zarzalejo, 4. Polig. Ind. TOLEDO  
Tfno.: 925 24 10 80 Fax: 925 23 21 55  
e-mail: dpastor@redzeus.es





*Con los cinco*  
**sentidos**



- Viviendas de 3 y 4 dormitorios con uno en planta baja.
- Viviendas pareadas y aisladas en parcelas de 300 a 500 m<sup>2</sup>.
- Servicio de autobús continuado.
- Coste mínimo de comunidad.
- Piscina comunitaria.

VISÍTENOS EN EL CENTRO COMERCIAL ZOCOEUROPA  
O EN LA PROPIA URBANIZACIÓN  
TEL. 925 59 01 53

**Urbanización**

*Altos de*

**BARGAS**



Un techo de calidad REPALSA





DIA - Aceitunas



## Fadia, S.L.

Premio a la Exportación

# "Arabia Saudí nos compra muchas aceitunas"

Son extremeños pero recalaron en Talavera por la situación geográfica y porque allí había unas tierras disponibles que eran de la familia. **Jorge Vasco Maíllo** cree que premiar a Fadia, S.L. es reconocer el trabajo bien hecho durante años, un acicate más que les sirve para seguir adelante, para conseguir los objetivos previamente planificados.

- ¿A qué se dedica Fadia, S.L.?

Casi el 100 por 100 de nuestro negocio se basa en la exportación de aceituna. Realizamos el proceso desde el principio

hasta el final: desde la elaboración hasta el envasado de la aceituna.

- ¿Cuándo empezaron a trabajar y en qué países termina su producto?

Comenzamos en 1989 y nuestro principal mercado está en los países árabes, sobre todo en Arabia Saudí; además de en Rusia y los países de la extinta Unión Soviética. Empezamos con unas expectativas que hemos ido cumpliendo y el crecimiento ha sido rápido.

- ¿Por qué han obtenido tanto éxito en los países árabes?

Además de por el serio trabajo que hemos realizado hasta el momento, porque mi

socio es precisamente árabe.

- Usted es extremeño pero se instaló en Talavera, ¿por qué?

Sí, vinimos de Cáceres, pero ya llevamos muchos años en Talavera. Influyeron la situación geográfica y el terreno donde nos instalamos, que era de mi padre.

- ¿Cuántos trabajadores tiene la empresa y cuál es la producción anual?

Actualmente somos 35 trabajadores en total y la empresa factura, en un ejercicio, nueve millones de euros.

César del Río  
Foto: José Peña



SALONES

## CORONA DE CASTILLA

## VERACRUZ

Banquetes Bodas Comuniones Bautizos Onomásticas  
Reuniones de empresas

*Lo mejor en hostelería para un día inolvidable*



Ctra. Mazarambroz, km 1  
Tel.: 925 38 33 77  
SONSECA (Toledo)

**CAPACIDAD PARA 800 PERSONAS**  
*Climatizado*

Glorieta de José Iborra  
Tel.: 925 34 15 18  
MORA (Toledo)



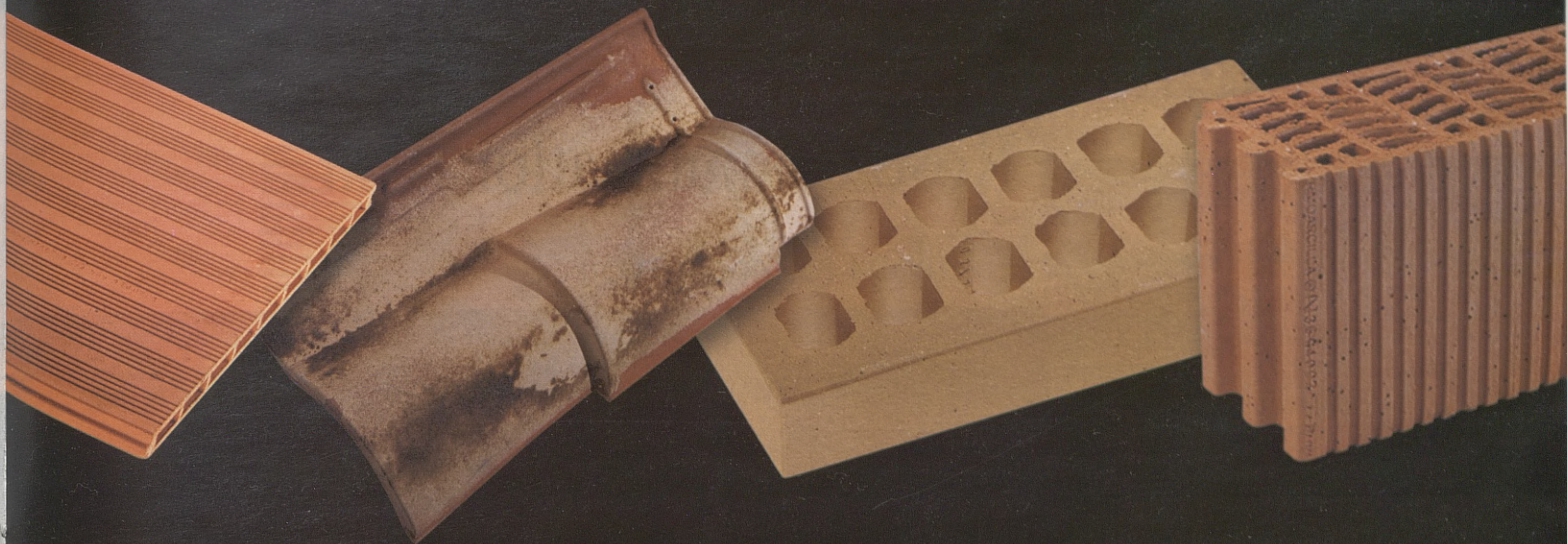

# 3 Razones de peso

Somos la única empresa que puede ofrecerte  
las 3 mejores razones que existen  
para elegir un producto



Cerámica LA OLIVA es la única empresa del sector que reúne  
los certificados ISO 9001, ISO 14001 y OHSAS 18001.

CERAMICA  
**LA OLIVA**<sup>®</sup>

Vereda del Prado, s/n • Tel.: 925 55 47 00 • Fax 925 55 41 26 • 45290 Pantoja (Toledo)  
[http:// www.ceramicalaoliva.es](http://www.ceramicalaoliva.es) E-mail: [laoliva@laoliva.com](mailto:laoliva@laoliva.com)

Teléfono de Pedidos: 902 200 959



# Rose Communications, S.L.

Premio a la Innovación

Comenzó su andadura como consultoría de telecomunicaciones, informativa y audiovisual en el año 1999. Ahora se concentran en explotar los resultados obtenidos, manifiesta su directora general, Carmen Rodríguez.



- ¿Qué supone para la empresa la concesión del premio de la Cámara a la innovación?

El premio de la Cámara nos llega en un momento muy importante, porque de todos es conocido el pesimismo reinante general en el sector de las tecnologías de la información, en el que nosotros nos desenvolvemos. Todos los días tenemos noticias de problemas en alguna empresa del sector, bien por cierres o despidos de personal y, para nosotros, el premio supone un estímulo para seguir luchando y soportando las dificultades que tiene el negocio en las telecomunicaciones y la telemática en la actualidad. Por otro lado, que un premio tan relevante se otorgue a una empresa familiar tan modesta como la nuestra, es un gran honor que agradecemos profundamente a la Cámara de Toledo.

- ¿Qué tiene "Rose Communications" de innovadora?

Prácticamente, "Rose" es un empresa innovadora por definición. Además del hecho de desarrollar su actividad en un sector eminentemente innovador, también el espíritu de la empresa es de creatividad y superación continua. Hemos participado en varios proyectos europeos y nacionales, además del más impor-

## "'Rose' es una empresa innovadora por definición"

tante, *DeNuestraTierra.com*, que nos dio el mayor respaldo y aval para presentar nuestros resultados de un proyecto innovador a toda España y al mundo entero. Hoy nos complace recibir invitaciones de otras regiones españolas y de Europa para presentar nuestro portal de comercio electrónico y ayudar a otros a explorar las posibilidades de desarrollo de soluciones similares a la nuestra.

- ¿Hacia dónde se dirige su mercado?

Tenemos tres líneas de actividad: telecomunicaciones y trabajos de consultoría especializada, presencia en Internet (páginas Web, alojamientos, etc.) y tiendas electrónicas en nuestro portal *DeNuestraTierra.com*. Las tres líneas van a seguir siendo potenciadas porque cre-

emos en las tres.

- ¿Cuál es el volumen de producción?

Aún somos una empresa pequeña pero el dato más relevante en nuestro sector es que hemos sido capaces de ilusionar a más de 80 pequeñas y medianas empresas que confían en nosotros para asomar sus productos al resto del mundo y abrir nuevos mercados.

- ¿Cuáles son los objetivos fundaciones de la empresa?

Nuestro objetivo misión de la empresa es la implantación de nuevas herramientas tecnológicas en la actividad mercantil con especial orientación hacia las pequeñas y medianas empresas donde la relación coste-beneficio es aún más importante.

**Rose**  
Communications

Plataformas de  
 **COMERCIO  
ELECTRÓNICO**

(Carrito de la compra,  
servidor seguro, pasarela  
de pago, etc.)



*www.DeNuestraTierra.com*  
*www.Rose.es*  
Proyectos, Dirección de  
Obra y Certificados de  
**INFRAESTRUCTURAS  
COMUNES  
DE  
TELECOMUNICACIONES  
(ICT)**  
en el interior de edificios.

Diseño de  
**PÁGINAS  
WEB y Sitios  
en Internet**  
(Registro de  
dominios,  
alojamientos,  
mantenimiento,  
paquete  
Rose Web para  
PYMES, etc.)

Rose@rose.es







**PERSIANAS**  
**LAMVER**®  
REVERSIBLES & SEGURIDAD

## LAMVER® LA PERSIANA DE SEGURIDAD TOTAL

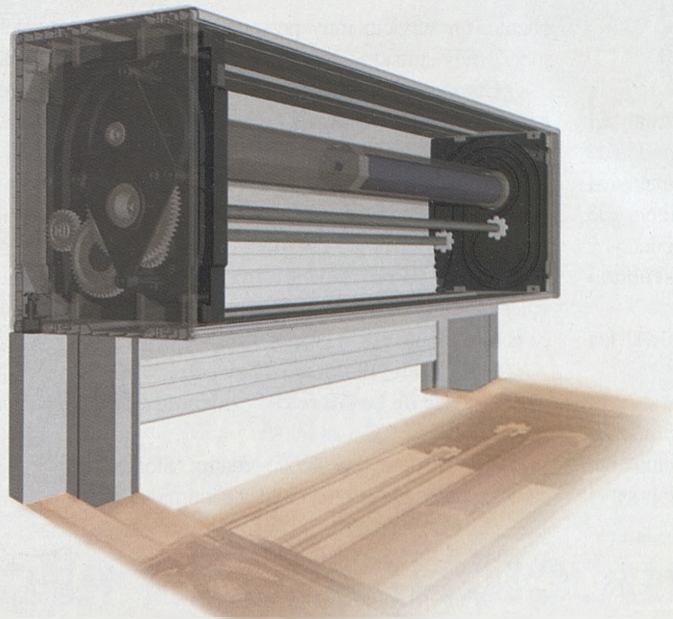

## LAMVER® OFRECE CALIDAD PARA TODA LA VIDA

### DIPLOMA

Acreditativo por el jurado internacional



### PLACA

Oficina de Patentes y Marcas Españolas  
a la mejor invención.

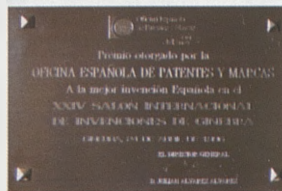

### MEDALLA DE ORO

XXIV Salón internacional de Ginebra



La única persiana reversible del mundo que permite la limpieza desde el interior.  
**LAMVER®** da fin a las averías en las persianas y las rejas en sus ventanas.

**Distribuidor:**



**CRISTALERIA DEL TAJO, S.L.**

C/. Jarama, s/n. Parcela, 2 B-Polígono Industrial - 45007 Toledo



# El Cigarral de las Mercedes

Premio Turismo

## “Después del 11-S se ha notado el bajón de americanos”



Después de cuatro años de andadura, “El Cigarral de las Mercedes” recibe el galardón de la Cámara como “reconocimiento al personal que trabaja diariamente” en un restaurante que se ah convertido en referente para toledanos y turistas, manifiesta el propietario, **Fernando Lleida**.

- ¿Qué ofrece “El Cigarral de las Mercedes” al turismo?

Tres son las notas diferenciadoras de “El Cigarral de las Mercedes”: el entorno, un marco que existía y ha sido completamente restaurado para adaptarse a lo que demanda el

cliente; un servicio muy personalizado y un menú, muy cuidado y muy al día, de diseño.

- ¿Cómo es el cliente que recibe el restaurante?

Es muy variopinto, tenemos gente de Toledo y la comarca y clientes que vienen de fuera. Después del 11 de septiembre se ha notado un gran bajón sobre todo del turismo americano que venía a Madrid y bajaba a Toledo. En cualquier caso, notamos que mucha gente va conoce el restaurante por el boca a boca.

- ¿Qué clientes destacados han comido en “El Cigarral de las Mercedes” durante este tiempo?

Por la casona, que acoge cuatro salones caracterizados por aportar calidez e intimidad a

las celebraciones, y la carpa para 500 comensales, han pasado presentes de gobierno, ministros, presidentes de bancos, artistas o actrices, como **Gwyneth Paltrow**, que estuvo en el cigarral junto a su madre. Aquí celebraron también su boda personajes tan conocidos como **Fernando Morientes** y **Cristina Sánchez**.

- ¿Cuáles son los proyectos del restaurante?

Seguir manteniendo la línea de perseverancia y constancia que llevamos ahora, seguir “regando el jardín”, en el sentido más literal de la palabra, como a mí me gusta llamarlo.

Inmaculada Sánchez  
Foto: Rebeca Arango

## CONSTRUCCIONES JUAN REDONDO, S.A.

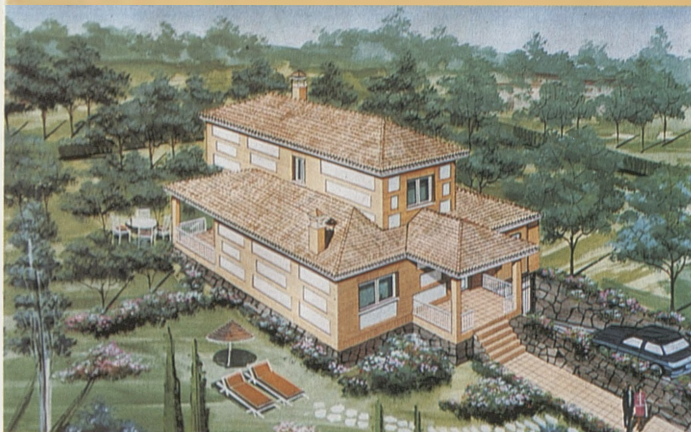

### EL MIRADOR DE LOS PINOS (OLÍAS DEL REY)

CHALETES INDEPENDIENTES EN  
RESIDENCIAL LOS PINOS  
OLÍAS DEL REY

A LA VENTA  
SEGUNDAS  
FASES



### EL MIRADOR DE LA CIUDADELA (OLÍAS DEL REY)



CHALETES ADOSADOS  
CON COCINA AMUEBLADA  
AMPLIO JARDÍN  
GRAN CALIDAD DE CONSTRUCCIÓN  
PRECIO Y FORMA DE PAGO  
MUY INTERESANTE



TELEFONO 925 36 04 94 - 45270 MOCEJON (TOLEDO)



# hogar del mueble

*especialistas en decoración*



**Ctra. de Navahermosa km. 12  
Guadamur (TOLEDO) 925291132**



Piensa rápido,  
tu pareja tiene miles de ideas  
en las que gastarse el dinero.



Ahora un Clase A 140 por 220 € al mes\*.

T.A.E.: 3,17%. 36 cuotas y cuota final de 8.419,08 €. Entrada: 2.525 €.

► Porque comprar un coche no tiene por qué suponer un esfuerzo, te ofrecemos una financiación al 2,90%. Además, tendrás tu Clase A por 36 cuotas mensuales de 220 € y con una entrada de sólo 2.525,00 €. Cuota final de 8.419,08 €.

► Equipamiento de serie: ESP (Programa Electrónico de Estabilidad), aire acondicionado, airbags de conductor y acompañante, dirección asistida, BAS (servofreno de emergencia), elevavinas eléctricos, cierre centralizado y ABS.

Porque tu coche debe adaptarse a ti.  
**Clase A. Para la vida real.**



Mercedes-Benz

R.B.E. 443/02

Oferta de financiación válida **hasta el 31 de agosto**

\*Ejemplo de financiación para el mod. Clase A 140 Classic. PVP: 17.800,00 € (I.V.A., I.M. y transporte incluidos). Con las facilidades del sistema Opciones de Mercedes-Benz Credit válidas hasta el 31 de mayo de 2002. TIN 2,90%. Gastos de apertura 0,5% (76,37 €). TAE 3,17%. Precio total a plazos 18.940,46 €. Existen tres posibilidades para la última cuota: devolver el vehículo, adquirirlo o sustituirlo por otro (siempre que se cumplan las condiciones del contrato). Intereses subvencionados por DAVISA. Foto modelo no corresponde con oferta.

**DAVISA**

Concesionario Oficial Mercedes-Benz  
Ctra. de Madrid-Toledo, km. 63,8. Tel: 925 35 34 16.  
45280 OLIAS DEL REY.





## Asdownto y Escuela de Artes

Premio Especiales

Tanto la Escuela de Artes y Oficios como la Asociación Provincial Síndrome de Down reciben este premio por una trayectoria singular: la que han marcado para la formación de jóvenes con un gran futuro por delante.

# Galardones de altura

**Los Premios** Especiales, en esta ocasión, han recaído en dos instituciones que tienen a los jóvenes como principales protagonistas. En primer lugar citaremos a la Escuela de Artes y Oficios de Toledo, cuyo director, **Pedro Cases** (a la derecha), califica el premio como el colofón a los 100 años continuados de esfuerzos. "Puedo asegurar que ha sido muy duro -recalcó a esta revista- y últimamente más, porque las cosas se complican. De ahí que el futuro sea tan transcendente para nosotros".

Cuando dice que las cosas se complican no lo afirma en plan negativo. Todo lo contrario; está, a pesar de todo, encantado. "La Escuela de Artes está de moda, ha funcionado el boca a boca y, por supuesto, el ambiente que existe de puertas hacia dentro,

la relación entre los profesores y los alumnos, que es de amistad". En estos 100 años ya han pasado miles de alumnos, "incontables". Una Escuela que destaca por su edificio, "el primer impacto que se lleva el alumno es espectacular". Y finaliza: "¿Que qué sería la Escuela sin Toledo y viceversa? Pues casi nada. Ja, ja...".

**ASDOWNT0, UN TRABAJO DE CALIDAD.** El segundo premio es para la Asociación Provincial Síndrome de Down, cuyo delegado es **Pablo Rojas** (en la imagen superior). Meritorio galardón para un grupo de personas que se han volcado, desde hace ya unos años, en la formación de niños y niñas con síndrome de Down.

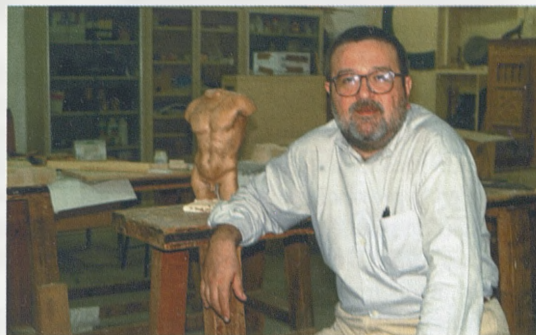

Cuentan con un centro ocupacional en el que se ocupan de formar a los jóvenes para lograr su acceso laboral.

**C.E.R.P.**  
Fotos: **Rebeca Arango**

Superlativo.



Teléfono Atención al Cliente: 902 45 65 75 - [www.skoda.es](http://www.skoda.es)

Nuevo **Škoda Superb**

Hasta ahora, han sido muchos los adjetivos que hemos utilizado para definir nuestras cualidades: cómodo, seguro, tecnológico, espacioso, elegante, inteligente. Con el nuevo Superb, en nuestro empeño por conseguir cada día mejores resultados, hemos llegado al grado máximo en la concepción de nuestros vehículos. Así hemos alcanzado el grado máximo en el que los adjetivos expresan una cualidad: el superlativo.

**MOTOR PACÍFICO TOLEDO**

Ctra. Nac. Madrid-Toledo, Km. 63,7

Tel. 925-35 38 11

OLÍAS DEL REY - TOLEDO





# Así afecta el 20-J a la negociación colectiva



La negociación de los convenios colectivos sigue su curso en Castilla-La Mancha. Por el momento no parece que la jornada de huelga haya hecho cambiar el ritmo negociador pero los sindicatos afirman que estamos ante el proceso negociador más lento de los últimos tres años.

Desde el pasado 20 de junio, día de huelga general, en Castilla-La Mancha se han firmado tres convenios colectivos, todos ellos en la provincia de Albacete pero todavía quedan pendientes de firma otros 31 que afectan a 75.000 trabajadores de esta comunidad autónoma. A juicio de los sindicatos no parece que se haya producido un antes y un después de la fecha de la huelga en lo que a la negociación colectiva se refiere pero no es menos cierto estamos hablando de unos de los procesos negociadores más lento de los últimos años, con 31 convenios por cerrar en el mes de julio. "No sabemos

como va a terminar esta negociación pero el 15 de julio debería estar terminada", afirmaba **Juan Antonio Mata**, secretario regional de Comisiones Obreras. En total, este año estaban pendientes de negociación 84 convenios colectivos que afectan a 211.000 tra-

bajadores de la región.

Los sindicatos aseguran estar en disposición negociadora para conseguir el cierre antes de la fecha señalada anteriormente, pero en ningún caso aceptarán subidas inferiores al 1 por 100 por encima del IPC con cláusulas de revisión del 2 por 100. Hasta la fecha, las negociaciones se han cerrado con subidas en torno al 1,50 por 100. Los convenios pendientes de cierre pertenecen a los sectores de hostelería, transporte o metal. Algunos son de los que mayor número de trabajadores representan.

Parece que, por el momento, no se va a

**En Castilla-La Mancha quedan pendientes de negociación 31 convenios colectivos**

## COCINAS

C/ NÚÑEZ DE BALBOA, 34  
TEL.: 925 38 23 75  
SONSECA. TOLEDO



*Le diseñamos su cocina al momento y sin ningún gasto*





## Juan Antonio Mata: "La patronal regional se va a arrepentir de haber colaborado en la ruptura del diálogo social con los sindicatos"

tambalea el diálogo social, que tan buenos resultados ha proporcionado a Castilla-La Mancha en los últimos años pero entre los sindicatos no gustaron algunas declaraciones realizadas por el máximo responsable de la patronal regional: **Jesús Bárcenas**, presidente de Cecam (Confederación de Empresarios de Castilla-La Mancha) quien, según el secretario regional de Comisiones Obreras no estuvo afortunado declarando a los medios de comunicación que los sindicatos son "antiguallas del siglo XIX" el día de la huelga general. Aprovechaba Mata, haciendo balance de la jornada de paro, para advertir a la patronal de que "se va a arrepentir de haber colaborado en la ruptura del diálogo social. Puede arreglarlo pidiendo al Gobierno que retire el decreto y cerrando la negociación colectiva en Castilla-La Mancha mejorando el poder adquisitivo de

los trabajadores y aceptando otras condiciones en las plataformas de negociación".

Así las cosas, los sindicatos exigen la retirada del conocido como "decreto", afirmando que el Gobierno de la nación no puede hacer oídos sordos a lo ocurrido el pasado 20 de junio. Era la principal conclusión de la reunión de la Comisión Ejecutiva Regional de Comisiones Obreras en la que se analizaron los resultados de la huelga. Esgrimen una encuesta realizada en los días sucesivos en la que más del 80 por 100 de los ciudadanos exigía cambios en el famoso decreto.

La patronal regional, por el momento,



La Comisión Ejecutiva Regional de Comisiones Obreras analizó esta semana el después de la huelga general acusando a la patronal regional de deslealtad con Gobierno y trabajadores.

guarda silencio a pesar de las acusaciones sindicales de "deslealtad" y las advertencias de su monumental cabreo por esta circunstancia.

Los sindicatos insisten, el pasado 20 de junio, Toledo fue escenario de "la mayor manifestación de la historia de la ciudad".

Prado Arriero  
Fotos: Rebeca Arango

El camino más corto  
entre dos puntos  
es la línea recta.

GESTIÓN  
EXCELENTE

GESTIÓN

NOVOTEC CONSULTORES, S.A. • Dublín, 4 • 45003 Toledo  
tel. 925 21 04 21 • Fax. 925 21 04 23 • info@novotec.es  
www.novotec.es

Directamente al objetivo.  
Trabajamos aportando las  
soluciones más eficaces e  
innovadoras para cada  
organización en Gestión de Calidad,  
Calidad Total y Organización, Medio  
Ambiente, Prevención de Riesgos  
Laborales y Seguridad Industrial,  
buscando siempre la excelencia  
empresarial.

Consúltenos,  
tenemos las respuestas que su  
organización necesita.

  
**NOVOTEC**  
el camino a la excelencia  
excelencia





La consejera de Industria y Trabajo, Araceli Muñoz.

La Junta lleva tres años esperando las transferencias del INEM

## Muñoz asegura que Aparicio "ningunea" a los ciudadanos

"No perdemos la fe" para recibir las transferencias del INEM pero después de tres años sin respuesta por parte del Ministerio de Trabajo los ciudadanos de la región "se están viendo

ninguneados por parte de un ministro prepotente". Así de claro se ha expresado la consejera de Industria y Trabajo, **Araceli Muñoz**, para quien el bloqueo de las negociaciones de esas transferencias tiene que ver con la necesidad del Gobierno central y del delegado del Gobierno en Castilla-La Mancha, **Juan Ignacio Zoido**, de hacerse la foto en los municipios de la región, con actuaciones que no favorecen "objetivamente" a los desempleados.

Muñoz también destacó que espera que en septiembre u octubre se empiece a tramitar el Anteproyecto de la Ley del Servicio Público de empleo que podría ser elevado a las Cortes de Castilla-La Mancha antes de que termine el año.

## El nuevo reto de Hormigones Modulares





El delegado de Industria y Trabajo, **Álvaro Gutiérrez**, junto con el alcalde de Noblejas, **Agustín Jiménez**, y el delegado de Iberdrola en Castilla-La Mancha, **José María Grijalba**, han visitado la fábrica Hormigones Modulares de Noblejas dedicada a la fabricación de hormigón para cerramientos de naves y la producción de casetas en hormigón para centros de transformación de alta tensión. Gutiérrez estuvo acompañado por el director general de Hormigones Modulares, **Ángel Lara**.

**HOTEL PINTOR EL GRECO**

Alamillos del Tránsito, 13  
45002 TOLEDO - ESPAÑA

Teléf.: 902 15 46 45 - 925 28 51 91 • Fax: 925 21 58 19

e-mail: info@hotelpintorelgreco.com  
e-mail: reservas@hotelpintorelgreco.com  
www.hotelpintorelgreco.com

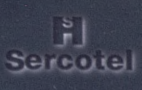

# Ladrillo de Gres-Clinker.

Por sus cuatro caras, su calidad salta a la vista.



GRES ACUEDUCTO

**100**  
años muy edificantes

Si piensa que en pavimentos y revestimientos cerámicos está dicha la última palabra, es que no conoce GRES ACUEDUCTO. Una de las compañías más exuertas del mercado, que en cien años de buen hacer, ha sabido mantenerse al ritmo de los tiempos. Innovando productos de una gran belleza y calidad, con multitud de acabados, piezas especiales y unas características técnicas fruto de la pureza de sus materiales y la avanzada tecnología. GRES ACUEDUCTO le cambiará sus proyectos por los cuatro costados.

Y también baldosas de GRES y adoquines CLINKER



**la paloma**  
cerámicas

**LA PALOMA CERAMICA Y GRES, S.L.**  
Infórmese en el: 902 100 699  
E-mail- lapaloma@ceramicalapaloma.es - www.ceramica-lapaloma.es



**GRES ACUEDUCTO**



En la feria "International Fancy Food"

## El aceite de oliva Montes de Toledo se promociona en Nueva York



Nueva York es el próximo destino del aceite de oliva de Toledo, gracias a la

iniciativa de la Denominación de Origen Montes de Toledo para promocionar el producto en la feria "International Fancy Food", que se celebra en la ciudad de la Gran Manzana hasta el 9 de julio.

Esta muestra está considerada la más importante en el sector de los productos gourmet en Estados Unidos. La feria contó

en la pasada edición con la presencia de 1.100 expositores procedentes de 65

países, que ocuparon una superficie de exposición de 18.000 metros cuadrados.

La Denominación de Origen Montes de Toledo, que estará en la feria desde el 7 de julio, donde participará por primera vez, dispondrá de un stand en el que además de los productos certificados estarán los aceites ganadores de los premios "Gran Selección 2002".

La presencia en la feria neoyorquina forma parte de la labor de promoción internacional del aceite de oliva.

## Frente a Francia e Italia

### Asaja exige una defensa firme del vino español

La organización agraria Asaja ha exigido al Ministerio de Agricultura una defensa firme del sector del vino español frente a las presiones de otros países productores como Francia e Italia.

En este sentido, aseguran que la última propuesta sobre la destilación de alcohol de uso de boca supondrá para España unas pérdidas de más de 20 millones de euros. Además, afirman que el 70 por 100 de esas pérdidas corresponderían a Castilla-La Mancha.

Asaja dice que esta propuesta supone una modificación encubierta de la OCM del vino, así como otra vuelta de tuerca a la decisión adoptada el año pasado por la Comisión Europea de retrasar la presentación de los contratos del 15 de octubre al 15 de octubre.

## Presidida por Zoido

### La Comisión de Zonas Deprimidas, el 5 de julio

La Comisión Regional de Zonas Rurales Deprimidas ha sido pospuesta hasta el viernes 5 de julio, dado que a la convocatoria inicial no asistieron los representantes de la Consejería de Industria y Trabajo, CC.OO. y UGT.

En la próxima Comisión, que presidirá el delegado del Gobierno, Juan Ignacio Zoido; se ratificará lo aprobado por las comisiones provinciales para la distribución de los fondos del Plan de Empleo de Zonas Rurales Deprimidas.

## Agricultura y Cámara cooperarán en Medio Ambiente

Tras la reunión mantenida el 1 de julio en Toledo, el consejero de Agricultura, **Alejandro Alonso**, y el presidente de la Cámara de Comercio de Toledo, **Fernando Jerez**, acordaron cooperar en materia de medio ambiente y de apoyo a las acciones de las industrias agroalimentarias en comercio exterior. También el vicepresidente de la Cámara y presidente de Fedeto, **Angel Nicolás**.

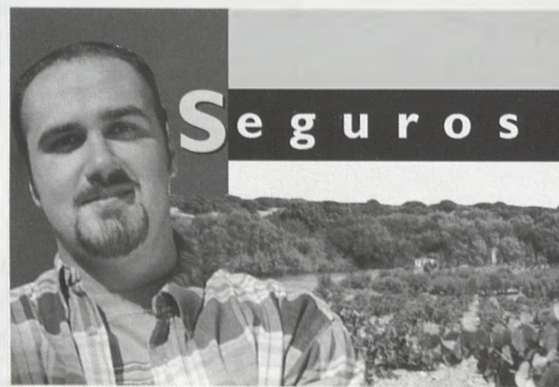

Bienestar por dentro...

Seguros Agrarios 2001

Pídanse su obsequio al contratar su seguro.



... y bienestar por fuera...

CAJA BIRRA DE TOLEDO



## Ocaña

# Los empresarios "estrenan" la delegación de Ocaña

La **Federación** Empresarial Toledana inauguraba esta semana de manera oficial su nueva sede en la localidad de Ocaña en la compañía de las autoridades municipales y de los municipios de los alrededores. En el acto estuvieron presentes el presidente de Fedeto, **Angel Nicolás**, y el Comité Ejecutivo de la organización empresarial.

Ocaña tiene un núcleo de población elevado y una red de industrias y pymes consolidada, así como empresarios autónomos. Por esta razón la Federación consideró oportuno establecer esta nueva delegación en la que los empresarios podrán plantear sus dudas y necesidades. Además dispondrán de un lugar de encuentro y representación institucional. Las nuevas instalaciones tienen salas de reuniones y aulas para impartir cursos.

*"Soluziona"  
y Novotec"  
ya son uno*



La jornada de presentación de los sistemas informáticos de gestión de "Soluziona", empresa perteneciente al Grupo Unión Fenosa, ha servido también para dar a conocer la compra de Novotec, que se integra en el grupo manteniendo su marca. A partir de este momento la red de Novotec tiene más sedes en Castilla-La Mancha y 150 trabajadores.



ESPECIALISTAS EN JUBILACION, SALUD Y PENSIONES

LIDER EN SEGUROS DE AUTOMOVILES. ASISTENCIA EN VIAJE

SERVICIOS BANCARIOS COMPLETOS Y FONDOS DE INVERSION

PROTECCION Y SERVICIOS PARA EL HOGAR

2.500 OFICINAS Y 12.000 PROFESIONALES A SU SERVICIO

# VIVE



**MAPFRE**  
ASEGURAMOS TU CALIDAD DE VIDA



## Un verano “guay” para los pequeños



Por tercer año consecutivo, en esta época estival el Ayuntamiento de Torrijos con la colaboración de la Junta de Comunidades de Castilla-La Mancha organiza durante los meses de julio y agosto el denominado “Verano Guay”.

En la presente edición de este ciclo socio-cultural participan 230 niños con edades comprendidas entre los 6 y 14 años, donde Rosario Tordesillas ejerce como coordinadora responsable y María Jesús Flores como coordinadora de los 18 monitores que participan en los talleres de juego y reciclaje, salud, artístico y deportivo.

Según hemos podido saber, la temática

**Más de 200 niños de entre 6 y 14 años participarán en talleres de salud, deporte, juego, reciclaje...**

educativa se ha enfocado hacia el Medio Ambiente y para ello se dispondrá de aulas de naturaleza, que junto a excursiones, visitas culturales y gymkanas, conformarán el programa a seguir durante las próximas semanas. El centro elegido para el desarrollo de las actividades es el colegio público, “La Villa de Torrijos”, en la avenida de la Estación.

**CAMPAMENTOS.** También dirigido al ocio de los más pequeños está la organización de un campamento podrán practicar las actividades de espeleología, rappel, escalada, piragüismo, etc.; que ha organizado el ayuntamiento que preside, Mercedes Giner Llorca. El lugar elegido para la ocasión es el albergue “El Molino”, en Huérneces del Cerro, en la provincia de Guadalajara. El campamento está previsto para niños con edades comprendidas entre 9 y 14 años. La cuota es de 1320 euros. La organización



tiene previsto el desplazamiento a tierras alcarreñas del 1 al 9 de Agosto.

Texto y fotos:  
José Reyes Calero





**"... y la tapia de aquel jardín se hizo muro para tu casa."**

**Casa GM , vivienda unifamiliar  
en Multiva Baja, Navarra.**

**Arquitectos: Javier Pérez Herreras  
y José V. Valdenebro García.**

**Premio Arquitectos Noveles en  
el VI Premio de Arquitectura  
de Ladrillo 2000-2001, convocado  
por Hispalyt.**

**HDR**  
LADRILLO Y TEJA

Camino de la Barca s/n. 45291 Cobeja (Toledo)  
tel.: 925 55 10 00, fax: 925 55 11 61  
e-mail: comercial@hdres





En la imagen superior, Ángel Sánchez, alcalde de Yuncler y candidato el próximo año.

# Ángel Sánchez

Alcalde de Yuncler

## “Hemos cumplido todo el programa”

Los yuncleros celebran como cada año las fiestas en honor a la Virgen del Carmen. El alcalde de esta localidad sagreña, Ángel Sánchez, aprovecha esta ocasión festiva para dar un repaso a lo más importante ocurrido en su localidad.

- ¿Destacaría alguna novedad para los festejos de este año?

En realidad no. Lo más importante a destacar es el concierto de “Loquillo y los trogloditas”. Además contamos con la XIV edición de la concentración internacional motera a la que acuden más de 10.000 personas.

- ¿Van a seguir en programa los actos más tradicionales?

Sí, los encierros se celebran en Yuncler desde hace 600 años y además este año recuperamos la caldereta para más de tres mil personas que el año pasado no se pudo hacer por el asunto de las “vacas locas”. Aunque el tema de la carne todavía colea un poco.

- ¿Qué cree que es lo más importante que ha hecho por el pueblo en estos tres años de legislatura?

Todo lo que se hace es importante. Hemos iniciado una residencia de ancianos y sesen-

ta viviendas par gente con pocos recursos con adjudicación a finales de año. Además, se ha acondicionado el entorno de la iglesia y el camino Cedillo, que era lo único que faltaba por asfaltar.

- ¿Le queda algún proyecto por cumplir en el año de legislatura que le queda?

Todo lo que estaba en el programa está cumplido. Estamos muy orgullosos porque se ha cumplido antes de tiempo. Nos faltaba una barredora y ya la tenemos y ahora estamos con un proyecto extra: una cometida general de agua nueva con un presupuesto de 60.102 euros.

- A un año de las próximas elecciones municipales, ¿ha pensado en volver a presentarse?

La verdad es que sí. Llevo siete años de alcalde y mi grupo y yo nos vemos obligados a ello porque nos queda mucho por hacer.

- Si sale elegido, ¿cambiaría algo de lo que ha hecho hasta ahora?

Siempre hay que mejorar fallos. Hay que potenciar el deporte y los parques y jardines. Yuncler está creciendo mucho, por encima de la media de la provincia y hay que dar zonas verdes porque cada vez hay más niños. Este año hemos dado más de 300 licencias de obra y ya tenemos tres polígonos industriales.

## Las más guapas de la comarca

La coronación de las chicas y niñas que representarán la belleza de Yuncler durante las fiestas de este año fueron elegidas el pasado sábado 29 de

junio. La reina de la belleza juvenil es **Nessa Rizaldas** y las dos damas que la acompañarán en todos los actos son **Laura Rojas** y **Miriam Sánchez**. En la categoría infantil es reina para este año **Mónica Bravo**, acompañada en este caso por tres damas de honor: **Macarena Martín**, **Elena González** y **Macarena Caballero**.



Noella Martínez  
Fotos: José Carmona



# Excmo. Ayuntamiento de Yuncler



## Fiestas en honor de Ntra. Sra. del Cármen

### ACTOS RELIGIOSOS

#### 15 DE JULIO, LUNES

12.00 horas.- Ofrenda floral a la Santísima Virgen del Carmen. Sale desde el Salón de la Virgen y participa la Banda de Música de Añover de Tajo.

20.00 horas.- Vísperas en honor de la Santísima Virgen.

22.30 horas.- Procesión, Santo Rosario y Salve cantada, según la tradición.

#### 16 DE JULIO, MARTES

09.30 horas.- Misa rezada.

12.00 horas.- Misa solemne concelebrada por don Julio González de Miguel. Sermón de don José Antonio Jiménez Fernández, juez del Tribunal Diocesano de Toledo.

20.30 horas.- Procesión de la Virgen del Carmen y tradicional ofrecimiento de los niños en la plaza.

#### 17 DE JULIO, MIÉRCOLES

12.00 horas.- Misa por los hermanos difuntos.

### PROGRAMA DE FIESTAS

#### 5, 6 Y 7 DE JULIO

Concentración motera.

#### 12 DE JULIO, VIERNES

23.00 horas.- Pregón de fiestas leído por nuestra paisana María de los Ángeles Mirón Martín, periodista y presentadora de los servicios informativos de Antena 3 Televisión.

23.15 horas.- Gran Concierto de la Banda de Música de Añover de Tajo en el parque Dr. Rodríguez de la Fuente.

#### 13 DE JULIO, SÁBADO

09.00 horas.- Encierro popular.

24.00 horas.- Actuación de "Loquillo".

01.00 horas.- Discoteca móvil en el campo de fútbol.

#### 14 DE JULIO, DOMINGO

09.00 horas.- Encierro popular.

22.30 horas.- Actuación del grupo "Embrujo", de Illescas.

#### 15 DE JULIO, LUNES

20.30 horas.- Refresco.

23.30 horas.- Actuación de la orquesta "Diamante" en el parque Dr. Rodríguez de la Fuente.



01.00 horas.- Fuegos artificiales, a cargo de la pirotecnia "Humanes".

#### 16 DE JULIO, MARTES

09.00 horas.- Diana.

13.00 horas.- Refresquillo.

23.30 horas.- Actuación de la orquesta "Manhattan" en el parque Dr. Rodríguez de la Fuente.

#### 17 DE JULIO, MIÉRCOLES

14.00 horas.- Concurso de paellas.

17.30 horas.- Charanga de agua.

23.30 horas.- Mascletá nocturna.

24.00 horas.- Actuación de la orquesta "Danubio" en el parque Dr. Rodríguez de la Fuente.

#### 18 DE JULIO, JUEVES

De 11.00 a 14.00 y de 18.00 a 20.00 horas.- Parque infantil.

20.00 horas.- Desfile de pasacalles con la actuación de "Brasil Pandeiro".

21.00 horas.- Actuación de "Family Group".

#### 19 DE JULIO, VIERNES

22.00 horas.- Bailes regionales dedicados a la Tercera Edad en el parque Dr. Rodríguez de la Fuente.

01.00 horas.- Discoteca móvil, para todos los jóvenes, al lado de la plaza de toros.

#### 20 DE JULIO, SÁBADO

24.00 horas.- Actuación de la orquesta "Keops" en el parque Dr. Rodríguez de la Fuente.

#### 21 DE JULIO, DOMINGO

22.30 horas.- Actuación de "Rocieros de Ébora" en el parque Dr. Rodríguez de la Fuente.

**Del 29 de junio al 22 de julio**



# ventas de retamosa

## “Me presentaré a las próximas elecciones”



La villa de Ventas de Retamosa se viste otro año más de fiesta para homenajear a su patrona, la Virgen del Carmen. Con motivo de estos festejos hemos hablado con su alcaldesa, **María Victoria Solana** (en la imagen).

- ¿Puede destacar alguna novedad en esta nueva edición de fiestas?

Sí, que este año tenemos diez días de feria, y ésa es la mayor novedad. Por otra parte, que algunas organizaciones han colaborado para traer actuaciones de nuevas orquestas.

- ¿Qué es lo más tradicional del festejo?

La procesión y las misas y, en general, todos los actos religiosos. También la corrida de toros picada que se celebrará como todos los años.

- ¿Qué cree que es lo más importante que ha hecho en estos tres años de legislatura?

Se está cambiando la red general del agua con un presupuesto de 450.760 euros, que ya estaba muy vieja; y, además el 17 de julio se inaugura el hogar del pensionista y la calle Real remodelada.

- A un año vista de las elecciones municipales, ¿sabe si se volverá a presentar?

**“Creo que lo más importante es el cambio de la red de aguas”**

Sí me voy a presentar porque desde un ayuntamiento trabajando se pueden conseguir muchas cosas para el pueblo.

- En el caso de que salga elegida, ¿cambiaría algo de lo que ha sido su actuación en estos tres años?

No cambiaría nada. Me conformo con tener a mi pueblo unido y mantener la ilusión que he tenido hasta ahora. Este puesto es una etapa de mi vida que se me ha pasado rápido, pero si pierdo la ilusión dejaré mi puesto a otra persona.

Noelia Martínez  
Foto: José Carmona



## Excmo. Ayuntamiento de Las Ventas de Retamosa FIESTAS PATRONALES EN HONOR DE NTRA. SRA. VIRGEN DEL CARMEN

### 6 DE JULIO, SÁBADO

21.30 horas.- Pasacalles de Gigantes y Cabezudos por las calles de la localidad, acompañados por la charanga.

22.30 horas.- Pregón de fiestas a cargo de Miguel Ángel Tobías, actor y presentador de televisión. A continuación, chupinazo desde el balcón del Ayuntamiento, que dará comienzo oficial a las fiestas patronales Virgen del Carmen 2002.

23.00 horas.- Discoteca móvil.

### 7 DE JULIO, DOMINGO

11.30 horas.- XIII concurso regional de catadores de vino.

22.00 horas.- Coronación de Reina y Damas 2002. A continuación, espectáculo de variedades presentado por Elvira Tejo (presentadora de Antena 3 Televisión).

### 8 DE JULIO, LUNES

12.00 horas.- Fiesta de la espuma en la Plaza de la Villa.

21.30 horas.- Juegos infantiles en la Plaza de la Villa.

### 9 DE JULIO, MARTES

22:30 h. Actuación de danza española del

Ballet Español Chelo Oliva.

### 10 DE JULIO, MIÉRCOLES

(Día del niño). Parque infantil “Diversy Park” con tren neumático, castillos flotantes, karts...

22.30 horas.- Gran concurso de Play Back.

### 11 DE JULIO, JUEVES

22.30 horas.- El circo de los niños.

### 12 DE JULIO, VIERNES

23.30 horas.- Gran baile en la Plaza de la Villa amenizada por la orquesta “Primera Plana”.

### 13 DE JULIO, SÁBADO

10.00 horas. Día de la Bicicleta. Recorrido por las calles de la localidad sin competir. Se sortearán dos bicicletas.

19.00 horas.- Gran novillada picada.

00.00 horas.- Gran baile en la Plaza de la Villa con la orquesta “La Habana”.

01.00 horas. Gran castillo de fuegos artificiales.

### 14 DE JULIO, DOMINGO

10.00 horas.- II Concurso de pintura rápida al aire libre.

22.30.- Actuación de “Los Españolísimos”, creadores de la Salve Rociera.

### 15 DE JULIO, LUNES

21.00 horas.- Salve y ofrenda floral, entronización y entrega del bastón de mando como alcaldesa honoria a Ntra. Sra. Virgen del Carmen.

23.30.- Baile en la Plaza de la Villa amenizado por la orquesta “La Vieja Banda”.

### 16 DE JULIO, MARTES

9.00 horas.- Diana floreada por las calles de la localidad.

12.00 horas.- Misa solemne.

13.30 horas.- Refresco para todo el pueblo y baile en la Plaza de la Villa.

20.30 horas.- Procesión por la localidad.

23.30 horas.- Gran baile en la Plaza de la Villa amenizado por la orquesta “Yakarta”.

### 17 DE JULIO, MIÉRCOLES

20.30 horas.- Santa Misa funeral por el alma de los hermanos difuntos de la Hermandad de Ntra. Sra. Virgen del Carmen.

### 20 DE JULIO, SÁBADO

22.00 horas.- Entrega de premios en la Plaza de la Villa. A continuación, actuación de “Noche de Gala”.



NUESTRAS TRADICIONES VAN A MÁS

*Festividad del Corpus, Toledo 2002*

NOSOTROS SEGUIMOS CAMBIANDO POR SU SALUD



IBÉRICA DE DIAGNÓSTICO Y CIRUGÍA – IDC  
SE COMPLACE EN INFORMARLES DE LA PUESTA EN FUNCIONAMIENTO  
DEL SERVICIO DE PEDIATRÍA Y URGENCIA PEDIÁTRICA  
Y DE LA URGENCIA TRAUMATOLÓGICA



Carretera de Peraleda, 4 – 45004 TOLEDO – Tel.: 925 26 61 00 . Fax: 925 26 61 04

TELEFONO DIRECTO DE CITACIÓN DE CONSULTAS 925 26 61 09





Restaurantes

# Casa Aurelio

FUNDADA EN 1953



COCINA  
REGIONAL  
ESPAÑOLA  
Y TIPICA  
CASTELLANA

PREMIO  
TURISMO  
CÁMARA DE  
COMERCIO  
1989

Sinagoga, 1 - Telf. 925 22 13 92 • Sinagoga, 6 - Telf. 925 22 20 97  
Pza. del Ayuntamiento 8 - Telf. 925 22 77 16 - Fax 925 25 34 61 - 45001 TOLEDO  
<http://www.aplinet.com/aurelio> - e-mail: RAURELIO@santandersupernet.com

COMEDORES PRIVADOS PARA DIFERENTES EVENTOS

## miguel esteban

# Protesta contra un grupo de inmigrantes violentos



## La agresión de cuatro jóvenes rumanos a varios vecinos levanta al pueblo

Unas 200 personas se manifestaron el sábado día 30 en contra de los actos violentos protagonizados hace una semana por un grupo de cuatro jóvenes de nacionalidad rumana, de entre 25 y 30 años de edad, que agredieron en un local a varios vecinos, a los que atacaron con barras de hierro y "luchacos", produciéndoles heridas en la cabeza y el cuello, que en algún caso precisaron hasta 10 puntos de sutura.

Esta agresión, junto a otros actos violentos y robos sucedidos en el último año, ha motivado que los migueletes hayan reaccionado contra la inseguridad que vienen padeciendo. Los vecinos han querido dejar claro que no están en contra de la presencia de inmigrantes en el municipio -donde se encuentran unos 400 súbditos de nacionalidad rumana, polaca y ecuatoriana- pero han expresado su repul-

sa contra esa minoría que, en los últimos meses, ha conseguido "arrastrar a un estado de intranquilidad e impotencia total a todo un pueblo", en palabras del joven, Carlos Alberto Ochoa, uno de los agredidos en la discoteca. Por su parte, el alcalde de Miguel Esteban, Marcelino Casas, tras recibir a los manifestantes a las puertas del Ayuntamiento, declaró que "los vecinos no están dispuestos a permanecer impasibles ante un grupo de inmigrantes que vengán a alterar la paz social y la convivencia del municipio", y se mostró esperanzado de que, a través de la Ley de Inmigración, "y de las modificaciones que se tengan que hacer, sea posible expulsar a aquellas personas que no quieren convivir con nosotros".

Texto y fotos: Vicente Iniesta



# EMILIANO MADRID E HIJOS, S. A.

C/ Talavera, 14 - 45680 Cebolla (Toledo)

Tfno. 925 86 61 50 - FAX 925 86 61 23



Carpintería de Aluminio

Estructuras Metálicas

Cerrajería

Muro Cortina

ESTRUMATER, S. A.



# De modelo y secretaria a Miss Ciudad de Toledo



**Guapa, elegante,** emprendedora, morena, 1.78 metros de estatura y unas medidas casi perfectas, así es **Angélica García**, la joven veinteañera que el pasado viernes día 28 se alzaba con el título de Miss Ciudad de Toledo, en el certamen que la delegación regional de Miss España organizó en el centro comercial Zoco Europa.

Había quedado primera dama de Miss Toledo el pasado año y éste, asegura, "no sé lo que puede pasar", tampoco tenía muchas pretensiones. "Me gusta este mundo, pero

Angélica García es una de las modelos habituales de los desfiles de la provincia, quedó primera dama en el certamen de Miss Toledo del pasado año y está dispuesta a llegar lejos. El pasado viernes 28 se alzaba con el título de Miss Ciudad de Toledo. Sabe lo que quiere en su profesión... Como Miss "puede pasar cualquier cosa".

no me apasiona, quiero seguir con mis estudios". Y es que, aunque lleva dos años entre pasarelas, en los que ha realizado numerosos desfiles con los diseñadores toledanos **Félix Ramiro** y **Estrella**

**Gallardo**, está centrada en el módulo sobre secretariado internacional que está cursando en Torrijos y en las oposiciones de administrativa que ha comenzado a prepararse. "Me he presentado sobre todo por mi madre, que es quien más me ha animado". Los cuatro pases, en ropa vaquera, de calle, en traje de noche y bañador, fueron más que suficientes para ganarse los votos del jurado, que otorgó los galardones de primera y segunda dama de honor a la sagreña **Tania Díaz**, que además se llevó el título de Miss Elegancia,

y a la talaverana **Sara Gil**, respectivamente. Otra de la habituales, **Lucía Palomeque**, repitió el título de Miss Fotogenia, obtenido en el mismo certamen el pasado año. Quien asistía al certamen por ver primera fue **Elena Romero**, que resultó elegida Miss Simpatía.

El certamen fue más temprano y menos concurrido que los años anteriores. De la docena de jóvenes que habían confirmado su participación, sólo asistieron siete, pero la causa merecía la pena. En julio se celebrarán los concursos en la comarca de Yepes y en Talavera de la Reina, para celebrar, el primer fin de semana de septiembre la gran final de Miss Toledo en la plaza del Ayuntamiento de la ciudad, en un acto espectacular coorganizado por el consistorio toledano.

Inmaculada Sánchez  
Foto: Rebeca Arango



Sobre estas líneas, a la izquierda Angélica García, en el centro, a sus lados Tania Díaz y Sara Gil, primera y segunda damas de honor. A la derecha, el pase de las aspirantes a Miss Ciudad de Toledo, en traje de baño. Arriba, la ganadora del galardón.



# NAVES INDUSTRIALES



Calculadas y desarrolladas por nuestros Ingenieros para conseguir la relación calidad precio que más se adapte a sus necesidades.

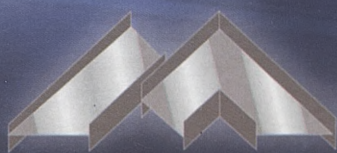

CONSTRUCCIONES METALICAS

**MADRIGAL S.L.**

[www.cmmadrigal.com](http://www.cmmadrigal.com)

UN GRUPO DE  
**Empresas al servicio de la calidad.**



**HORMIGONES PREFABRICADOS DE LA SAGRA S.L.**

[www.prefabricadoshps.com](http://www.prefabricadoshps.com)

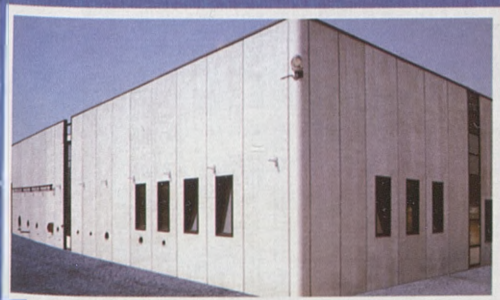

## PLACAS PREFABRICADAS DE HORMIGÓN

Cerramientos prefabricados de Hormigón con diferentes acabados y formas de colocación dependiendo de cada edificación.



Tlf.: 925 55 80 97- Fax.: 925 55 80 17

45212 LOMINCHAR (Toledo)



## LA ALCALDESA DE LOS NAVALMORALES DIO EL "SÍ QUIERO" EN SU PUEBLO

Fotos: Carlos Navarro



**La iglesia Nuestra Señora de la Antigua acogió la emotiva ceremonia. La celebración continuó en "Casa Aurelio", en San Pablo de los Montes**

Los vecinos de Los Navalmorales salieron a la calle el pasado sábado para asistir a un acontecimiento especial: la boda de su alcaldesa **Mónica Cortijo**, y el joven navalmoraleño **Jesús García**.

La madre del novio y el padre de la contrayentes llevaron a sus hijos hasta el altar de la Iglesia Nuestra Señora de la Antigua donde se dieron el "sí quiero". Fue una ceremonia cargada de emoción, de la que tampoco escapó la joven alcaldesa; que estuvo oficiada por un sacerdote amigo de los novios, que se deshizo en elogios hacia los recién estrenados esposos. De fondo, los acordes de un coro rociero pusieron la nota musical al enlace, cuyo banquete se celebró en el restaurante "Casa Aurelio", de San Pablo de los Montes.

Tras la comida, novios e invi-

tados, entre los que figuraban familiares y amigos de los contrayentes y una nutrida representación de los políticos de la zona y del partido socialista en el que milita Cortijo, disfrutaron del baile que se prolongó hasta bien entrada la noche.

Dentro de un par de semanas, la alcaldesa retomará las riendas del consistorio navalmoraleño. De momento disfruta de una merecida luna de miel en suelo español.



*Junto a estas líneas, el novio, del brazo de su madre y madrina, llega a las inmediaciones del templo navalmoraleño. Encima, la novia y alcaldesa de los Navalmorales, Mónica Cortijo, del brazo de su padre, camino de la iglesia. Arriba, novios y padrinos en el altar.*

## Misa manchega en el fin de fiestas de Santo Tomé



La misa manchega, oficiada por el párroco de Santo Tomé, **Demetrio Fernández**, y a la que asistieron representantes del consistorio municipal, puso fin el domingo 30, a la semana cultural organizada por la Asociación de Vecinos Santo Tomé. Durante toda la semana, los vecinos del barrio toledano pudieron disfrutar de un repleto programa de actividades culturales y lúdicas.

## Los jóvenes bargueños "acampan" en Las Perdices

La Asociación Juvenil "Las Perdices", en colaboración con el Ayuntamiento de Bargas y el Club Social "Perdices" organizaron los pasados 27, 28, 29 y 30 de junio la IV Acampada Cultural. Los jóvenes compartieron talleres, competiciones deportivas, veladas nocturnas, charlas... y sobre todo convivencia, la clave de esta convocatoria.







# VENATTO

MÁRMOL TECNOLÓGICO

PIEZAS ESPECIALES EN GRAN FORMATO

Ahora conjugará la belleza de la piedra natural, la perfección en medidas y planimetría y la mayor resistencia a la abrasión y flexión. Combinará sus colores y texturas en sus piezas especiales en gran formato. VENATTO aportará la frescura de la naturaleza a cualquier proyecto que emprenda; comercial, industrial o vivienda; con la plena garantía de utilizar un producto fabricado bajo las más rigurosas y respetuosas medidas medioambientales.





## El viernes 13 se presenta un manifiesto de protesta

### Desaparece el Festival Internacional de Música de Cámara de Quintanar



**El Ayuntamiento de Quintanar** de la Orden y la nueva dirección del Curso Nacional de Música, que alcanza ya su IX edición, han suprimido de la programación el Festival Internacional de Conciertos de Música de Cámara que se venían celebrando de forma paralela a la actividad pedagógica.

De igual forma, sin que ningún motivo lo justificara, también ha desaparecido del Curso el Taller de Música Española Contemporánea,

en el que se trabajaba con obras de jóvenes compositores actuales, así como asignaturas instrumentistas tradicionales en el Curso, como la trompeta, saxofón, clave y piano, sustituidas por la dirección de orquesta.

Mientras el alcalde quintanareño, **Carlos Madero**, se ha referido a la saturación que podía suponer "la condensación de 10 conciertos en una semana", los aficionados a la música clásica de Quintanar y comarca ya han lamentado la desaparición del Festival de Cámara. El próximo viernes, 5 de julio, en vísperas del Curso Nacional de Música que comenzará el día 13, se presentará en Quintanar un manifiesto suscrito por un centenar de personalidades del mundo de la música y la cultura, con el fin de contribuir a la recuperación del Festival de Conciertos de Cámara, al que se han adherido compositores, directores de orquesta, intérpretes e intelectuales del ámbito musical.



### Placa en homenaje a Blasco Ibáñez en Chapinerías

Desde el pasado 27 de junio, luce, en la calle Chapinería, una placa dedicada al escritor valenciano **Vicente Blasco Ibáñez**. El acto, que se realizó tras la presentación de los libros "La Catedral", del citado escritor y "Toledo. Leyendas. Artículos" de **Gustavo Adolfo Bécquer**, estuvo presidido por el alcalde de Toledo, **José Manuel Molina** y fue organizado por el consistorio toledano y la Asociación Cultural "Hombre de Palo".

# ABIMA

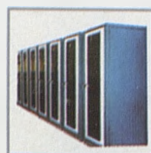

envolventes



corte por láser



Nuestra Ingeniería de Diseño especializada en Corte por Láser colabora con el Cliente para dar la solución adecuada a sus necesidades.



cableado, ensamble y prueba



subcontratación

**solución Integral** de productos/equipos mecánicos



calidad asegurada

En ABIMA damos **SOLUCIONES COMPLETAS**, desde el Diseño hasta la entrega al Cliente final, poniendo a su disposición los Medios necesarios en **INGENIERÍA, PRODUCCIÓN y LOGÍSTICA**



ingeniería de diseño

Nuestra evolución en la Fabricación y exigencia en la Calidad ha ido siempre ligada a la satisfacción de nuestro Mercado

## ABIMA

Río Arán 2 - (Polígono Industrial)  
45007 Toledo  
Tel.: (+34) 925 232 100  
Fax.: (+34) 925 240 712  
www.abima2.es





## Educación y Cultura subvenciona trabajos en 23 yacimientos de la región

La Consejería de Educación y Cultura de la Junta de Comunidades ha destinado algo más de cinco millones de euros a la realización de actuaciones en 23 excavaciones arqueológicas en la región. A lo largo de esta semana y durante los próximos meses, 632 personas, entre peones, arqueólogos, restauradores y técnicos medios realizarán trabajos en los yacimientos gracias a las subvenciones que incluye el programa, que hasta el momento, financiaba la Junta de Comunidades de Castilla-La Mancha y el INEM.

## Teatro, música e invitado de lujo para el fin de curso huecano



El colegio Gregorio Marañón de Huecas ha clausurado el curso escolar con la visita de un invitado de lujo: el escritor malagueño José Antonio Cañizo, que desconocía este municipio toledano y se mostró muy agradecido con el trato recibido.

Invitado por el equipo de profesores, Cañizo recibió una calurosa acogida por



José Carmona

parte de los padres y madres del AMPA, así como de los chavales y del ayuntamiento huecano, que le hizo entrega de una placa.

Una representación teatral y un baile preparado por los escolares para la fiesta fin de curso, dieron el pistoletazo de salida al periodo estival, hasta el próximo mes de septiembre.



# Auto-Motor, s.l.

SERVICIO OFICIAL CITROËN

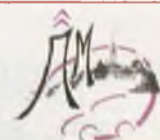

# CITROËN C-3



Exposición y Venta  
Vehículos Nuevos y de ocasión

Diseño  
Innovador

Mecánica  
Electricidad  
Chapa y Pintura al Horno

[www.automotorsl.com](http://www.automotorsl.com)

C/. Río Marches, 15 - 45007 Poligono Industrial - TOLEDO  
Teléf.: 925 23 09 39 - Fax: 925 23 00 48



# Sucesos y costumbres

## Vida municipal



Gonzalo Payo

Los chicos que ya tenían criterio durante la pasada dictadura, es decir las personas que ahora superan los cincuenta años, han conocido dos visiones de gobierno municipal muy diferentes. Aquellos alcaldes, puestos a dedo por el gobernador civil que tenían que andarse con cuidado y mantener buenas relaciones con él, so pena de ser destituidos si sus criterios eran demasiado divergentes. El gobernador de la provincia era como Dios y tenía un poder omnímodo. Pero los alcaldes, en general, eran personas con una cierta preparación elegidas, tras una acreditada e insoslayable fidelidad política o un padrinazgo de alguien relevante. Su padrinazgo podía provenir de las fuentes más diversas: amistad durante la niñez o la juventud, la repetida coincidencia en actos o eventos sociales -incluidas la cacerías-, intereses comunes; siendo el parentesco o la significativa adhesión al régimen otra fuente de "méritos" así como la comunión en las desgracias de la guerra civil. Todo un muestrario de opciones, incluídas el ser un importante terrateniente o disponer de fincas de

caza. En resumen, ser ciudadanos adinerados.

Dada pues su génesis, estos alcaldes, especialmente estaban más preparados que la mayoría de sus conciudadanos. Y se mantenían en el cargo mientras no "metieran la pata", políticamente hablando. Sin embargo, salvo excepciones, hacían poco por sus pueblos. En parte porque los presupuestos municipales eran bastante exigüos. Por eso se veía mucho cuando ese escaso presupuesto iba, directa o indirectamente, en beneficio de sus amigos o sólo cubría algunos compromisos de índole personal. Pero el municipio participaba poco en la mejoras municipales. Si al Gobernador le apetecía se gestionaba alguna obra que después se inauguraba a bombo y platillo.

Recuerdo que cuando fui elegido presidente de la Diputación -primer presidente elegido por sufragio popular- construimos un mural enorme con la situación de los 202 municipios toledanos en materia de infraestructura, es decir, agua potable, alcantarillado, luz, depuración de aguas residuales, pavimentación, atención sanitaria, casas

consistoriales, jardines etc. El panorama no podía ser más desolador. Iniciamos su recomposición. Y aunque el presupuesto era todavía pequeño, en poco tiempo las cosas mejoraron a pasos agigantados y pronto se notó en toda la provincia. De ahí que los que creíamos en la autonomía como forma de distribución del dinero del Estado veíamos confirmada nuestra fe. Poco después los nuevos alcaldes democráticos se encontraron con más dinero para su gestión. Y se avanzó muchísimo. Las regiones pobres, como la nuestra, recibieron fondos importantes para salir del pozo en que se encontraban y las ayudas del Estado a través de la estructura autonómica, ha completado y superado a la ejercida por las Diputaciones y hoy los pueblos están florecientes, si los comparamos con aquellos de los años 40. La libertad y la autonomía política servido para poder ejercer la crítica y regular así el proceso necesario. O sea que estamos en buen camino. Y lo que ahora necesitamos son buenos gestores, honrados y eficaces, para que la "empresa municipal" mejore aún más.

YESOS TORRIQUE, S.A.



YESO NEGRO  
YESO BLANCO  
YESO FRAGUADO  
CONTROLADO  
YESO DE PROYECCIÓN  
YESOS ALIGERADOS

YESOS MANCHA, S.A.



Fábrica. Ctra. Toledo-Cuenca, km. 57,400  
Telf.: 925 14 01 18 - Fax.: 925 14 01 63  
NOBLEJAS (Toledo)  
email: yetosa@infonegocio.com

Fábrica. C/. De las Canteras, s/n  
Telf.: 925 14 52 75 - Fax: 925 14 69 70  
TEMBLEQUE (Toledo)  
internet: yemasa@infonegocio.com



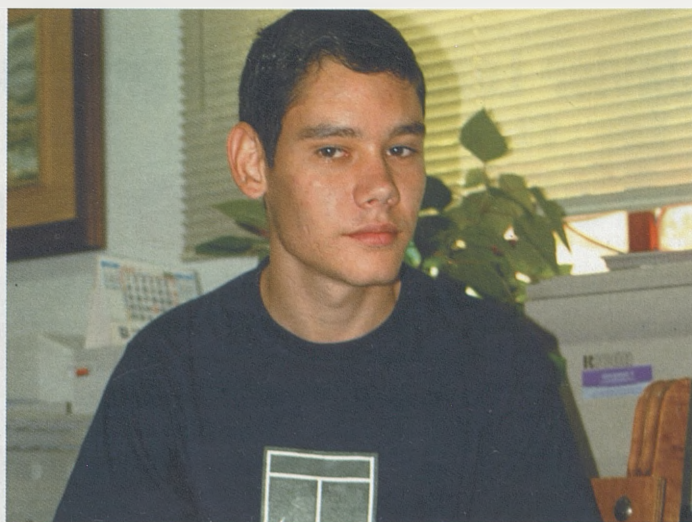

## Cuatro medallas para dos atletas de oro

Los atletas del club Apace de Toledo **Carmen Jiménez** y **Carlos de Mora** han conseguido sendos triunfos para el deporte toledano al conseguir tres medallas de oro y una de plata en los XIV Campeonatos de España de Atletismo para Parálíticos Cerebrales.

Los XIV Campeonatos de España de Atletismo para Parálíticos Cerebrales celebrados durante los días 22 y 23 de junio en Leganés han dejado para la provincia de Toledo cuatro medallas y unas estupendas marcas. Los atletas **Carmen Jiménez** y **Carlos de Mora** han sido quienes han obtenido estas marcas, participando por el Club Deportivo Apace Toledo, entidad integrada por disminuidos psíquicos y cerebrales de la provincia.

**Carmen Jiménez** ha conseguido cuatro medallas. Tres de oro en las modalidades de lanzamiento de peso y lanzamiento de club, parecido al lanzamiento de jabalina, y una de plata en 200 metros. También hay que mencionar que en el transcurso de este año ha recibido el Premio al Mérito Deportivo con medalla de plata de la Junta de Comunidades de Castilla-La Mancha. La atleta ha expresado que está muy contenta y que le gustan mucho los deportes que prac-

**Los atletas aseguran que el deporte les ayuda a relacionarse y a sentirse mejor**

tica porque son buenos para sus manos y sus piernas. Además, asegura que tiene una caja donde ya no le caben más medallas, puesto que es una auténtica campeona.

Por su parte, **Carlos de Mora** ha participado por primera vez en estos campeonatos con muy buenos resultados. Primero en los 5.000 metros y segundo en los 1.500, **De Mora** afirma que para él es muy importante el deporte porque su padre le animó a ello y porque le ayuda a relacionarse con otra gente. El atleta, de tan sólo 20 años, asegura que entrena todos los días por el Parque de las Tres Culturas y que el año que viene volverá a participar en la competición, de la que esta vez sí espera traerse alguna medalla.

Noelia Martínez  
Fotos: Rebeca Arango

### Chicos que tienen mucho que ofrecer



El centro de Apace no sólo se dedica a actividades deportivas. También tienen una etapa ocupacional en la que ayudan a los chicos a formarse en diversos talleres. Los hay de cerámica, de vidrieras y de marcos para cuadros, además de un invernadero donde también tienen tiempo para la cría de caracoles. Actividad esta última a la que se dedica **Jesús Techada**, que participó en los Campeonatos Nacionales de Natación para discapacitados.



**Javier Lozano vivió la gran experiencia coreana**

# “Se nos escapó una ocasión de oro”

**Javier Lozano** ha vuelto a vivir la realidad. Después de quince días en Corea compartiendo sensaciones y aspectos tácticos con el seleccionador nacional de fútbol, **José Antonio Camacho**, ha llegado el momento de reflexionar sobre todo lo que observó desde su posición de privilegio: “He disfrutado mucho. Ha sido una gran experiencia, inolvidable. Aquello fue una marea mediática y de pasión que lo envolvía todo. Gente y más gente por todos lados. En cada rincón sólo se hablaba de fútbol. Realmente no esperaba tanto espectáculo y colorido”.

Lozano destacó la magnífica relación que ha mantenido con todos los futbolistas del combinado español: “Fantástico, al igual que con **Camacho** y **Carcelén**. El grupo estaba muy unido porque son chicos excepcionales. No se lo tienen creído y existe humildad en ellos, lo que ocurre es que a veces la imagen que se proyecta no es la real”, precisó. Sin embargo aún tiene guardada en la retina la penosa imagen que ofreció el trío arbitral en el triste partido frente a Corea. Lozano presenció aquel desatino junto al monumental “cabreo” de quienes le rodeaban: “Es que fue muy fuerte. A los diez minutos ya desconfiábamos del colegiado egipcio; es algo que se palpa y que sólo se observa cuando estás ahí abajo. Era difícil asimilar la secuencia de errores. Entiendo que un error puntual es un desliz, pero una serie ya es algo cuestionable. Y peor fue al final, cuando nadie te dice nada, no hay consuelo y te das cuenta que te vas a casa después de marcar dos goles legales y de haber sido muy superior al contrario”.

Y el caso es que por primera vez en muchos años España respiraba un ambiente triunfalista que no tenía precedentes en otras citas mundialistas. Había grandes esperanzas de llegar a lo más alto; esperanza y confianza porque el grupo se sentía seguro. Para Javier Lozano fue fundamental la lesión que sufrió **Raúl** frente a Irlanda y que le impidió

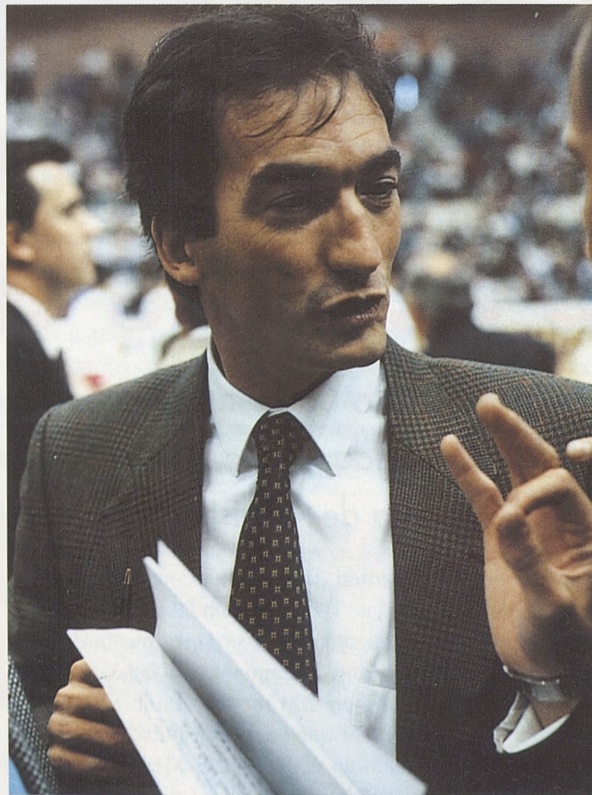

*Javier Lozano ha vivido la experiencia de un Mundial de fútbol desde dentro, como colaborador directo de José Antonio Camacho y presenciando todos los partidos de la selección española junto al resto de técnicos y colaboradores.*

mediarse a los coreanos: “Sobre todo por lo que significa para un colectivo donde tiene un peso tremendo. Es un líder por su carácter y por esa capacidad que tiene para tirar siempre hacia delante. Su ausencia se notó, pero incluso así todos creíamos que éramos finalistas, lo creíamos con fuerza y convencidos de que esta vez no se escapaba”.

Lozano se encuentra ahora descansando aunque ofrece clases de tercer nivel en el curso de entrenadores. Nadie le ha hablado de continuar colaborando con Camacho y la selección nacional: “Esto ha sido algo pun-

**El seleccionador nacional de fútbol sala quedó impresionado por la marea mediática y de pasión que envolvió el Mundial**

tual, una especie de premio de la Federación Española por los éxitos alcanzados con el combinado nacional de fútbol sala. No hemos hablado nada de futuro porque era un ciclo que empezaba y concluía en Corea”.

Pese a que lleva varios meses alejado de Toledo, Lozano no es ajeno a todos los movimientos que se producen en el deporte de nuestra ciudad. Por eso nos pregunta con cierto ahínco cómo están las cosas y qué futuro se avecina. Cuando le decimos que el panorama está bastante negro no duda en señalar que “es una auténtica pena y me preocupa. Cuando ves por ahí el gran ambiente que se crea y la ilusión que rodea a la gente, te das cuenta de la importancia que el deporte tiene en la sociedad. Todos deberíamos hacer el esfuerzo por reactivarlo”.

**Teodosio Díaz**  
**Fotos: Carlos Monroy**



## Toledo vuelve a tener un equipo de fútbol sala

Se trata del Toledo FS, que nace de la fusión entre el Mocejón y el Kaché y que militará en Primera División A, grupo IV, junto al Talavera FS, Futur-Sal e Illescas. El acuerdo se hizo efectivo después de que los dirigentes de Mocejón se quejaron del escaso apoyo que reciben por parte del ayuntamiento de esta localidad y de la necesidad del Kaché de militar en superior categoría. El entrenador será **Francisco Martínez**, ex del Mocejón FS, para quien el objetivo de la próxima temporada será consolidar un proyecto que está en pañales,



ya que hasta ahora el único fichaje cerrado es el de **Raúl Aceña**, aunque hay ofertas por otros jugadores que militan en el Olías, Ocaña y Bargas, casos de **Maroto** o **Tati**, por ejemplo. El presidente será **Dionisio Menchero** y el vicepresidente **Angel Gómez**, con **Joan Linares** ejerciendo como director técnico. El nuevo Toledo FS disputará sus partidos en el vetusto pabellón Salto del Caballo.

## Balonmano: revalidó el título del año pasado

# Amibal arrasó en el torneo de Granollers



El conjunto toledano volvió a demostrar que su cantera es un lujo al alcance de muy pocos, revalidando el título conquistado el año pasado en la Granollers Cup de balonmano, categoría alevín, después de arrasar a todos sus rivales, la mayoría procedentes de las mejores canteras europeas. En la primera fase ganó los seis partidos de su grupo, con el saldo de 174 goles a favor y tan sólo 39 en contra. En cuartos de final derrotó al Moncayo de Zaragoza por 21-6 y en semifinales al Amibal B, que se habían clasificado contra toda pronóstico al eliminar a los franceses del Montpellier por 19-6 en medio de una gran fiesta toledana. En la final los chicos de **Rafael Sierra** dieron una lección magistral ante el anfitrión, BM Granollers, al que derrotaron sin paliativos por 22-6. En

el plano individual fueron galardonados **Gonzalo Pérez de Vargas** como el mejor portero del torneo y **David Morales del Caz** como el mejor jugador del certamen.

Con este éxito el BM Amibal se consagra como una de las mejores canteras del balonmano en España, ya que al triunfo del equipo A hay que añadir la cuarta posición del B y la octava final de los infantiles entre 21 equipos. Pero lo del conjunto alevín A merece comentario aparte ya que llevan más de dos años sin perder un sólo partido, gracias a la seriedad y disciplina que rodea a una entidad cuyo esplendoroso futuro sólo podría encontrar el triste freno de la escasa ayuda institucional que reciben. En otros lugares estarían muy reconocidos, aquí en Toledo son uno más.

## Si buscas unas gafas de sol...

... de todas las marcas, al mejor precio, con garantía

elegir entre más de 1000 modelos, probarte todas  
que te las ajusten gratis, calidad 100% UV



... y todavía piensas que no eres un cliente "exigente"...



TODO EN GAFAS DE SOL

C/ Nueva Orleans, 3 - TOLEDO - Telf.: 925 25 10 59 - C/ Comercio, 36 - Telf.: 92521 68 70 - TOLEDO



## Sonseca se volcó con la maratón de fútbol sala



Fueron 24 los equipos participantes en la fiesta del fútbol sala en Sonseca, que organizaron conjuntamente la Concejalía de Deportes de la localidad y el FS Crema -en la foto-. Ganó la maratón el Parla FS, conjunto muy superior al resto, que aglutinó además los trofeos al máximo goleador (**Carlos Vieira**), mejor portero (**Jorge**

**Expósito**) y mejor jugador (**Roberto García**). Finalista fue el Yébenes FS, tercero el Bar Villacarrillo de Madrid y cuarto el FS Zoo Sonseca. El trofeo al mejor equipo local fue para el Victory Box, uno de los seis conjuntos locales que participaron en el certamen. Destacar el alto nivel de participación y la gran deportividad reinante.



## Clausurado el IV campus deportivo de Bargas

El Pabellón municipal de Bargas fue el escenario de la clausura de la IV edición del campus deportivo que contó con una participación superior a los 100 niños. Aunque se trató de un campus de baloncesto y de fútbol sala, la mayoría de los participantes optó por este último deporte. Al acto asistió el alcalde de Bargas, **Gustavo Figueroa**, acompañado por el concejal de deportes, **Jesús Asensio**, y el presidente del comité territorial de fútbol sala, **Juan Abellán**.

Por otro lado, la actualidad del FS Bargas hace referencia a la renovación de **Abdel**, con lo que la primera plantilla queda completa a la espera de que conteste **Maroto** a la oferta que se le realizó en su momento.

**HERMANOS PUERTAS, S. L.**

**TODO EN MATERIALES DE CONSTRUCCIÓN  
PIDANOS PRECIO**

**AZULEJOS RÚSTICOS Y MODERNOS - PAVIMENTOS DE GRES  
TERRAZOS - PIZARRAS - PIEDRA DE MUSGO  
AUTO HORMIGONERAS - MINI CARGADORAS - CONTENEDORES  
ARENA SUBIDA EN PLANTA**



**ALMACÉN:** Travesía Desvío, 21  
Telf.: 925 50 62 13  
Fax: 925 55 51 61

**EXPOSICIÓN:** Avda. de Madrid, 16  
Telf.: 925 50 64 50

**45260 AÑOVER DE TAJO  
(Toledo)**



# PAVIGRES CERAMICAS

## TOLEDO

**En su cuarto Aniversario y  
agradeciendo a los  
Toledanos su especial  
acogida, lanza las más  
espectaculares ofertas en:**

- Azulejos y Pavimentos Cerámicos
- Rústicos interiores y exteriores
- Cabinas y Bañeras de hidromasaje
- Sanitarios y Griferías
- Muebles y Accesorios
- Mármoles y Granitos

 **inalco**  
cerámica



*La firma líder del mercado nacional,  
con los diseños más espectaculares*  
**25% DE DESCUENTO EN TODA LA GAMA**



*dal 1874*

**COOPERATIVA CERAMICA D'IMOLA**

**ARTESANOS DE LA CERAMICA  
VETERANOS EN EXPERIENCIA  
DISEÑOS UNICOS - COMBINACIONES DE ENSUEÑO**



El placer del  
Hidromasaje en  
todas sus formas

*Bañeras  
Hidromasaje  
Desde 85.000 pts.*

*Cabinas  
de Hidromasaje  
Desde 215.000 pts.*

*Hidrosauanas  
Desde 335.000 pts.*



**VENGA A VISITARNOS: LOS QUE YA LO HAN HECHO DAN TESTIMONIO  
TRATO EXQUISITO - SERVICIO SIN DEMORAS - FACILITAMOS MANO DE OBRA**

**C/. Jarama, 41 - Polígono Industrial de Toledo - Telf.: 925 23 11 33 - Fax: 925 23 11 60**



## Talavera CF

### Problemas con algunas renovaciones

**Sin prisas** pero sin pausa y con algunas dificultades el Talavera está completando la plantilla. Problemas que aparecen a la hora de conseguir la renovación de algunos futbolistas que el entrenador, **Angel Bernabé**, quiere tener en su plantilla la próxima temporada. Por ejemplo, el defensa **Gonzalo**, que hace unas fechas



parecía haberse acercado a la renovación, ha decidido romper cualquier diálogo y probar fortuna en tierras gallegas donde el Pontevedra parece muy interesado en sus servicios.

Tampoco se concreta la continuidad de **Carlos Flores** y de **Carlos**, otros dos defensas que parecen decididos a forzar la máquina en el objetivo de una mejora de sus contratos. Y en

parecidas circunstancias está **Fernando De los Ríos**, cuya negociación parece que se alarga más de la cuenta. Tampoco están sencillos los fichajes del exterior, ese grupo de seis futbolistas que Bernabé busca para completar la plantilla. Hay bastantes frentes abiertos, pero cuesta sellar acuerdos por la intransigencia de los representantes, empeñados en colocar a sus jugadores a toda costa en superior categoría. Tal vez por eso Bernabé apuesta por la paciencia, que tiempo parece que sobra.

## punto de vista

### Los primeros cambios

**Si todo** transcurre normalmente este viernes habrá un nuevo Consejo de Administración en el CD Toledo. Nada que ver con el anterior, cuyos componentes ni opinaban ni aportaban. De hecho apenas se reunieron un par de veces la pasada temporada siempre para asuntos vanales. El Consejo ha venido siendo un órgano decorativo, intrascendente, apagado, sin capacidad para algo más que asentir las decisiones previas de Ceratres. **Eduardo Herrera**, presidente, quiere reactivarlo en un intento de hacerlo operativo y para ello no dudará en invitar a que pongan el cargo a su disposición a todos aquellos que no puedan contribuir económicamente. Es posible que se quede sólo o casi, aunque desde el optimismo previo me agrada que el grupo fuera más atrevido y secundara la apuesta personal del propio Herrera y **Fernando Jerez**.

Por el momento el primero en entrar ha sido **Arturo Fernández**, cabeza visible de la firma "Promociones Turísticas", cuyo afán de colaboración ha constituido la nota más positiva de la pretemporada. No le importó que Ceratres rechazara su oferta de compra ni las dudas que su gestión inspiró entre sus dirigentes, quería estar junto al club apoyando y siempre dispuesto, lo que es de agradecer precisamente cuando el victimismo se estaba instalando peligrosamente entre las estructuras de la entidad. Ha propuesto sufragar el coste de

los equipos base con diferentes patrocinadores, una iniciativa que de llevarse a efecto supondría una desahogo trascendental para el presupuesto general. Ignoro si Arturo Fernández será capaz de salvar este reto, pero por lo mucho que se juega en el envite entiendo que debe tenerlo todo casi atado. Un fracaso en la gestión le desautorizaría para futuras y más ambiciosas empresas, en tanto el éxito le colocaría en un lugar de privilegio entre los seguidores. La remodelación del Consejo de Administración es el primer paso en los cambios, el siguiente entiendo que debe afectar al capítulo de precios con una reducción que acabe llamando la atención. Primero porque el público ha sufrido mucho y ya es hora de que reciba algo a cambio, pero lo más importante es colocar la primera piedra para recuperar a una afición perdida y desalentada.



Teo Díaz

### Víctor se compromete con el FS Olías



**Víctor Resuela** está a punto de retornar al FS Olías. Antonio Pedraza señaló que "es muy probable que se quede porque ha decidido operarse. Ahora sólo necesitamos un pivot para cerrar la plantilla". Ese pivot podría ser **Roberto**, del Albacete FS, cuya negociación definitiva se producirá la próxima semana. Tampoco se descarta que hubiera una sorpresa de última hora dependiendo de las conversaciones abiertas con dos posibles patrocinadores.





PALACIO DE  
FUENSALIDA

*Selección Garnacha*



PALACIO DE  
FUENSALIDA



MENTRIDA  
DENOMINACION DE ORIGEN

*Produce of Spain*

13.5% vol.

EMBOTELLADO PARA BODEGAS LA ERMITA  
FUENSALIDA - TOLEDO - ESPAÑA POR R.E. 3107-M

75cl e

PALACIO DE  
FUENSALIDA  
DENOMINACION DE O

ROSADO

*Garnacha-Tempranillo*



PALACIO DE  
FUENSALIDA

MENTRIDA  
DENOMINACION DE ORIGEN

*Produce of Spain*

13% vol.

EMBOTELLADO PARA BODEGAS LA ERMITA  
FUENSALIDA - TOLEDO - ESPAÑA  
POR R.E. 3107-M

75cl e



PALACIO DE FUENSALIDA





# gran selección de alimentos

## Cita con los mejores de Castilla-La Mancha



En la foto superior una imagen de todos los premiados por la Gran Selección 2002. A la derecha de estas líneas Teresa Jiménez, en nombre de Hermanos Jerez, recoge el primer premio de la categoría de Aceite de Oliva Virgen Extra. Abajo a la izquierda Gregorio Gómez con su accésit para la Cooperativa San Sebastián (Madrirdejos) de la categoría Aceite de Oliva Virgen con Denominación de Origen Montes de Toledo. A su derecha y en esta misma categoría obtuvo el primer premio Aceites García de la Cruz. Recogió el galardón Fernando García de la Cruz. Abajo a la derecha Patricia Corcuera, de Quesos Corcuera, recoge el primer premio en la categoría de Queso Manchego Industrial de Media Curación.

La calidad ha vuelto a ser la característica predominante del concurso Gran Selección de Alimentos. Los mejores vinos, quesos manchegos, aceites de oliva virgen y mieles de la región se dieron cita para “seguir estando en vanguardia en la aplicación de fórmulas de comercialización de los productos agroalimentarios”, tal y como manifestaba el consejero de Agricultura, **Alejandro Alonso**, que presidió el acto de entrega de estos galardones.

También señaló el consejero que la calidad de los productos alimentarios es un concepto complejo y cambiante, que abarca numerosos factores e indicó que “Castilla-La Mancha tiene y sigue planteando diferentes signos distintivos que caracterizan a los pro-







A la izquierda, Josefa Sevilla, en nombre de Quesos Cristo del Prado, recoge el primer premio en la categoría de Queso Manchego Industrial Curado. A la derecha Mariano González, de Bodegas González de Camarena, recoge su accésit a "Viña Bispo" en la categoría de Vino Blanco. Abajo a la izquierda Marino García Mochales, de la Sociedad Cooperativa Nuestra Señora de la Muela de Corral de Almaguer con el accésit a "Castillo de la Muela" en la categoría de Vino Tinto Joven.



## Bodega Coop. San Isidro

ductos de calidad. En este sentido recordó el papel protagonista de las denominaciones de origen. Por cierto que es digno de mención el excelente año de los vinos con Denominación de Origen Méntrida. Su calidad ha sido reconocida en diferentes ámbitos. También en la Gran Selección, con un vino blanco y otro rosado.

Para los ganadores, además de entregar 42 galardones, un primer premio y dos accésit por categoría la Consejería inicia una campaña de promoción. La Gran Selección es un concurso consolidado y muy prestigiado por la industria agroalimentaria de Castilla-La Mancha, por el sector de la distribución alimentaria y por la prensa especializada". Como jurado participaron 61 catadores de gran prestigio nacional.

En la edición de este año se produjo un nuevo récord, llegando a las 364 marcas de vinos, quesos, aceites y miel, 33 más que el año anterior, lo que

(continúa en la página 82)



II Concurso de Calidad D.O. Méntrida  
**Plata al Tinto Joven**



II Concurso de Calidad D.O. Méntrida  
**Bronce al Tinto Joven**



II Concurso de Calidad D.O. Méntrida  
**Primer premio  
Gran Selección 2002**

Ctra. Toledo-Valmojado CAMARENA (Toledo)  
Tfno.: 91 817 43 47 Fax: 817 46 32



# gran selección de alimentos



A la izquierda Agustín Rubio, de Bodegas Hermanos Rubio recoge su accésit en la categoría de Vino Tinto de más de tres años. A la derecha Antolín González, de Viña Albalí Reservas con el primer premio en la categoría de Vino Tinto de más de cinco años. Abajo a la derecha Eva Martín, de la Sociedad Cooperativa San Isidro de Camarena recoge el primer premio en la categoría de Vino Rosado para "Bastión de Camarena". Más abajo Julián Ruíz, de Bodega Ecológica Bruno Ruíz, con el primer premio en la categoría de Vino Tinto de más de dos años.



## CONSEJO REGULADOR



Consejo Regulador Denominación de Origen  
Avda. Cristo del Amparo, 16  
45510 -Fuensalida (Toledo)  
Tfn.: 925 78 51 85 Fax: 925 78 41 54  
e-mail: d.o.menrida@retemail.es



### PREMOS II CONCURSO DE CALIDAD D.O. MÉNTRIDA

**ORO:** Blanco VIÑA BISPO Bodegas González (Camarena)  
Rosado VIÑA BISPO Bodegas González (Camarena)  
Tinto joven: VIÑA BISPO Bodegas González (Camarena)  
Tinto con madera: MOLINO VIEJO Bodegas La Cerca (Casarrubios del Monte)

**PLATA:** Blanco: DON CECILIO Bodegas La Cerca (Casarrubios del Monte)  
Rosado: CONDES DE FUENSALIDA Coop. Condes de Fuensalida (Fuensalida)  
Tinto joven: CAMPO DE CAMARENA Coop. San Isidro (Camarena)  
Tinto con madera: PALACIO DE FUENSALIDA Bodegas La Ermita (Fuensalida)

**BRONCE:** Rosado: BASTIÓN DE CAMARENA Coop. San Isidro (Camarena)  
Tinto joven: BASTIÓN DE CAMARENA Coop. San Isidro (Camarena)



(viene de la página 81)

supone un incremento del 13,5 por 100. Este crecimiento se produce básicamente en la modalidad de vino. En esta edición participaron 267 marcas entre blancos, rosados y tintos en sus distintos envejecimientos.

En cuanto al aceite de oliva se presentaron 23 marcas de las que seis estas adscritas a la Denominación de Origen "Montes de Toledo". En el queso manchego concurrieron 52 marcas y, por último, en la categoría de miel se presentaron 22 marcas, de las que 13 están adscritas a la Denominación de Origen "Miel de la Alcarria".

ECOS





TOLEDO JULIO DE 2002 1,74 EUROS

# ECOS

## Anuario del **DEPORTE** 2001 2002

fútbol ciclismo  
estadísticas judo  
baloncesto natación atletismo  
marcas karate  
los deportistas del año  
balonmano

Foto cedida por Tangente

Ya en su  
kiosco



MIGUEL ÁNGEL  
CARRASCO

Director gerente  
del Hospital de  
Paraplégicos de Toledo



D.N.I.

Miguel Ángel Carrasco Béjar tiene 45 años y nació en Toledo. Licenciado en Medicina, especialidad de Endocrinología y Nutrición, es máster en administración sanitaria. Hizo el MIR en la Fundación Jiménez Díaz (Madrid) y trabajó en el Hospital Nuestra Señora del Prado, en Talavera, mientras seguía en La Concha haciendo investigación. Luego, ocho meses en el Severo Ochoa y, por cuestiones del azar, ya que le cambió la plaza a un compañero, terminó en Toledo. Mantiene su plaza en el Hospital Virgen de la Salud, donde trabajó durante cinco años, e incluso sigue pasando consulta, en el citado centro, una tarde a la semana. Fue asesor técnico de la Dirección General de Conciertos durante tres años y desde hace uno ocupa la dirección-gerencia del Hospital Nacional de Paraplégicos.

AFIRMA SER UN CLÁSICO, LE GUSTA  
"EL QUIJOTE"; Y UN ROMÁNTICO, POR "LO  
QUE EL VIENTO SE LLEVÓ". NO LE  
GUSTA LA TELEVISIÓN ACTUAL Y EL  
PASADO 20J NO HIZO HUELGA.

**V**ive por y para los lesionados medulares y está muy ilusionado por el cambio, en investigación, que va a sufrir el Hospital de Paraplégicos. Buen conversador, está a favor del aborto, afirma que no está lo suficientemente maduro para entender que las parejas de homosexuales adopten hijos y cree en Dios. La última vez que vio una película X fue hace seis meses y entiende el sexo sin amor. Y afirma que hay mucho loco al volante.

- ¿Por qué, generalmente, miramos de forma diferente a los Paraplégicos?

Yo creo que nos produce angustia. Nos vemos reflejados y queremos distanciarnos. Es algo que está en la naturaleza humana. Hay que intentar, poco a poco, superarlo, pero eso está dentro de nosotros y unas veces se consigue mejor y otras peor.

- ¿Qué personajes famosos han pasado por aquí?

Llevo poco tiempo aquí y... Lo cierto es que me han interesado otras cosas, más allá de los famosos que hayan venido. Me suena Julio Robles y... La verdad es que no muchos más. Cuando traigamos a "Superman" a un simposio internacional ya me acordaré.

- ¿Un libro?

Voy a pecar de clásico: "El Quijote", sin ninguna duda.

- ¿Una película?

"Lo que el viento se llevó". Soy muy romántico.

- ¿Un acontecimiento histórico?

Pasados, la caída del Muro de Berlín y cuando pisamos la Luna; y futuro, aunque sea

muy partidista, algo que va a ser histórico, que anden nuestros amigos los lesionados medulares.

- ¿Está de acuerdo con el aborto?

Desde el punto de vista terapéutico, sí. Es necesario... Sí, estoy de acuerdo en cualquiera de los casos.

- ¿Qué le parece que las parejas de homosexuales, sean hombres o mujeres, adopten hijos?

No estoy lo suficientemente maduro para entenderlo, para apoyarlo. Es posible que esté equivocado, pero no estoy de acuerdo. No creo que sea la mejor forma de que vayan desarrollándose de forma adecuada los niños. También depende de en qué contexto. Porque es mejor eso a que estén abandonados. Pero yo prefiero

una pareja tradicional.

- ¿Cree en Dios?

Sí.

- ¿Cuándo fue la última vez que vio una película X?

En un CD. Un amigo me dijo que se lo habían regalado y lo estuvimos viendo hace como seis meses. Pero no hasta el final, sólo un poquito. Fíjate qué cosas tan curiosas hacen ahora en cuestiones informáticas. Ja, ja, ja...

- ¿Entiende el sexo sin amor?

Sí.

- ¿Cuál es el espejo donde deberían mirarse los paraplégicos?

En otros paraplégicos que lo han superado y se han integrado en la vida laboral. Esto último es voluntario, porque a pesar de que nosotros lo intentemos, si ellos no quieren no podemos hacer nada.

- ¿Es Toledo una ciudad con barreras arquitectónicas?

Con muchísimas. Desgraciadamente sí. Pero hay que darse cuenta que es una ciudad histórica y que hace años la gente no pensaba en los paraplégicos como ahora. Era difícil que hace cientos de años se tuviera en cuenta.

- Un paraplégico, ¿tiene que darnos pena?

No, en absoluto. Quizás inicialmente, pero también puede dar pena un señor que se cae por la calle o alguien que tiene un descalabro en la bolsa... No debe dar pena porque no le ayudamos en nada. En Medicina, si quieres ayudar de verdad al paciente, tienes que

**"No estoy maduro para entender  
que los homosexuales adopten"**



"LOS  
PARAPLÉJICOS NOS PRODUCEN  
ANGUSTIA, PERO HAY  
QUE SUPERARLO"

separarte de lo que es el drama humano. No sólo por la enfermedad, sino por todo lo que tiene alrededor. Y hay que separarlo porque de lo contrario no puedes reaccionar.

- **Entre un plato de judías y otro de angulas, ¿cuál se comería?**

Me has pillado porque me gustan los dos. Pero... Las judías, y si son con perdiz, mejor.

- **¿Cuál es su programa favorito de televisión?**

Depende del momento. El de entrevistas de Pedro Ruiz, por ejemplo. Pero desgraciadamente cada vez hay menos programas de ese tipo, sino programas curiosos en los que lo interesante, y no puedo entenderlo, es que la gente se pegue, se den voces, se pongan a caldo... O les da por bajarse los pantalones. Ja, ja, ja... ¿Cómo puede ser eso? También me quedo con los documentales de "La 2" o las buenas películas.

- **¿Hizo huelga el 20 de junio?**

No, un directivo no puede. Ja, ja...

- **A un parapléjico, ¿le es fácil encontrar trabajo?**

Hay empresas que están apostando mucho por ellos, pero...

- **Después de la experiencia acumulada, ¿cree que hay mucho loco al volante?**

Hombre, un 70 por 100 de los que llegan a Parapléjicos vienen por un accidente de tráfico. Por lo tanto, sí.

- **¿Cuál es el caso que más le ha emocionado?**

Uno que fue un drama humano y que me hizo pensar que la mala suerte debe existir. Un buen día llega un paciente y me cuenta que tenía a su mujer tetrapléjica; que sus hijos, cuando iban a verla al Hospital, se mataron en un accidente de coche y él se había quedado solo y no sabía cómo salir. No, no... Hay cosas que no pueden ser.

- **¿Por qué en Parapléjicos hay una relación especial con la Familia Real?**

Porque éste es un hospital emblemático y porque los Reyes, cuando eran príncipes, lo inauguraron y se sienten parte. Y nosotros nos sentimos orgullosos y queremos, entre comillas, aprovecharlo.

- **Para un parapléjico, ¿existe la vida ideal?**

Claro, la vida tienes muchas posibilidades. Aquí hay niños que llegaron con tetraplejía y han terminado siendo informáticos. Y aquí, en el hospital, hay un ambiente de ilusión.

César del Río  
Fotos: Rebeca Arango



**Almena<sup>B</sup>**  
RESTAURANTE

En el Casco Histórico  
de Toledo

La Cocina  
más Tradicional

Nuñez de Arce, 11 - Tel.: 925 210 442 - 45001 Toledo  
(Junto al parking del Miradero)

web: [www.beatrizhoteles.com](http://www.beatrizhoteles.com)



# MOTOR

El nuevo Chrysler Sebring conjuga sentido común y emoción. Constituye una declaración de clase y estilo que anticipa unas inmejorables cualidades dinámicas, emocionante potencia y precisa manejabilidad deportiva.

## Por dentro

Airbags frontales de nueva generación / Aire acondicionado con control manual de la temperatura / Dirección asistida / Inmovilizador Sentry Key / Sistema de arranque seguro / Sistema de entrada sin llave / Techo solar / Pantalla de viaje con ordenador de a bordo / Volante de cuero regulable en altura / Faros halógenos con sistema de nivelación y apagado retardado.

El Concesionario oficial CHRYSLER en Toledo es: **ATOR MOTOR, S.A.**  
Autovía de Madrid-Toledo,  
km. 62,800.  
Olias del Rey. 45280 - TOLEDO

## CHRYSLER SEBRING DECLARACIÓN DE CLASE Y ESTILO

El interior del Chrysler Sebring es un exclusivo espacio que combina con maestría el lujo americano y el sentido práctico más europeo.

Un vehículo que demuestra toda su vitalidad y energía en silencio. Con el eficaz motor 2.0L 16V (141 CV) del modelo

LE o con el extraordinario seis cilindros 2.7 V6 24V (202 CV) del LX, el nuevo Sebring brinda una avanzada ingeniería que satisface todos los sentidos; a lo que hay que unir un chasis igualmente innovador, un avanzado sistema de suspensión y una estructura de la carrocería que

traducen la potencia en maniobrabilidad, agilidad y control.

Sin olvidar la seguridad que cuenta con un completo programa de protección que conjuga innovadoras soluciones de seguridad activa y pasiva. Desde la sólida estructura de la carrocería, pasando por los airbags frontales y laterales de nueva generación, hasta el innovador sistema de frenos del Sebring LX, la protección anti-robo o los faros de alto rendimiento lumínico, todo para dar una nueva dimensión a la seguridad del vehículo.

Por último, el natural deseo de personalizar su automóvil encuentra plena respuesta con la selección de opciones que complementan el amplio equipamiento de serie del Sebring.



**NO PIERDA  
EL TIEMPO**

**RADIO-TAXI  
Y GRUAS DE TOLEDO**



**925 25 50 50 - 22 70 70**  
**24 HORAS A SU SERVICIO**





## RODRIGUEZ PARIS

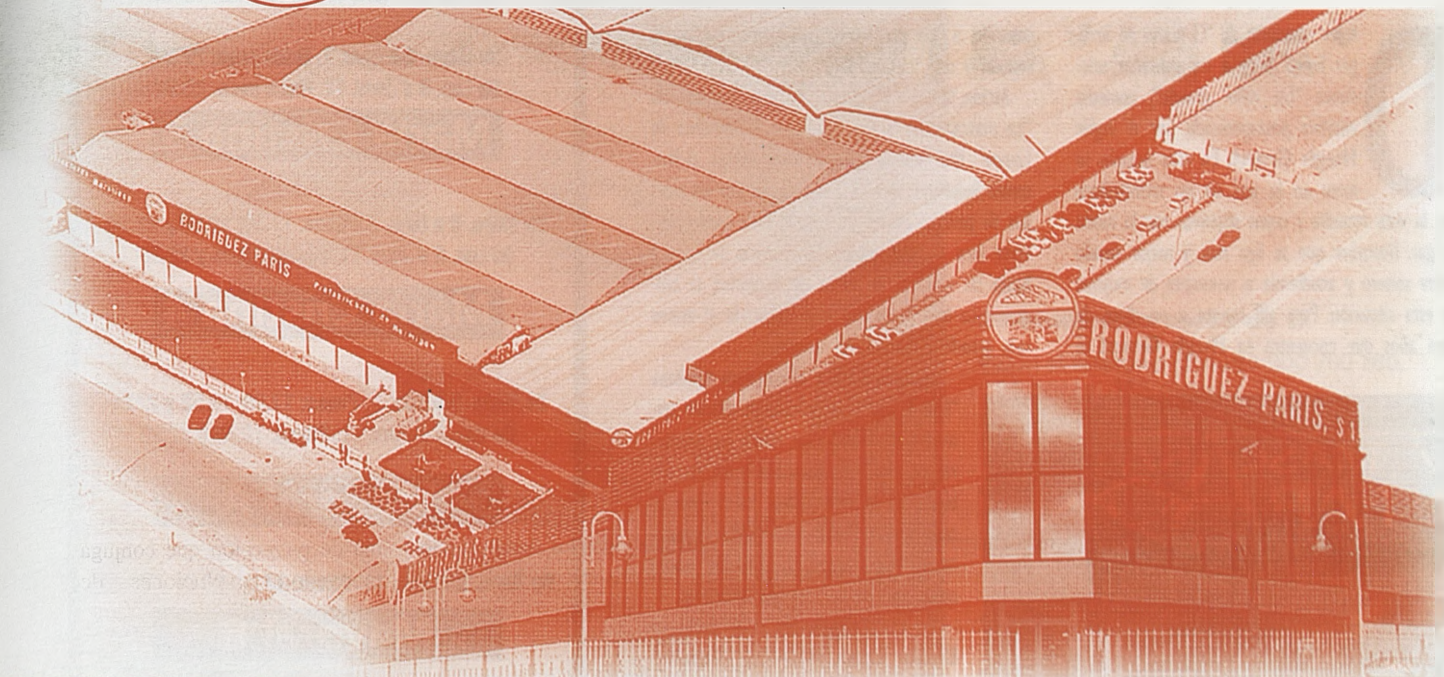

Tras su experiencia y fuerte crecimiento en los últimos años, **RODRÍGUEZ PARÍS** es capaz de resolver profesionalmente, en cualquier sector de actividad, todo tipo de necesidades en espacios para empresas, productivas, polideportivos, hipermercados, grandes superficies, almacenes, oficinas... Para ello, contamos con un completo equipo humano capaz de intervenir de un modo global e integrado en todas las fases del proyecto, aportando soluciones tanto técnicas como estéticas.

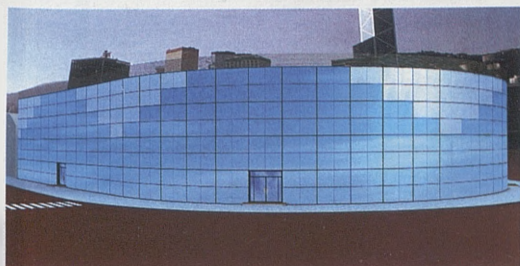

La profesionalidad y experiencia de **RODRÍGUEZ PARÍS** y su aceptación en el mercado han tenido reconocimiento público por parte de la Cámara de Comercio de Toledo con la concesión del premio "LAURA HEREDERO 1999" a la trayectoria empresarial, y por parte de la Federación de Empresarios de Toledo con el premio "INNOVA 2001" debido a su continua inversión e innovación

### ACTIVIDADES

ESTRUCTURAS METÁLICAS - PREFABRICADOS DE HORMIGÓN - CUBIERTAS - FALSO TECHO - PRELACADOS EN PARAMENTO DE FACHADA - CERRAJERÍA EN GENERAL - FABRICACIÓN Y MONTAJE - CARPINTERÍA DE ALUMINIO - MURO CORTINA.



*Todo ello centralizado en unas modernas instalaciones con 30.000 metros cuadrados, siempre con espíritu de renovación e innovación constante.*

### DELEGACION EN TALAVERA

Polígono Industrial de Torrehierro. C/ Dr. Fleming, parc. 383  
Tfno.: 925 851 000 Fax: 925 819 273  
45600 TALAVERA DE LA REINA (Toledo)

### DELEGACION EN MADRID

C/ Corregidor Diego de Valderrábanos, 19 2º B  
Tfno.: 913 281 792 Fax: 913 282 533  
28030 MADRID

www.rodriiguezparis.com

e-mail: rp@rodriiguezparis.com



## Padre, soltero y niño

De los creadores de "El diario de Bridget Jones" llega a las pantallas toledanas "Un niño grande", comedia emotiva protagonizada por el inglés **Hugh Grant**. En esta ocasión se mete en la piel de un treinteañero con la vida resuelta y cuyos objetivos son la moda y ligar. Descubre que se liga más y mejor siendo padre soltero y acudiendo a reuniones de mujeres en esta situación. Pero allí conoce a un chico de doce años que encuentra en **Hugh Grant** la

solución a sus problemas para integrarse en el mundo y con su madre.

Acción, fantasía y misterio llegan de la mano de "La máscara del faraón. Belphegor el fantasma de Louvre". Una momia maligna hace resurgir al fantasma Belphegor, que va a deambular por los pasillos de parisino museo de Louvre. Todo parece volverse loco en este museo. Las vitrinas se caen y hasta las cámaras de video de seguridad se bloquean. Lo más destacable es el decorado: el museo más grande y famoso del mundo.

También llega a la cartelera toledana "Lilo & Stich", un película de dibujos animados de Disney que narra las aventuras de una niña hawaiana y un extraño bicho, de los que parece haber uno en cada familia. Cuenta además con la música de Café Quijano en la banda sonora como uno de los mayores atractivos.

En cartel siguen las infidelidades de **Diane Lane** al budista **Richard Gere** con el jovencísimo francés con apellido español **Olivier Martínez**. Las aventuras guerreras del los soldados de **Mel Gibson** en el Valle de la Muerte de Vietnam y el hombre araña más famoso de las páginas de los cómics sigue escalando edificios en la Gran Manzana de Nueva York en "Spiderman", en lo que se pronuncia como uno de los éxitos del verano, siguen el cartelera.

Las que tampoco se caen de la lista son las espectaculares chicas del virus mortal **Michelle Rodríguez** y **Milla Jovovich**.

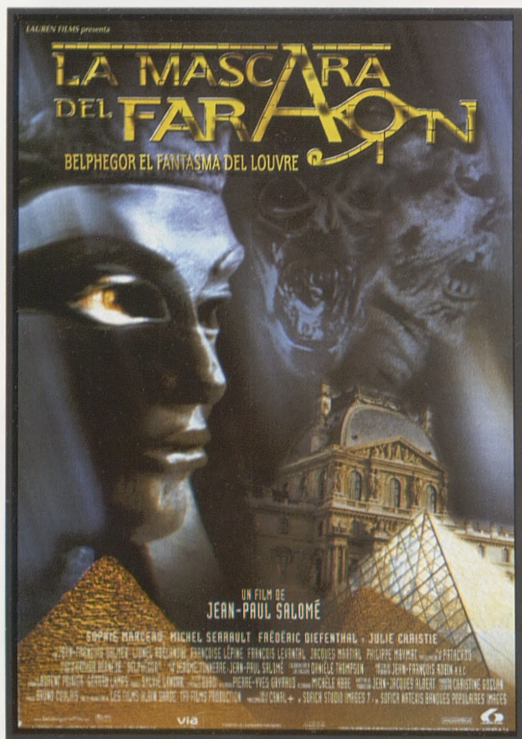

### María Cristina 1

**CERRADA POR VACACIONES**

### María Cristina 2

**Cuando éramos soldados**

De Viern. 5 a Dom. 7. Pases: 17.00 y 19.50

De Lun. 8 a Juev. 11. Unico pase: 19.45

**Infiel**

De Viern. 5 a Dom. 7. Unico pase: 22.50

De Lun. 8 a Juev. 11. Unico pase: 20.30

### María Cristina 3

**Resident Evil**

De Viern. 5 a Dom. 7. Pases: 17.00; 19.50 y 22.50

De Lun. 8 a Juev. 11. Pases: 19.45 y 22.30

### María Cristina 4

**La máscara del faraón**

De Viern. 5 a Dom. 7. Pases: 17.00; 19.50 y 22.50

De Lun. 8 a Juev. 11. Pases: 19.45 y 22.30

### Mayoral A

**Un niño grande**

De Viern. 5 a Juev. 11. Pases: 17.00; 20.00 y 23.00

### Mayoral B

**Spider-man**

De Viern. 5 Juev. 11. Pases: 17.00; 20.00 y 23.00

### Mayoral C

**Lilo & Stich**

De Viern. 5 a Juev. 11. Pases: 17.15; 20.15 y 23.00

### Mayoral D

**Lilo & Stich**

De Viern. 5 a Juev. 11. Pases: 17.15 y 20.15

**Super Maderos**

De Viern. 5 a Juev. 11. Unico pase: 23.00

Con MultiOpticas, aún puedes verlo...



Consigue dos de las últimas  
**4.000** entradas

Para ver a los chicos de Operación Triunfo

Por tu compra superior a 60 € te llevas el pack oficial de la gira de Operación Triunfo y participas en el sorteo de dos de las 4.000 últimas entradas.

El Pack contiene: El CD oficial con los temas del concierto, el poster firmado y la tarjeta dedicada. Promoción pack válida hasta el 30/6/2002. Sorteo entradas con bases ante notario.

**MULTIOPTICAS**  
**BRIVE**

Brive, 9 • Gante, s/n • Tel. 925 251 109

**MULTIOPTICAS** | **MULTIOPTICAS**  
**NAVARRO SANCHEZ** | **BARBER**

Avda. de Borber, 4 • Tel. 925 224 451 | Avda. de Barber, 12 • Tel. 925 220 949

**Nº1 EN SERVICIOS ÓPTICOS**  
**TOLEDO**





#### **Estamos más cerca de ti.**

- Con el teléfono gratuito 900 760 760, 24 horas, 365 días.
- En internet, en [www.gasnatural.com](http://www.gasnatural.com)
- En nuestros Centros Gas Natural Servicios, para atenderte personalmente.

#### **Te ponemos las cuentas claras.**

- Lectura bimestral: para que la factura se ajuste a lo realmente consumido.
- Facilidades de pago: Plan 12, para pagar lo mismo cada mes\*.
- Devolución automática: hasta 300 € en caso de error en la facturación.

#### **Te damos seguridad y confianza.**

- Urgencias: atención inmediata por nuestro equipo de profesionales.
- Comprobamos tu instalación cada 4 años.
- Garantía de suministro: no se factura el término fijo del mes si Gas Natural interrumpiera el suministro\*\*.

\* A excepción de diferencias de precios en las tarifas oficiales o cambio de tarifas.

\*\* Por causas atribuibles a incidencias en las instalaciones propiedad de la empresa distribuidora.

**Tu tranquilidad**

**Nuestro compromiso**

**gasNatural**

*Siempre en buenas manos*

0 €  
de  
unfo  
dos  
das.  
ada.





En la imagen,  
"Tormenta sobre  
Monterrey".  
Acrílico/Lienzo.  
65x92 cm., una de  
las obras que  
forman parte de  
la exposición.

## "CIELO-AGUA-TIERRA", DESDE EL PINCEL DE GALINDO

"Cielo-Agua-Tierra" es el título de la exposición pictórica del albaceteño Enrique Galindo, una muestra antológica entre 1997 y el presente, que se exhibe en la sala de exposiciones del Ayuntamiento de Cobisa. La Luna, el Pez y los Paisajes son los símbolos de las tres fases en las que se divide la cuarta muestra individual del artista autodidacta afincado en Cobisa, que ha podido visitarse ya en su villa natal, Villarobledo. En sus óleos, acuarelas y acrílicos, Galindo plasma sus dudas y unas preguntas retóricas que lanza al espectador a través de cada obra, que puede visitarse de 20 a 22 horas, de lunes a sábado, y los festivos de 12 a 14 horas.

## Cómo conseguir una entrada para el concierto de Julio Iglesias

Ante la gran expectación del público toledano por el concierto de **Julio Iglesias** del próximo sábado 13 de julio, la Federación Empresarial Toledana, promotora del concierto dentro de los actos de conmemoración del XXV aniversario de su fundación, ha considerado oportuno reservar un número reducido de entradas a disposición del público.

Los interesados en conocer cómo puede adquirirse una entrada pueden dirigirse a las oficinas centrales de Fedeto en Toledo, así como en las delegaciones de Talavera de la Reina, Quintanar de la Orden, Torrijos, Sonseca y Ocaña.



La tradición

Desde siempre, Donde siempre

Bodas  
Banquetes  
Comuniones



Circo Romano, 35 - Telfs.: 925 22 05 45 - 28 52 16 - Fax: 925 22 45 09 - 45005, TOLEDO  
e-mail: ventadeaires@servicom2000



# EQUIPOS ELÉCTRICOS DE ÚLTIMA GENERACIÓN



*Generación Eólica limpia con transformadores encapsulados en resina y celdas de distribución aisladas en SF6, que cumplen con todos los requisitos eléctricos, mecánicos y medioambientales.*

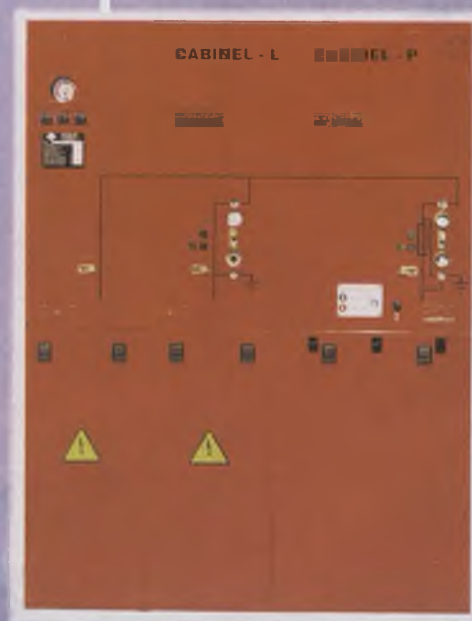



# Este verano...

## Pásalo bien sin arriesgar tu salud



### SIGUE LAS NORMAS DE PREVENCIÓN



No abuses de las exposiciones de sol y utiliza protección.



Sigue las normas de conservación y limpieza en la manipulación y consumo de alimentos.



Se prudente a la hora de bañarte en ríos y piscinas.

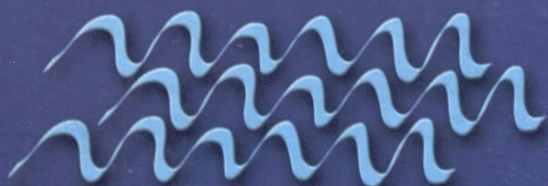

Junta de Comunidades de  
**Castilla-La Mancha**  
[www.jccm.es](http://www.jccm.es)

