

### GALAXIA I

Envolvedora horizontal automática. Diseñada para la envuelta de grandes series de productos de panadería y pastelería.

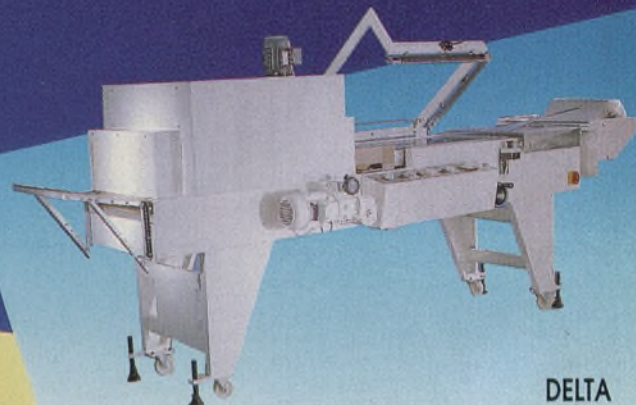

### DELTA

Envolvedora con túnel de retracción incorporado (monobloc), velocidad regulable, soldadura controlada electrónicamente, amplia gama con actuación manual o automática según modelo.

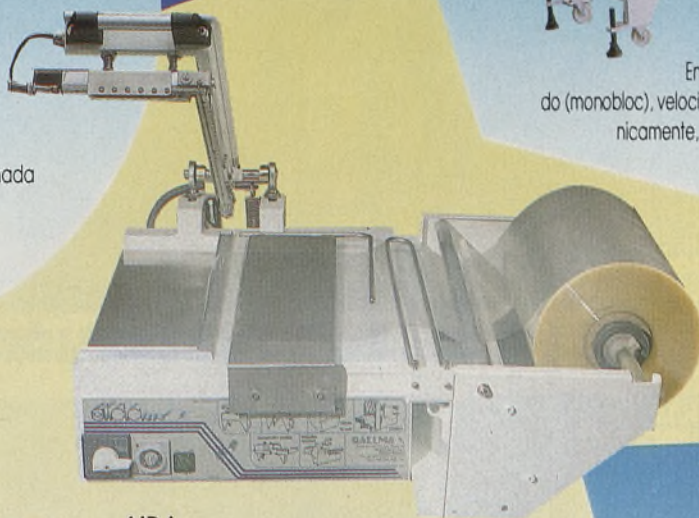

### AIDA

Envolvedora manual de sobremesa, especialmente diseñada para la manipulación de pan a bajo coste con el mínimo de inversión.

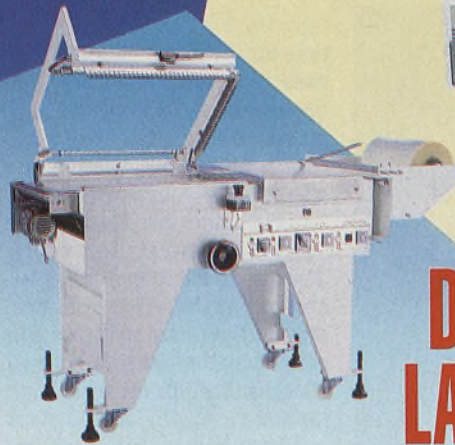

### R-ENA

Envolvedora en L de accionamiento manual o automático, según modelo. Regulación electrónica de la soldadura y cadencia.



### GALAXIA IV

Máquina envolvente horizontal con palas y doble cabezal para amplia gama de productos consiguiendo hasta 275 piezas/minuto, cuando son de pequeñas dimensiones.

# DELE A SU PRODUCTO LA MEJOR PROTECCION Y PRESENTACION



**RAELMA**  
SISTEMAS DE ENVASADO

RAELMA, S.L. Avenida del Deseite s/n. Apartado de Correos 150. D.P. 28.300 Aranjuez Madrid (España. Tel.: (91) 891 08 80/ 892 10 75/ 892 11 94. Fax: (91) 892 11 35.